

# Panasonic<sup>®</sup>

**Návod k obsluze**

**<Podrobný průvodce>**

**Digitální fotoaparát**

---

Model č. **DC-GH6**

**LUMIX**

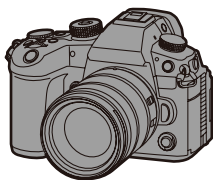

Před prvním použitím fotoaparátu si pozorně přečtěte tento návod k obsluze.

**Register online at**

**<http://shop.panasonic.com/support>**

**(U.S. customers only)**

DVQP2441ZA

F0222MR0

# O návodu k obsluze

Tento dokument „Návod k obsluze <Podrobný průvodce>“ obsahuje podrobné vysvětlení všech funkcí fotoaparátu a způsobu jeho ovládání.

## ❖ Symboly používané v tomto dokumentu

Černé ikony zobrazují podmínky, za kterých lze dané funkce použít. Šedé ikony zobrazují podmínky, za kterých dané funkce nelze použít.

### Příklad:





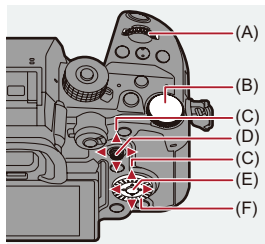

Snímky/video  

Režim záznamu      

### Provozní symboly

V tomto dokumentu je ovládání fotoaparátu vysvětleno pomocí následujících symbolů:



- (A) :  
**Přední otočný ovladač**
- 
- (B) :  
**Zadní otočný ovladač**
- 
- (C) :  
**Kurzorové tlačítko nahoru/dolů/doleva/doprava**  
nebo  
**Joystick nahoru/dolů/doleva/doprava**
- 
- (D) :  
**Stiskněte střed joysticku**
- 
- (E) :  
**Tlačítko [MENU/SET] (Menu/nastavení)**
- 
- (F) :  
**Otočný ovladač**
- 

- Ve vysvětleních jsou použity i jiné symboly, než jsou ikony zobrazované na displeji fotoaparátu.
- Tento dokument popisuje postup volby položek v menu následujícím způsobem:  
Příklad: Nastavení kvality snímku [Picture Quality] v nabídce [Photo] ([Image Quality]) na [STD.].

 ⇒  ⇒  ⇒ [Picture Quality] (Kvalita obrazu) ⇒ Vyberte [STD.]

## **Symbole používané ke klasifikaci oznámení**

V tomto dokumentu se ke klasifikaci a popisu oznámení používají následující symboly:



Pro potvrzení před použitím funkce



Rady pro lepší používání fotoaparátu a tipy týkající se snímání



Oznámení a doplňující poznámky týkající se specifikací



Související funkce a informace

---

- Obrázky a kresby v tomto dokumentu jsou pouze ilustrační a slouží k vysvětlení jednotlivých funkcí fotoaparátu.
- Popis v tomto návodu k obsluze je založen na vyměnitelném objektivu (H-ES12060).



<b>O návodu k obsluze</b>	<b>2</b>
---------------------------	----------

---

<b>Úvod</b>	<b>17</b>
-------------	-----------

---

Před prvním použitím.....	18
Standardní příslušenství .....	21
Použitelné objektivy .....	23
Použitelné paměťové karty .....	24
Názvy jednotlivých částí fotoaparátu .....	27
Fotoaparát .....	27
Dodávaný objektiv .....	35
Zobrazení na displeji / v hledáčku .....	37

<b>Začínáme</b>	<b>39</b>
-----------------	-----------

---

Připojení řemínku na rameno.....	40
Nabíjení baterie.....	42
Nabíjení pomocí nabíječky .....	44
Vložení baterie .....	47
Vložení baterie do fotoaparátu pro nabití .....	49
Používání fotoaparátu připojeného k elektrické síti.....	53
(napájení/nabíjení) .....	53
Upozornění týkající se nabíjení/napájení .....	55
[Power Save Mode] (Režim úspory energie).....	57
Vložení paměťové karty (volitelné příslušenství) .....	60
Připojení objektivu.....	64
Nasazení sluneční clony .....	67
Úprava směru a úhlu natočení displeje.....	70
Nastavení času (při prvním zapnutí fotoaparátu).....	72

---

**Základní ovládání** **76**

---

Způsob uchopení fotoaparátu .....	77
Výběr režimu snímání .....	79
Nastavení fotoaparátu.....	80
Nastavení zobrazení na displeji / v hledáčku.....	87
Nastavení hledáčku.....	87
Přepínání mezi displejem a hledáčkem.....	88
Přepínání zobrazených informací.....	91
Nabídka rychlých nastavení.....	94
Ovládací panel.....	96
Způsoby používání nabídky .....	99
[Reset] (Obnovení výchozího nastavení) .....	104
Zadávání znaků .....	105
Inteligentní automatický režim .....	106
Snímání s použitím dotykových funkcí.....	112
Dotykové automatické zaostřování / .....	112
Dotyková spoušť .....	112
Dotyková automatická expozice.....	115

---

**Pořizování snímků** **117**

---

Základní úkony při pořizování snímků .....	118
[Aspect Ratio] (Poměr stran).....	120
[Picture Size] (Rozlišení).....	121
[Picture Quality] (Kvalita snímku).....	123

---

**Snímání videozáznamů** **125**

---

Základní úkony při záznamu videa .....	126
[System Frequency] (Systémová frekvence) .....	132
[Rec. File Format] (Záznamový formát souboru) .....	134
[Rec Quality] (Kvalita záznamu).....	136
[Image Area of Video] (Oblast obrazu videa).....	150

---

**Zaostření/zoom** **152**

---

Výběr režimu zaostřování .....	153
Používání automatického zaostřování .....	155
[AF Custom Setting(Photo)] (Uživatelské nastavení automatického zaostřování snímku) .....	160
[Focus Limiter] (Omezovač zaostření) .....	163
[AF Assist Light] (Pomocné světlo automatického zaostřování).....	165
[1-Area AF Moving Speed] (Rychlost pohybu automatického zaostření na 1 oblast).....	166
Výběr režimu automatického zaostřování .....	167
Automatické zaostření na rozpoznáný objekt.....	170
[Tracking] (Aretace zaostření na pohybující se objekt) .....	173
[Full Area AF] (Zaostřování na celou oblast) .....	175
[Zone(Horizontal/Vertical)] (Vodorovná/svislá zóna) / [Zone] Zóna) .....	179
[1-Area+] (Zaostřování na 1 oblast+) / [1-Area] .....	182
(Zaostřování na 1 oblast) .....	182
[Pinpoint] (Bodové zaostřování) .....	184
Přesun oblasti automatického zaostřování .....	187
Přesun oblasti automatického zaostřování dotykem .....	190
Přesun pozice oblasti automatického zaostřování pomocí dotykové plochy.....	192
[Focus Switching for Vert / Hor] (Přepínání zaostření pro vertikální/horizontální polohu).....	194
Snímání v režimu manuálního zaostřování.....	195
[Focus Peaking] (Zvýraznění obrysů s vysokým kontrastem) .....	202
Snímání s použitím zoomu .....	204
Zvýšení účinku přiblížení.....	206
[Power Zoom Lens] (Objektiv s motorovým zoomem) .....	208

---

**Způsob snímání / Spoušť / Stabilizace obrazu** **209**

---

Výběr způsobu snímání .....	210
Sekvenční snímání .....	212

Režim s vysokým rozlišením.....	220
Časosběrné snímání.....	225
Snímání pomocí fázové animace.....	232
Vytvoření videozáznamu pomocí časosběrného snímání / fázové animace.....	236
Snímání pomocí samospouště .....	238
Snímání sledu snímků s automatickou gradací .....	242
[Silent Mode] (Tichý režim) .....	250
[Shutter Type] (Typ závěrky).....	252
[Long Exposure NR] (Redukce šumu při dlouhé expozici).....	256
[Min. Shutter Speed] (Minimální rychlost závěrky).....	257
[Long Exposure NR] (Redukce šumu při dlouhé expozici).....	258
Stabilizace obrazu.....	259
Nastavení stabilizátoru obrazu .....	262

## **Měření / Expozice / Citlivost ISO**

**267**

[Metering Mode] (Režim měření expozice).....	268
Režim programové automatické expozice .....	270
Posun programu.....	272
Režim automatické expozice s prioritou clony .....	274
Režim automatické expozice s prioritou závěrky .....	277
Režim manuální expozice.....	280
Dostupné rychlosti závěrky (v sekundách).....	283
[B] (Expoziční režim Bulb) .....	284
Režim kontrolního náhledu .....	285
Kompenzace expozice.....	287
[Vignetting Comp.] (Kompenzace vinětace) .....	290
[Diffraction Compensation] (Kompenzace difrakce) .....	291
Pevné nastavení zaostření a expozice .....	292
Citlivost ISO .....	294
[ISO Sensitivity (photo)] (Citlivost ISO pro snímek).....	298

---

**Vyvážení bílé / Kvalita snímku 299**

---

Vyvážení bílé (WB) .....	300
Úprava vyvážení bílé .....	305
[Photo Style] (Styl fotografie) .....	307
[Filter Settings] (Nastavení filtru).....	317
[Simultaneous Record w/o Filter] (Současné snímání bez filtru).....	322

---

**Blesk 323**

---

Používání externího blesku (volitelné příslušenství).....	324
Sejmutí krytu horkých sáňek .....	325
Nastavení blesku .....	328
[Flash Mode] (Režim blesku).....	329
[Firing Mode] (Režim odpalování) / [Manual Flash .....	332
Adjust.] (Manuální nastavení blesku) .....	332
[Flash Adjust.] (Nastavení blesku).....	334
[Flash Synchro] (Synchronizace blesku).....	335
[Auto Exposure Comp.] (Automatická kompenzace expozice) .....	336
Snímání s použitím bezdrátového blesku .....	337

---

**Snímání videozáznamů 344**

---

Režim kreativního videozáznamu .....	345
Zobrazení vhodná pro snímání videozáznamu .....	346
Snímání kreativního videozáznamu .....	347
Oddělená nastavení pro záznam videa a snímků .....	351
Použití automatického zaostřování při snímání videozáznamů	353
[Continuous AF] (Nepřetržité automatické zaostřování).....	353
[AF Custom Setting(Video)] (Uživatelské nastavení automatického	
zaostřování při snímání videozáznamu).....	355
[Enlarged Live Display(Video)] (Zvětšené zobrazení živého	
náhledu pro videozáznam) .....	356
Nastavení jasu při snímání videozáznamu .....	358

---

[Luminance Level] (Úroveň svítivosti) .....	358
[Master Pedestal Level] (Základní úroveň černé).....	359
Snímání během kontroly přeexponovaných míst .....	360
[ISO Sensitivity (video)] (Citlivost ISO pro snímání videozáznamu)...	362
[Dynamic Range Boost] (Zvýšení dynamického rozsahu).....	363
<b>Nastavení zvuku .....</b>	<b>364</b>
[Sound Rec Level Disp.] (Zobrazení úrovně záznamu zvuku) .....	365
[Mute Sound Input] (Ztlumení vstupu zvuku).....	366
[Sound Rec Gain Level] (Úroveň nárůstu záznamu zvuku) .....	367
[Sound Rec Level Adj.] (Nastavení úrovně záznamu zvuku) .....	368
[Sound Rec Quality] (Kvalita záznamu zvuku) .....	369
[Sound Rec Level Limiter] (Omezení úrovně záznamu zvuku) .....	370
[Wind Noise Canceller] (Redukce šumu větru) .....	371
[Lens Noise Cut] (Tlumení provozních zvuků objektivu) .....	372
[Audio Information] (Informace o zvuku) .....	373
<b>Externí mikrofony (volitelné příslušenství) .....</b>	<b>374</b>
Nastavení rozsahu záznamu zvuku (DMW-MS2: .....	377
Optional).....	377
Tlumení šumu větru.....	378
<b>Adaptér XLR mikrofону (volitelné příslušenství).....</b>	<b>379</b>
[4ch Mic Input] (Čtyřkanálový vstup mikrofону) .....	381
<b>Sluchátka .....</b>	<b>382</b>
[Sound Monitoring Channel] (Kanál pro monitorování zvuku).....	384
<b>Časový kód .....</b>	<b>386</b>
Nastavení časového kódu .....	387
<b>Synchronizace časového kódu s externím zařízením.....</b>	<b>390</b>
Příprava na synchronizaci časového kódu .....	391
Synchronizace časového kódu externího zařízení s časovým kódem fotoaparátu (TC OUT) .....	393
Synchronizace časového kódu fotoaparátu s časovým kódem externího zařízení (TC IN).....	395
<b>Hlavní asistenční funkce .....</b>	<b>398</b>

[Flicker Decrease (Video)] (Redukce blikajících míst ve videozáznamu) .....	399
[SS/Gain Operation] (Přepínání hodnot expozičního času a zisku) ....	400
[WFM/Vector Scope] (Monitor vlnového průběhu / Vektorskop).....	402
[Luminance Spot Meter] (Bodové měření jasu).....	406
[Zebra Pattern] (Zebrování).....	408
[Frame Marker] (Označení rámečku) .....	410
Barevné pruhy / Testovací tón.....	412

## **Snímání speciálních videozáznamů 414**

Variabilní snímková frekvence .....	415
Videozáznam s vysokou snímkovou frekvencí .....	420
[Focus Transition] (Změna zaostření) .....	425
Záznam protokolu .....	430
[V-Log View Assist] (Průvodce zobrazením V-Log).....	433
Videozáznamy ve formátu HLG .....	435
[HLG View Assist] (Průvodce zobrazením videozáznamu ve formátu HLG).....	438
Anamorfní snímání.....	439
[Anamorphic Desqueeze Display] (Anamorfní zobrazení bez deformace) .....	441
[Synchro Scan] (Synchronizované snímání).....	443
[Loop Recording (video)] (Opakované snímání videozáznamu)..	445
[Segmented File Recording] (Snímání segmentovaného souboru) ..	448
Seznam kvalit záznamu, které umožňují snímání speciálních videozáznamů.....	449

## **Výstup prostřednictvím HDMI (video) 457**

Připojení zařízení prostřednictvím HDMI .....	458
Připojení držáku kabelu.....	459
Kvalita obrazu při výstupu prostřednictvím HDMI .....	462
Výstup snímků prostřednictvím HDMI .....	462

Nastavení pro konvertování .....	465
HDMI Output Settings .....	470
Výstup zobrazení informací o fotoaparátu prostřednictvím HDMI ....	471
Výstup informací o ovládaní do externího rekordéru.....	472
Výstup zvuku prostřednictvím HDMI .....	473
Výstup zvětšeného zobrazení živého náhledu (videozáznamu) prostřednictvím HDMI.....	473

## **Prohlížení a úprava snímků 474**

Prohlížení snímků .....	475
Přehrávání videozáznamů .....	477
Opakované přehrávání části videozáznamu .....	481
Extrahování snímků.....	483
[Video Divide] (Rozdělení videozáznamu) .....	484
Přepínání režimu zobrazení.....	486
Zvětšené zobrazení.....	487
Zobrazení miniatur .....	489
Prohlížení v režimu kalendáře.....	491
Skupinové snímky.....	492
Vymazání snímků .....	494
[RAW Processing] (Zpracování snímků ve formátu RAW).....	496
Nabídka prohlížení [Playback] .....	504
Způsob výběru snímků v nabídce prohlížení [Playback] .....	504
Nabídka prohlížení [Playback] ([Playback Mode] – Režim prohlížení) ...	506
Nabídka prohlížení [Playback] ([Process Image] – Zpracování snímků) .	509
Nabídka prohlížení [Playback] ([Add/Delete Info.] – Přidání/ vymazání informací).....	510
Nabídka prohlížení [Playback] ([Edit Image] – Úprava snímků).....	511
Nabídka prohlížení [Playback] ([Others] – Ostatní nastavení) .....	515

## **Přizpůsobení fotoaparátu 516**

Funkční tlačítka.....	517
Přiřazení funkcí k funkčním tlačítkům.....	520



Používání funkčních tlačítek.....	531
[Dial Operation Switch] (Přepínání funkcí otočného ovladače) 532	
Přiřazení funkcí k otočným ovladačům.....	532
Dočasná změna funkce otočného ovladače.....	534
Přizpůsobení nabídky rychlých nastavení.....	535
Přiřazení položky do nabídky rychlých nastavení .....	535
Režim uživatelských nastavení.....	542
Uložení do režimu uživatelských nastavení .....	543
Používání režimu uživatelských nastavení.....	545
Vyvolání nastavení .....	546
Nabídka uživatelských nastavení [Custom] .....	547
Nabídka uživatelských nastavení [Custom] ([Image Quality] – Kvalita obrazu) .....	548
Nabídka uživatelských nastavení [Custom] ([Focus/Shutter] – Zaostření / Spoušť) .....	552
Nabídka uživatelských nastavení [Custom] ([Operation] - Ovládání) ....	558
Nabídka uživatelských nastavení [Custom] ([Monitor / Display (Photo)] – Monitor/displej pro snímek) .....	565
Nabídka uživatelských nastavení [Custom] ([Monitor / Display (Video)] – Monitor / Displej videozáznamu) .....	575
Nabídka uživatelských nastavení [Custom] ([IN/OUT] – Vstup / Výstup) .....	579
Nabídka uživatelských nastavení [Custom] ([Lens / Others] – Objektiv / Ostatní nastavení).....	581
Nabídka nastavení [Setup].....	585
Nabídka nastavení [Setup] ([Card/File] – Paměťová karta / Soubor) ...	586
Nabídka nastavení [Setup] ([Monitor / Display] – .....	594
Monitor / Displej) .....	594
Nabídka nastavení [Setup] ([IN/OUT] – Vstup / Výstup) .....	598
Nabídka nastavení [Setup] ([Setting]) .....	604
Nabídka nastavení [Setup] ([Others] – Jiná nastavení).....	606
Moje nabídka .....	609
Uložení do seznamu „Moje nabídka“ .....	609
Úprava seznamu „Moje nabídka“ .....	610

## Seznam nabídek

**611**

[Photo] menu.....	612
-------------------	-----

Nabídka videozáznamu [Video] .....	614
Nabídka uživatelských nastavení [Custom] .....	617
Nabídka nastavení [Setup].....	620
[My Menu] (Moje nabídka) .....	622
Nabídka prohlázení [Playback] .....	623

## **Wi-Fi/Bluetooth**

**624**

Připojení ke smartphonu .....	626
Instalace aplikace „LUMIX Sync“ .....	627
Připojení ke smartphonu (Bluetooth připojení) .....	628
Připojení ke smartphonu ([Wi-Fi connection] – Wi-Fi připojení) .....	634
Odesílání snímků z fotoaparátu na smartphone pomocí jednoduchých úkonů.....	640
Ovládání fotoaparátu pomocí smartphonu.....	642
[Remote shooting] (Dálkové snímání) .....	644
[Shutter Remote Control] (Dálkové ovládání spouště) .....	646
[Import images] (Import zaznamenaných snímků) .....	649
[Auto Transfer] (Automatický přenos).....	651
[Location Logging] (Zápis informací o poloze) .....	653
[Remote Wakeup] (Dálkové zapnutí).....	655
[Auto Clock Set] (Automatické nastavení hodin).....	657
[Camera settings copy] (Kopírování nastavení fotoaparátu).....	658
Odesílání snímků z fotoaparátu .....	659
[PC] (Počítač).....	662
[Printer] (Tiskárna).....	665
Wi-Fi připojení.....	666
[Via Network] (Prostřednictvím sítě) .....	667
[Direct] (Přímo).....	671
Připojení k Wi-Fi pomocí uložených nastavení .....	673
Nastavení odesílání a výběr snímků.....	675

Nastavení odesílání snímků .....	675
Výběr snímků .....	676
Nabídka [Wi-Fi Setup] (Nastavení Wi-Fi).....	677

## **Připojení k jiným zařízením** **679**

---

Připojení.....	680
Prohlížení snímků na televizoru.....	682
Import snímků do počítače.....	686
Kopírování snímků do počítače.....	687
Instalace softwaru .....	691
Ukládání snímků do rekordéru.....	692
Dálkové snímání .....	693
Instalace softwaru .....	694
Ovládání fotoaparátu z počítače .....	695
Tisk .....	696

## **Materiály** **700**

---

System příslušenství digitálního fotoaparátu .....	701
Používání volitelného příslušenství.....	702
Dálkové ovládání spouště (volitelné příslušenství) .....	703
Ministativ (volitelné příslušenství).....	705
Síťový adaptér (volitelné příslušenství) / Propojka síťového adaptéru (volitelné příslušenství) .....	706
Zobrazení na displeji / v hledáčku.....	707
Okno snímání .....	707
Okno prohlížení .....	723
Zobrazení hlášení .....	728
Odstraňování potíží.....	732
Napájení, baterie .....	732
Snímání .....	733

---

Videozáznam.....	738
Prohlížení .....	739
Displej/hledáček .....	740
Blesk.....	741
Funkce Wi-Fi .....	742
Televizor, počítač a tiskárna .....	745
Ostatní informace .....	746
Upozornění týkající se používání.....	747
Počet snímků, které lze zaznamenat, a dostupný záznamový čas při používání baterie.....	761
Počet snímků, které lze zaznamenat, a záznamový čas videa při použití paměťových karet.....	770
Seznam výchozích nastavení / uživatelských nastavení / nastavení dostupných pro kopírování.....	779
Seznam funkcí, které lze nastavit v každém režimu snímání ...	804
Technické údaje .....	811
Ochranné známky a licence.....	826

# Úvod

V této kapitole jsou uvedeny informace, se kterými byste se měli seznámit před prvním použitím fotoaparátu.

- Před prvním použitím: 18
- Standardní příslušenství: 21
- Objektivy, které lze použít: 23
- Paměťové karty, které lze použít: 24
- Popis jednotlivých částí fotoaparátu: 27

## Před prvním použitím

---

---

### ❖ Firmware Vašeho fotoaparátu/objektivu

Aktualizace firmwaru mohou být poskytovány s cílem zlepšit možnosti fotoaparátu nebo přidat nové funkce.

Pro plynulejší snímání doporučujeme aktualizovat firmware fotoaparátu/objektivu na nejnovější verzi.

- Pokud chcete zkontrolovat verzi firmwaru fotoaparátu/objektivu, nasadte objektiv na fotoaparát a zvolte [Firmware Version] (Verze firmwaru) v menu [Setup] (Nastavení) ([Others] (Ostatní)). Firmware lze také aktualizovat v [Firmware Version] (Verze firmwaru). (→ [Firmware Version] (Verze firmwaru): 608)
- **Nejnovější informace o firmwaru nebo stahování/aktualizaci firmwaru naleznete na následujících webových stránkách podpory:**  
<https://panasonic.jp/support/global/cs/dsc/download/index.html>  
(Stránky jsou k dispozici pouze v angličtině)

### ❖ Manipulace s fotoaparátem

Při používání fotoaparátu dbejte na to, aby Vám nespadl, nebouchli jste s ním ani na něj nepůsobili nadměrnou silou. V opačném případě může dojít k poruše nebo poškození fotoaparátu a objektivu.

**Pokud na displeji fotoaparátu ulpí písek, prach nebo tekutina, odstraňte tyto nečistoty pomocí měkkého, suchého hadříku.**

- Při znečištěném displeji nemusí být dotykové operace správně rozpoznány.

**Používání fotoaparátu v chladném prostředí (-10 °C až 0 °C / 14 °F až 32 °F)**

- Před použitím nasadte objektiv Panasonic s minimální doporučenou provozní teplotou -10 °C (14 °F).

**Nevkládejte prsty do otvoru v těle fotoaparátu, ke kterému se připevňuje objektiv.**

**Obrazový snímač je velmi citlivé zařízení a takovýmto jednáním byste mohli zapříčinit jeho nesprávné fungování nebo jej poškodit.**

**Pokud fotoaparátem při vypínání zatřesete, může se aktivovat snímač nebo můžete uslyšet chrastění. Tento jev je způsoben mechanismem stabilizátoru obrazu ve fotoaparátu. Nejedná se o závadu.**

## ❖ **Odolnost proti stříkající vodě**

Odolnost proti stříkající vodě je termín používaný k popisu zvýšené úrovně ochrany před minimálním množstvím vlhkosti, vody nebo prachu, kterou tento fotoaparát nabízí. Odolnost proti stříkající vodě však nezaručuje, že nedojde k poškození fotoaparátu v případě přímého styku s vodou.

Abyste minimalizovali možnost poškození fotoaparátu, ujistěte se, že jste provedli následující opatření:

- Odolnost proti stříkající vodě funguje ve spojení s objektivy, které byly speciálně navrženy tak, aby podporovaly tuto funkci.
- Řádně zavřete všechny kryty, krytky zdiček atd.
- Když odstraníte objektiv nebo otevřete kryt, dávejte pozor, aby se dovnitř nedostal písek, prach nebo vlhkost.
- Pokud dojde k potřísnění fotoaparátu tekutinou, setřete ji suchým měkkým hadříkem.

## ❖ **Kondenzace (zamlžení objektivu, hledáčku nebo displeje)**

- Kondenzaci způsobuje náhlá změna teploty nebo vlhkosti. Kondenzace může vést ke vzniku rzi nebo plísni na objektivu, hledáčku a displeji nebo může způsobit poruchu fotoaparátu, proto byste jí měli předcházet.
- Pokud došlo ke kondenzaci, vypněte fotoaparát a vyčkejte alespoň 2 hodiny, než jej znovu zapnete. Jakmile se teplota fotoaparátu přiblíží okolní teplotě, zamlžení se přirozeným způsobem ztratí.

## ❖ **Vždy nejprve proveďte zkušební snímek**

Před důležitými událostmi, při kterých budete používat fotoaparát (například na svatbách), vždy nejprve udělejte zkušební záběry, abyste se ujistili, že jsou snímky i zvuk zaznamenány správně.

## ❖ **Žádné odškodnění za nezdařené snímky**

Neposkytujete odškodnění za nezdařené snímky, pokud snímání zabránilo technické problémy s fotoaparátem nebo paměťovou kartou.

## ❖ **Respektujte autorská práva**

Neoprávněné používání záznamů, které obsahují díla s autorskými právy, k jiným než osobním účelům, je zakázáno zákonem.

Záznam některých materiálů může být omezen dokonce i pro účely osobního užívání.

- ❖ **Viz také část „Upozornění týkající se používání“  
(→ **Upozornění týkající se používání: 747**)**



## Standardní příslušenství

Před uvedením fotoaparátu do provozu zkontrolujte dodané příslušenství.

- Dodávané příslušenství a provedení jednotlivých komponent se liší v závislosti na zemi nebo oblasti, ve které jste fotoaparát zakoupili. Podrobnější informace o příslušenství naleznete v dokumentu „Návod k obsluze / Příručka uživatele <Průvodce rychlým startem>“ (je součástí dodávky).

- **Tělo digitálního fotoaparátu**  
(Je v tomto dokumentu označováno jako **fotoaparát**.)
- **Blok baterií**  
(Je v tomto dokumentu označován jako **blok baterií** nebo **baterie**.)
  - Baterii před použitím nabijte.
- **Nabíječka baterií**  
(Je v tomto dokumentu označována jako **nabíječka baterií** nebo **nabíječka**.)
- **Sít'ový adaptér**
  - Používá se pro nabíjení a napájení elektrickou energií.
- **Propojovací USB kabel**
- **BNC konverzní kabel (pro TC IN/OUT)**
- **Držák kabelu**
- **Řemínek na rameno**
- **Kryt těla fotoaparátu\*<sup>1</sup>**
- **Kryt hledáčku\*<sup>1</sup>**
- **Kryt horkých sáněk\*<sup>1</sup>**
- **Kryt konektoru synchronizace blesku\*<sup>1</sup>**

\*<sup>1</sup> Připojeno k fotoaparátu v době zakoupení.

### **Položky dodávané s DC-GH6L (sestava objektivu)**

- **Vyměnitelný objektiv:**  
**H-ES12060 “LEICA DG VARIO-ELMARIT 12–60mm/F2.8–4.0 ASPH./POWER O.I.S.”**
  - Tento objektiv je odolný proti prachu a stříkající vodě.
  - Doporučená provozní teplota se pohybuje v rozsahu od -10 °C do +40 °C (14 °F až 104 °F).
- **Sluneční clona**
- **Kryt objektivu\*2**
- **Zadní kryt objektivu\*2**

### **Položky dodávané s DC-GH6M (sestava objektivu)**

- **Vyměnitelný objektiv:**  
**H-FS12060 “LUMIX G VARIO 12–60mm/F3.5–5.6 ASPH./POWER O.I.S.”**
  - Tento objektiv je odolný proti prachu a stříkající vodě.
  - Doporučená provozní teplota se pohybuje v rozsahu od 0 °C do 40 °C (32 °F až 104 °F).
- **Sluneční clona**
- **Kryt objektivu\*2**
- **Zadní kryt objektivu\*2**

\*2 Je připojeno k objektivu v době zakoupení.

- **Paměťová karta je volitelné příslušenství.**
- Pokud jste ztratili dodané příslušenství, obraťte se na obchodního zástupce značky Panasonic. (Příslušenství si můžete zakoupit samostatně.)

## Použitelné objektivy

Tento fotoaparát lze používat spolu s objektivy, které jsou kompatibilní se systémem upevnění objektivu Micro Four Thirds™ (objímka bajonetu Micro Four Thirds).



MICRO



MICRO  
FOURTHIRDS

Můžete také použít objektiv některého z následujících standardů, a to připojením vhodného adaptéru objektivu (DMW-MA2M: volitelné příslušenství).

### ❖ O objektivu a jeho funkcích

V závislosti na použití objektivu mohou být některé funkce, např. zaostření, stabilizace obrazu a funkce zoomu, deaktivovány nebo mohou fungovat odlišně.

- **Nejnovější informace o podporovaných objektivěch naleznete v katalogu nebo na webových stránkách.**

<https://panasonic.jp/support/global/cs/dsc/connect/index.html>

(Webové stránky jsou k dispozici pouze v angličtině)



- Ohnisková vzdálenost zaznamenaná na objektivu Micro Four Thirds odpovídá dvojnásobku při převodu na 35 mm filmovou kameru.  
(Při použití objektivu 50 mm bude odpovídat objektivu 100 mm.)

## Použitelné paměťové karty

Spolu s tímto fotoaparátem můžete použít CFexpress a SD paměťové karty. Paměťové karty, které lze použít, jsou popsány níže (stav: leden 2022).

- SD paměťová karta, SDHC paměťová karta a SDXC paměťová karta jsou v tomto dokumentu uváděny pod obecným názvem **SD karta**.
- Pokud se nerozlišuje mezi CFexpress paměťovou kartou a SD paměťovou kartou, je v tomto dokumentu používán obecný název **karta**.
- **Nejnovější informace o paměťových kartách, které lze v tomto fotoaparátu použít, naleznete na následujících webových stránkách:**  
<https://panasonic.jp/support/global/cs/dsc/connect/index.html>  
(Stránky jsou k dispozici pouze v angličtině)

### Slot na paměťovou kartu 1: CFexpress paměťová karta

CFexpress paměťová karta (CFexpress verze 2.0, typ B) (64 GB až 512 GB)

### Slot na paměťovou kartu 2: SD paměťová karta

SD paměťová karta / SDHC paměťová karta / SDXC paměťová karta  
(max. 256 GB)

- Tento fotoaparát je kompatibilní s paměťovými kartami rychlostní třídy UHS 3 standardu UHS-I/UHS-II a rychlostní třídy videa 90 standardu UHS-II.







## ❖ Použitelné SD paměťové karty

Při používání následujících funkcí používejte karty, které mají správnou rychlostní třídu SD, UHS i videa.

- Rychlostní třídy jsou standardy, které zaručují minimální rychlost nezbytnou pro nepřetržitý záznam.

### [Video Record] (Snímání videozáznamu)

Snímková frekvence kvality videozáznamu	Rychlostní třída	Příklad označení na štítku
72 Mb/s nebo méně	Class 10	CLASS  
	Rychlostní třída UHS 1 nebo vyšší	
	Rychlostní třída videa 10 nebo vyšší	<b>V10</b>
200 Mb/s nebo méně	Rychlostní třída UHS 3	
	Rychlostní třída videa 30 nebo vyšší	<b>V30</b>
400 Mbps nebo méně	Rychlostní třída videa 60 nebo vyšší	<b>V60</b>
600 Mbps nebo méně	Rychlostní třída videa 90	<b>V90</b>

- Na SD paměťové karty nelze zaznamenávat následující typy videa. V takovém případě použijte CFexpress paměťové karty.
  - Videozáznam [Apple ProRes] v rozlišení 4K nebo větším
  - Videozáznam [MOV] s přenosovou rychlostí 800 Mb/s nebo vyšší
  - Videozáznam s variabilní snímkovou frekvencí a kvalitou záznamu s režimem komprese snímků ALL-Intra



- Zápisu a smazání dat můžete zabránit nastavením přepínače ochrany proti smazání a zápisu (A) na SD kartě do polohy „LOCK“ (uzamčeno).

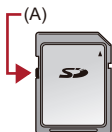

- Data uložená na kartě mohou být poškozena elektromagnetickými vlnami, statickou elektřinou nebo poruchou fotoaparátu či samotné karty. Důležitá data byste si proto měli zálohovat.
- Paměťovou kartu uchovávejte mimo dosah dětí, aby nedošlo k jejímu spolknutí.

## Názvy jednotlivých částí fotoaparátu

- Fotoaparát: 27
- Dodávaný objektiv: 35
- Obrazovka hledáčku/displeje: 37

### Fotoaparát

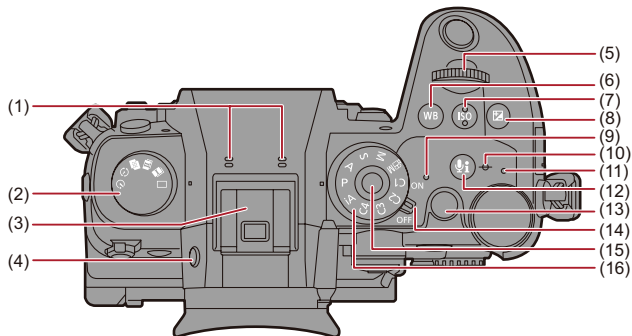

- (1) Stereo mikrofon (→ [Nastavení zvuku: 364](#))
  - Dávejte pozor, abyste mikrofon nezakryli prsten, neboť v takovém případě se zvuk nezaznamená správně.
- (2) Otočný volič způsobu snímání (→ [Výběr způsobu snímání: 210](#))
- (3) Horké sáňky (kryt horkých sáněk) (→ [Odebrání krytu horkých sáněk: 325](#))
  - Kryt horkých sáněk se musí nacházet mimo dosah dětí, aby se předešlo jeho spolknutí.
- (4) Tlačítko [LVF] (→ [Přepínání mezi zobrazením na displeji a v hledáčku: 88](#))
- (5) Přední otočný ovladač (→ [Přední/zadní otočný ovladač: 81](#))
- (6) Tlačítko [WB] (Vyvážení bílé) (→ [Vyvážení bílé \(WB\): 300](#))
- (7) Tlačítko [ISO] (Citlivost ISO) (→ [Citlivost ISO: 294](#))
- (8) Tlačítko  (Kompenzace expozice) (→ [Kompenzace expozice: 287](#))
- (9) Kontrolka napájení (→ [Nastavení hodin \(při prvním zapnutí fotoaparátu\): 72](#))
- (10)  (Referenční značka vzdálenosti snímání) (→ [Úkony v okně podpory manuálního zaostřování: 199](#))
- (11) Kontrolka nabíjení (→ [Kontrolky nabíjení: 50](#)) /  
Kontrolka připojení k síti (→ [Kontrolní úkony spojené s funkcemi Wi-Fi a Bluetooth: 624](#))
- (12) Tlačítko  (Informace o zvuku) (→ [\[Audio Information\] \(Informace o zvuku\): 373](#))
- (13) Tlačítko videozáznamu (→ [Základní úkony při pořizování videozáznamu: 126](#))
- (14) Přepínač Zap./Vyp. (→ [Nastavení hodin \(při prvním zapnutí fotoaparátu\): 72](#))
- (15) Tlačítko zajištění otočného voliče režimu snímání (→ [Výběr režimu snímání: 79](#))
- (16) Otočný ovladač pro výběr režimu snímání (→ [Výběr režimu snímání: 79](#))



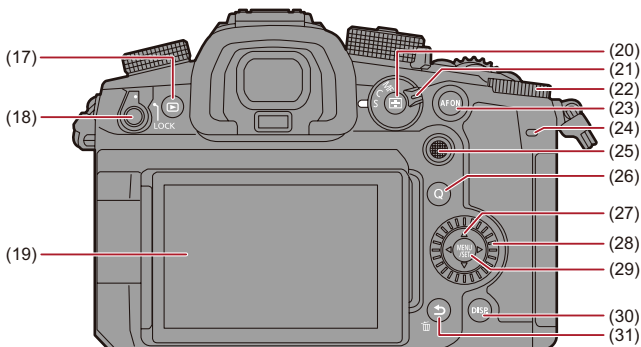

- (17) Tlačítko [ ] (Prohlížení) (→ Prohlížení snímku: 474)
- (18) Páčka provozního zámku (→ Páčka provozního zámku: 86)
- (19) Displej (→ Zobrazení v hledáčku / na displeji: 37, Zobrazení v hledáčku / na displeji: 707) / Dotyková obrazovka (→ Dotyková obrazovka: 84)
- (20) Tlačítko [ ] (Režim automatického zaostřování) (→ Výběr režimu automatického zaostřování: 167)
- (21) Páčka režimu zaostřování (→ Výběr režimu zaostřování: 153, Používání automatického zaostřování: 155, Záznam s použitím manuálního zaostřování: 195)
- (22) Zadní otočný ovladač (→ Přední/zadní otočný ovladač: 81)
- (23) Tlačítko [AF ON] (Aktivace automatického zaostřování) (→ Tlačítko [AF ON] (Aktivace automatického zaostřování): 157)
- (24) Zadní záznamová kontrolka (→ Základní úkony při pořizování videozáznamu: 126)
- (25) Joystick (→ Joystick: 83)/  
Funkční tlačítka (→ Funkční tlačítka: 517)  
Střed: Fn9, ▲: Fn10, ►: Fn11, ▼: Fn12, ◀: Fn13

- (26) Tlačítko [Q] (Nabídka rychlých nastavení) (→ [Nabídka rychlých nastavení: 94](#))
- (27) Kurzorová tlačítka (→ [Kurzorová tlačítka: 82](#))/  
Funkční tlačítka (→ [Funkční tlačítka: 517](#))  
▲: Fn14, ►: Fn15, ▼: Fn16, ◀: Fn17
- (28) Otočný ovladač (→ [Otočný ovladač: 81](#))
- (29) Tlačítko [MENU/SET] (Nabídka/nastavení) (→ [Tlačítko \[MENU/SET\] \(Nabídka/nastavení\): 82](#), [Způsoby ovládání nabídky: 99](#))
- (30) Tlačítko [DISP.] (→ [Přepínání informací na displeji: 91](#))
- (31) Tlačítko [↵] (Ukončit) (→ [Způsoby ovládání nabídky: 99](#)) /  
Tlačítko [⏏] (Vymazat) (→ [Vymazání snímků: 494](#)) /  
Funkční tlačítko (Fn1) (→ [Funkční tlačítka: 517](#))

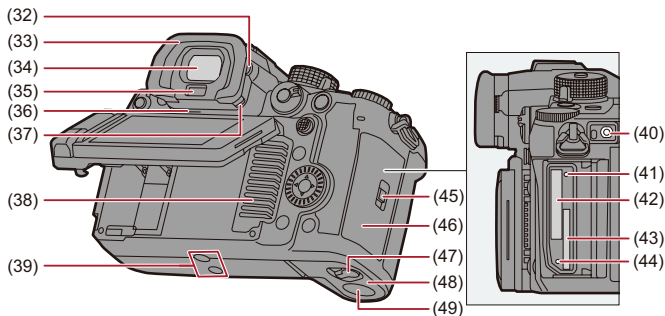

- (32) Ovladač dioptrické korekce (→ [Nastavení dioptrie hledáčku: 87](#))
- (33) Očnice (→ [Čištění hledáčku: 752](#))
- Skladujte očnici mimo dosah dětí, aby nedošlo k jejímu spolknutí.
- (34) Hledáček (→ [Zobrazení v hledáčku / na displeji: 37](#), [Přepínání mezi zobrazením na displeji a v hledáčku: 88](#), [Zobrazení na displeji / v hledáčku: 707](#))
- (35) Snímač oka (→ [Přepínání mezi zobrazením na displeji a v hledáčku: 88](#))
- (36) Reproduktor (→ [\[Beep\] \(Akustická signalizace\): 598](#))
- (37) Zajišťovací páčka očnice (→ [Čištění hledáčku: 752](#))
- (38) Vstup ventilátoru (→ [\[Fan Mode\] \(Režim ventilátoru\): 580](#))
- Vstupní otvory chladicího ventilátoru.
  - Neblokujte ventilační otvory fotoaparátu novinami, ubrusy, záclonami a podobnými předměty.
- (39) Držák ministativu (→ [Ministativ: 759](#))
- Pokud se pokusíte připevnit ministativ s délkou šroubu 5,5 mm (0,22 palce) nebo více, je možné, že se jej nepodaří bezpečně upevnit na místě, případně může dojít k poškození fotoaparátu.

- (40) Konektor [REMOTE] (→ [Dálkový ovladač spouště \(volitelné příslušenství\): 703](#))
- (41) Kontrolka přístupu na paměťovou kartu 1 (→ [Kontrolky přístupu na paměťovou kartu: 62](#))
- (42) Slot na paměťovou kartu 1 (→ [Vložení paměťové karty \(volitelné příslušenství\): 60](#))
- (43) Slot na paměťovou kartu 2 (→ [Vložení paměťové karty \(volitelné příslušenství\): 60](#))
- (44) Kontrolka přístupu na paměťovou kartu 2 (→ [Kontrolky přístupu na paměťovou kartu: 62](#))
- (45) Páčka pro uvolnění krytu prostoru na paměťovou kartu (→ [Vložení paměťové karty \(volitelné příslušenství\): 60](#))
- (46) Kryt prostoru na paměťovou kartu (→ [Vložení paměťové karty \(volitelné příslušenství\): 60](#))
- (47) Páčka pro uvolnění krytu bateriového prostoru (→ [Vložení baterie: 47](#))
- (48) Kryt bateriového prostoru (→ [Vložení baterie: 47](#))
- (43) Kryt propojky síťového adaptéru (→ [Síťový adaptér \(volitelné příslušenství\) / Propojka síťového adaptéru \(volitelné příslušenství\): 706](#))
  - Když chcete napájet fotoaparát ze sítě pomocí síťového adaptéru, ujistěte se, že jste k fotoaparátu připojili propojku (DMW-DCC17: volitelné příslušenství) i síťový adaptér (DMW-AC10: volitelné příslušenství).
  - Vždy používejte pouze síťový adaptér značky Panasonic (DMW-AC10: volitelné příslušenství).
  - Pokud používáte síťový adaptér (volitelné příslušenství), používejte pouze napájecí kabel dodaný spolu se síťovým adaptérem (volitelné příslušenství).

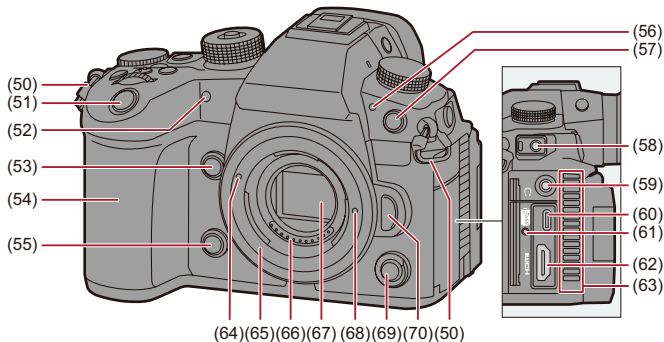

- (50) Očko pro připojení řemínku na rameno (→ [Připojení řemínku na rameno: 40](#))
- (51) Tlačítko spouště (→ [Základní úkony při pořizování snímků: 118](#))
- (52) Světlo samospouště (→ [Snímání s použitím samospouště: 238](#)) / Pomocné světlo automatického zaostřování (→ [\[AF Assist Light\] \(Pomocné světlo automatického zaostřování\): 165](#))
- (53) Tlačítko zvětšeného živého zobrazení (video) (→ [\[Enlarged Live Display\(Video\)\] \(Zvětšené živé zobrazení \(video\): 356](#)) / Funkční tlačítko (Fn2) (→ [Funkční tlačítka: 517](#))
- (54) Rukojeť
- (55) Tlačítko kontrolního náhledu (→ [Režim kontrolního náhledu: 285](#)) / Funkční tlačítko (Fn3) (→ [Funkční tlačítka: 517](#))
- (56) Zadní záznamová kontrolka (→ [Základní úkony při záznamu videa: 126](#))
- (57) Zdířka pro připojení synchronizovaných blesků (kryt zdířky synchronizace blesku) (→ [Připojení synchronizačního kabelu ke zdířce synchronizace blesku: 326](#))
- Použijte externí blesk se synchronizovaným napájením 250 V nebo méně.
  - Pokud chcete synchronizovat časový kód s externím zařízením, připojte dodaný BNC konverzní kabel (pro TC IN/OUT). (→ [Synchronizace časového kódu s externím zařízením: 390](#))
  - Skladujte kryt zdířky pro připojení blesku mimo dosah dětí, aby nedošlo k jeho spolknutí.

- (58) Zdířka [MIC] (→ [Externí mikrofony \(volitelné příslušenství\): 374](#))
- (59) Zdířka pro připojení sluchátek (→ [Sluchátka: 382](#))
  - Nadměrný akustický tlak ze sluchátek může způsobit ztrátu sluchu.
- (60) USB port (→ [Vložení baterie do fotoaparátu a její nabití: 49, USB port: 681](#))
- (61) Upevnění držáku kabelu (→ [Přípevnění držáku kabelu: 459](#))
- (62) Zdířka HDMI (→ [Připojení zařízení prostřednictvím HDMI: 458, zdířka HDMI: 680](#))
- (63) Výstup ventilátoru (→ [\[Fan Mode\] \(Režim ventilátoru\): 580](#))
  - Výstupní otvory chladicího ventilátoru.
  - Neblokujte ventilační otvory fotoaparátu novinami, ubrusy, záclonami a podobnými předměty.
- (64) Značka pro připojení objektivu (→ [Připojení objektivu: 64](#))
- (65) Objímka
- (66) Kontaktní body
- (67) Snímač
- (68) Pojistný kolík objektivu
- (69) Sekundární tlačítko videozáznamu (→ [Základní úkony při záznamu videa: 126](#))
- (70) Tlačítko pro uvolnění objektivu (→ [Odpojení objektivu: 65](#))

## Dodávaný objektiv

### H-ES12060

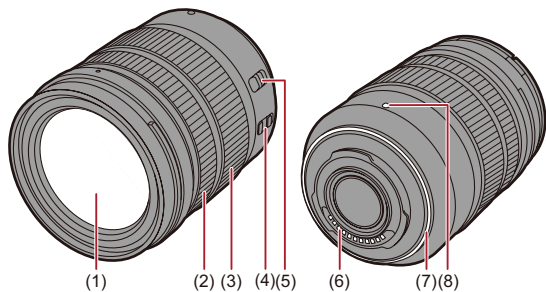

### H-FS12060

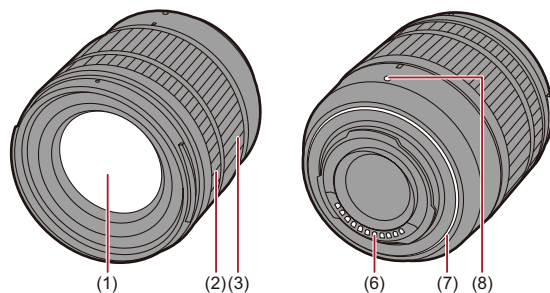

- (1) Povrch objektivu
- (2) Zaostřovací kroužek (→ [Snímání s použitím manuálního zaostřování: 195](#))
- (3) Prstenec zoomu (→ [Snímání s použitím zoomu: 204](#))
- (4) Přepínač O.I.S. (→ [Stabilizátor obrazu: 259](#))
- (5) Přepínač [AF/MF] (Automatické/manuální zaostření) (→ [Používání automatického zaostřování: 155](#), [Snímání s použitím manuálního zaostřování: 195](#))
  - Můžete přepínat mezi automatickým a manuálním zaostřováním.  
Pokud jste na objektivu nebo fotoaparátu nastavili [MF], aktivuje se manuální zaostřování.
- (6) Kontaktní body
- (7) Gumový kroužek objektivu
- (8) Značka uchycení objektivu (→ [Připojení objektivu: 64](#))



## Zobrazení na displeji / v hledáčku

Při zakoupení se na displeji / v hledáčku budou zobrazovat následující ikony.

- Informace o jiných ikonách, než jsou zde popsány, naleznete v této části návodu (→ [Zobrazení na displeji / v hledáčku: 707](#))

### Hledáček

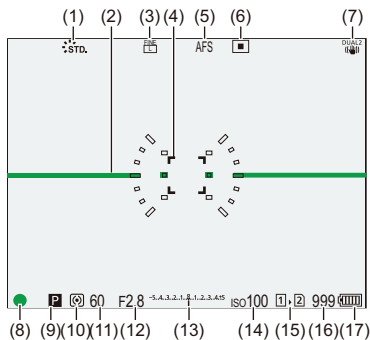

### Displej

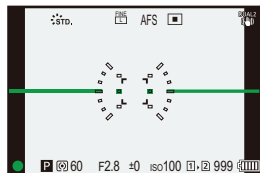

- (1) Styl snímku (→ [Photo Style] (Styl snímku): 307)
- (2) Hladinometer (→ [Level Gauge] (Hladinometer): 573)
- (3) Kvalita snímku (→ [Picture Quality] (Kvalita snímku): 123) / Velikost snímku (→ [Picture Size] (Velikost snímku): 121)
- (4) Oblast automatického zaostření (→ Pohybování se v oblasti automatického zaostřování: 187)
- (5) Režim zaostření (→ Výběr režimu zaostření: 153, Použití automatického zaostřování: 155, Snímání s použitím manuálního zaostřování: 195)
- (6) Režim automatického zaostřování (→ Výběr režimu automatického zaostřování: 167)
- (7) Stabilizátor obrazu (→ Stabilizátor obrazu: 259)
- (8) Kontrolka zaostření (zelená) (→ Základní úkony při pořizování snímků: 118, Používání automatického zaostřování: 155) / Kontrolka snímání (červená) (→ Základní úkony při záznamu videa: 126, Režim s vysokým rozlišením: 220)
- (9) Režim snímání (→ Výběr režimu snímání: 79)
- (10) Režim měření expozice (→ [Metering Mode] (Režim měření expozice): 268)
- (11) Rychlost závěrky (→ Základní úkony při pořizování snímků: 118, Režim automatické expozice s prioritou spouště: 277)
- (12) Hodnota clony (→ Základní úkony při pořizování snímků: 118, Režim automatické expozice s prioritou clony: 274)
- (13) Hodnota kompenzace expozice (→ Kompenzace expozice: 287) / Podpora manuální expozice (→ Podpora manuální expozice: 282)
- (14) Citlivost ISO (→ Citlivost ISO: 294)
- (15) Slot na paměťovou kartu (→ Vložení paměťové karty (volitelné příslušenství): 60) / Funkce duálního slotu na paměťovou kartu (→ [Double Card Slot Function] (Funkce duálního slotu na paměťovou kartu): 587)
- (16) Počet statických snímků, které lze zaznamenat (→ Počet statických snímků, které lze zaznamenat, a dostupný záznamový čas videa při použití paměťové karty: 770) / Počet snímků, které lze pořizovat nepřetržitě (→ Počet snímků, které lze pořizovat nepřetržitě: 216)
- (17) Kontrolka stavu baterie (→ Kontrolky napájení: 55)



- Stisknutím  můžete přepínat mezi zobrazením a skrytím hladinoměru.

# Začínáme

Před přistoupením ke snímání si nejprve přečtěte tuto kapitolu, abyste mohli správně připravit fotoaparát.

- Připojení řemínku na rameno: 40
- Nabíjení baterie: 42
- Vložení paměťové karty (volitelné příslušenství): 60
- Připojení objektivu: 64
- Úprava směru úhlu a natočení displeje: 70
- Nastavení času (při prvním zapnutí fotoaparátu): 72

## Připojení řemínku na rameno

Podle následujícího postupu připevněte k fotoaparátu řemínek na rameno, předejdete tak možnému pádu fotoaparátu.

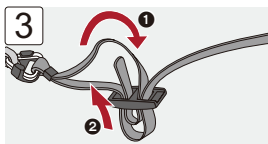
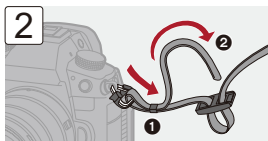
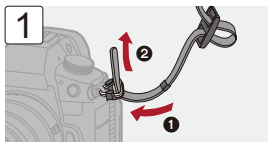

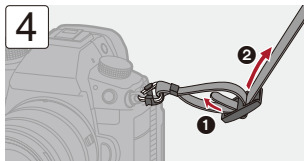

- Protáhněte řemínek na rameno přezkou podle obrázku a ujistěte se, že se neuvolňuje.
- Stejným způsobem připojte opačný konec řemínku.
- Řemínek používejte k zavěšení fotoaparátu přes rameno.
  - Nezavěšujte si fotoaparát kolem krku. Mohlo by to mít za následek zranění nebo nehodu.
- Neponechávejte řemínek na rameno v dosahu malých dětí.
  - Mohly by si řemínek omotat kolem krku a ublížit si tak.

## Nabíjení baterie

---

---

- Nabíjení pomocí nabíječky: 44
- Vložení baterie: 47
- Vložení baterie do fotoaparátu pro nabití: 49
- Používání fotoaparátu během napájení ze sítě (napájení/nabíjení): 53
- Upozornění týkající se nabíjení/napájení: 55
- [Power Save Mode] (Režim úspory energie): 57

Baterii můžete nabíjet pomocí dodané nabíječky nebo přímo v těle fotoaparátu.

Také můžete zapnout fotoaparát a nabíjet přímo ze zásuvky. Můžete také použít nabíječku baterií (DMW-BTC15: volitelné příslušenství).

- Baterie, kterou lze v tomto fotoaparátu používat, má označení DMW-BLK22. (Stav: Leden 2022)

### **Volitelná baterie DMW-BLF19**

Můžete také použít baterii s označením DMW-BLF19 (volitelné příslušenství), při použití této baterie však dojde k následujícím omezením:

- Nelze použít následující funkce:
  - Kvalita záznamu [Rec Quality] přesahující rozlišení C4K
  - Kvalita záznamu [Rec Quality] při snímání videozáznamu s vysokou snímkovou frekvencí přesahující 60,00 p
  - Variabilní snímková frekvence [Variable Frame Rate] s rychlostí přesahující 60 snímků za sekundu
- Kapacita baterie je nižší, dochází proto ke snížení počtu snímků, které lze zaznamenat, a ke zkrácení dostupného záznamového času.
- Zobrazí se 4 kontrolky upozorňující na stav nabití baterie.  
Doporučujeme používat baterii DMW-BLK22 (je součástí dodávky / volitelné příslušenství).



- Baterie není při dodání fotoaparátu nabitá. Před uvedením fotoaparátu do provozu ji nejprve nabijte.

## Nabíjení pomocí nabíječky

### Doba nabíjení: Přibližně 230 minut

- Používejte nabíječku a síťový adaptér, které byly dodány spolu s fotoaparátem.
- Uvedená doba potřebná k nabití baterie platí, pokud je baterie zcela vybitá. Čas potřebný k nabití baterie se může lišit v závislosti na stavu baterie. Nabíjení baterie v horkém/chladném prostředí nebo baterie, kterou jste dlouhou dobu nepoužívali, může trvat déle, než je obvyklé.



- **K nabíjení baterie používejte zařízení dodaná spolu s fotoaparátem.**
- Nabíječku používejte pouze v interiéru.

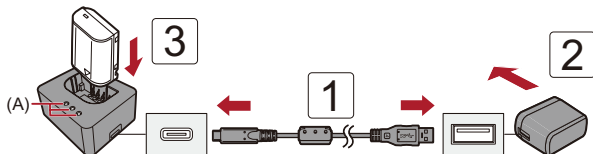

### 1 Propojte nabíječku a síťový adaptér pomocí USB kabelu.

- Zkontrolujte směr konektorů. Připojte a odpojte konektory rovně a držte přitom kabel za zástrčku. (Vložení pod úhlem může způsobit deformaci konektoru a následně špatné fungování kabelu.)

### 2 Připojte síťový adaptér k elektrické zásuvce.



### 3 Vložte do nabíječky baterii.

- Kontrolka [CHARGE] (Nabíjení) (A) bliká a baterie se nabíjí.



- Používejte pouze dodaný USB kabel, v opačném případě by mohlo dojít k poruše.
- Používejte pouze dodaný síťový adaptér, v opačném případě by mohlo dojít k poruše.

## ❖ [CHARGE] Kontrolky nabíjení

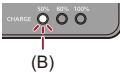
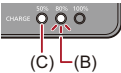
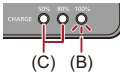
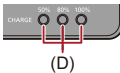
Stav nabíjení	0 % to 49 %	50 % to 79 %	80 % to 99 %	100 %
Kontrolka nabíjení [CHARGE]				

- (B) Bliká  
 (C) Svítí  
 (D) Nesvítí

- Pokud vložíte baterii do nabíječky, která není připojená k elektrické síti, kontrolky nabíjení se na chvíli rozsvítí, aby Vás upozornily na stav nabití baterie.



- Po nabití odpojte nabíječku od elektrické sítě a vyjměte baterii.
- Pokud kontrolka [50%] rychle bliká, nabíjení neprobíhá.
  - Teplota baterie nebo okolí je příliš vysoká nebo naopak příliš nízká. Baterii byste měli nabíjet při okolní teplotě 10 až 30 °C (50 až 86 °F).
  - Kontakty nabíječky nebo baterie jsou špinavé.
 Odpojte nabíječku od elektrické sítě a vyčistěte kontakty suchým hadříkem.

## Vložení baterie

- **Vždy používejte pouze originální baterie Panasonic (DMW-BLK22).**
  - Můžete také použít baterii s označením DMW-BLF19 (volitelné příslušenství), její použití je však spojeno s určitými omezeními. (→ [Volitelná baterie DMW-BLF19: 43](#))
- **V případě použití jiných baterií neručíme za spolehlivost a funkčnost fotoaparátu.**



- Ujistěte se, že je fotoaparát vypnutý.

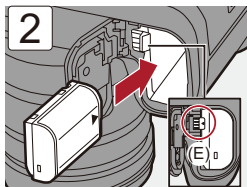
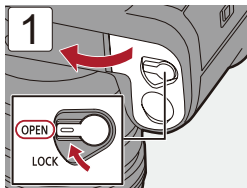

- Ujistěte se, že se páčka zajištění prostoru pro baterii (E) nachází ve správné poloze.

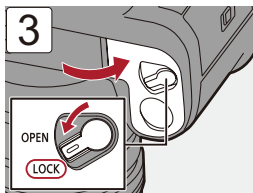

### ❖ Vyjmutí baterie

- 1 Nastavte přepínač zap./vyp. na [OFF] (vypnuto).
- 2 Otevřete kryt prostoru pro baterii.
- 3 Zatlačte páčku (E) ve směru šipky a poté baterii vyjměte.
  - Před vyjmutím baterie se ujistěte, že nesvítí žádná kontrolka přístupu na paměťovou kartu. (→ [Kontroly přístupu k paměťové kartě: 62](#))

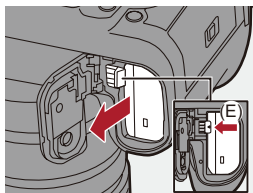

- Ujistěte se, že na vnitřní straně (gumovém těsnění) krytu bateriového prostoru neulpěly žádné cizí předměty.
- Po použití baterii vyjměte.  
(Baterie se vybijí, pokud zůstane ve fotoaparátu delší dobu.)
- Baterie se během používání a nabíjení zahřívá. Je teplá i bezprostředně po nabití.  
I fotoaparát se během používání zahřívá, nejedná se však o závadu.
- Při vyjímání baterie buďte opatrní, protože baterie vyskočí.

## Vložení baterie do fotoaparátu pro nabití

### Doba nabíjení: Přibližně 220 minut

- Použijte tělo fotoaparátu a dodaný síťový adaptér.
- Uvedená doba nabíjení se vztahuje na nabíjení zcela vybité baterie. Doba nabíjení se může lišit v závislosti na způsobu používání baterie.

Nabíjení baterie ve velmi teplém nebo naopak velmi chladném prostředí a nabíjení baterie, kterou jste delší dobu nepoužívali, může trvat déle než obvykle.



- **Pro nabíjení používejte produkty dodané spolu s fotoaparátem.**

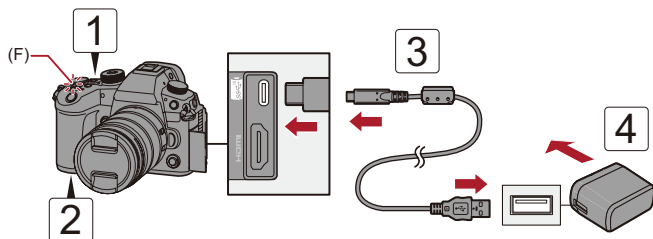

- 1 Vypněte fotoaparát nastavením přepínače zap./vyp. do polohy [OFF] (vypnuto).**
- 2 Vložte baterii do fotoaparátu.**
- 3 Propojte USB port fotoaparátu a síťový adaptér pomocí USB kabelu.**
  - Zkontrolujte směr konektorů. Konektor zasouvejte a vytahujte přímým směrem, přičemž držte vždy konektor, nikoliv kabel.  
(Zasunutí konektoru pod úhlem může vést k jeho deformaci a následně k problémům s používáním fotoaparátu.)
- 4 Zasuňte zástrčku síťového kabelu do zásuvky.**
  - Kontrolka nabíjení (F) červeně bliká a baterie se nabíjí.

#### ❖ Stav kontrolky nabíjení

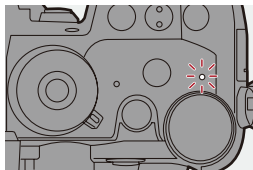

#### **Kontrolka nabíjení (červená)**

Svídí: Baterie se nabíjí

Nesvídí: Nabíjení je dokončeno.

Bliká: Při nabíjení došlo k chybě



- Baterii můžete nabít i propojením USB zařízení (počítač atd.) a fotoaparátu pomocí USB kabelu.

V takovém případě může nabíjení trvat určitou dobu.



- Používejte pouze dodaný USB kabel. V opačném případě by mohlo dojít k poruše.
- Používejte pouze dodaný síťový adaptér. V opačném případě by mohlo dojít k poruše.
- Po nabití odpojte fotoaparát od zdroje napájení.
- Pokud kontrolka nabíjení červeně bliká, nabíjení není možné.
  - Teplota baterie nebo okolního prostředí je velmi vysoká nebo naopak velmi nízká. Pokuste se baterii nabít při okolní teplotě v rozmezí od 10 do 30 °C (50 až 86 °F).
  - Kontakty baterie jsou znečištěné.  
V takovém případě vyjměte baterii a suchým hadříkem očistěte kontakty.
- Fotoaparát spotřebovává elektrickou energii, i když je přepínač zap./vyp. nastavený na [OFF] (vypnuto).  
Pokud nebudete fotoaparát delší dobu používat, vytáhněte zástrčku napájecího kabelu ze zásuvky, ušetříte tak elektrickou energii.

## ❖ Napájecí zdroj

Baterii můžete vložit do fotoaparátu a nabíjet ji pomocí síťového adaptéru. Pokud v takovémto případě fotoaparát zapnete, můžete pořizovat snímky či videozáznamy, zatímco je fotoaparát připojený k elektrické síti.

-  se zobrazí na displeji, pokud je fotoaparát připojený k elektrické síti.



- Fotoaparát můžete také připojit k elektrické síti zprostředkovaně pomocí propojovacího USB kabelu a USB zařízení (počítač atd.).



- Během napájení fotoaparátu nedochází k nabíjení baterie.
- Před připojením nebo odpojením síťového adaptéru nezapomeňte fotoaparát vypnout.
- Zbývající kapacita baterie se může snížit v závislosti na podmínkách používání. Jakmile se baterie vybije, fotoaparát se vypne.
- V závislosti na napájecích možnostech připojeného zařízení se může stát, že napájení fotoaparátu nemusí být možné.
- Informace o zobrazení upozornění na vysokou teplotu (→ [Informace o zobrazení upozornění na vysokou teplotu: 130](#))



## Používání fotoaparátu připojeného k elektrické síti (napájení/nabíjení)

Tento fotoaparát i jeho příslušenství spolu s nabíječkou baterií (DMW-BTC15: volitelné příslušenství) jsou kompatibilní s USB PD (USB Power Delivery – rychlé nabíjení), proto můžete nabíjet i tehdy, když je fotoaparát připojený k elektrické síti. Připojte propojovací USB kabel, síťový adaptér a napájecí kabel nabíječky baterií (DMW-BTC15: volitelné příslušenství) k fotoaparátu.

### Doba nabíjení: Přibližně 170 minut

- Použijte tělo fotoaparátu a síťový adaptér dodaný spolu s nabíječkou baterií (DMW-BTC15: volitelné příslušenství). Fotoaparát je vypnutý.
- Uvedená doba nabíjení platí v případě úplného vybití baterie. Doba nabíjení se může lišit v závislosti na způsobu používání baterie. Doba nabíjení baterie v horkém nebo naopak chladném prostředí nebo baterie, kterou jste delší dobu nepoužívali, může být delší než obvykle.

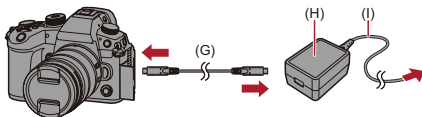

- (G) Propojovací USB kabel  
(H) Síťový adaptér  
(I) Napájecí kabel

- Vložte baterii do fotoaparátu.
- Připojte propojovací USB kabel nabíječky baterií (DMW-BTC15: volitelné příslušenství).
- Pokud je fotoaparát zapnutý, nabíjení baterie trvá déle. Při vypnutém fotoaparátu se baterie nabije rychleji.



- I když jste připojili zařízení podporující USB PD, může se stát, že se baterie během používání fotoaparátu nebude nabíjet.
- Pokud připojíte fotoaparát k zařízení (počítač apod.), která nepodporují USB PD, a fotoaparát zapnete, baterie se nebude nabíjet. Zařízení bude pouze napájet fotoaparát.
- Před připojením nebo odpojením síťové zástrčky vždy nejprve vypněte fotoaparát.
- Zbývající kapacita baterie se může snížit v závislosti na podmínkách používání. Jakmile se baterie vybita, fotoaparát se vypne.
- V závislosti na napájecích možnostech připojeného zařízení se může stát, že napájení fotoaparátu nemusí být možné.

## Upozornění týkající se nabíjení/napájení

### ❖ Kontrolky napájení

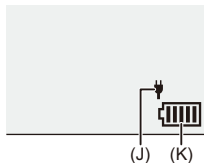

(J) Napájení pomocí USB kabelu

(K) Stav baterie

	80 % nebo více
	60 % až 79 %
	40 % až 59 %
	20 % až 39 %
	19 % nebo méně
 <b>Červeně bliká</b>	Vybitá baterie (kontrolka stavu také bliká.) • Nabijte nebo vyměňte baterii.

- Stav nabití baterie zobrazovaný na displeji je pouze přibližný.  
Přesná úroveň nabití se liší v závislosti na prostředí a provozních podmínkách.



- **Z bezpečnostních důvodů Vám doporučujeme používat pouze originální baterie Panasonic.**  
**Používání jiných baterií může vést ke vzniku požáru nebo výbuchu.**  
**Naše společnost nenesе žádnou odpovědnost za nehody nebo poruchy způsobené používáním neoriginálních baterií.**
- DV blízkosti kontaktních ploch napájecí zástrčky neponechávejte žádné kovové předměty (např. kancelářské sponky).  
V opačném případě může v důsledku zkratu nebo vytvořeného tepla dojít k požáru nebo úrazu elektrickým proudem.
- Nepoužívejte síťový adaptér nebo propojovací USB kabely na jiných zařízeních. V opačném případě by mohlo dojít k poruše.
- Nepoužívejte prodlužovací USB kabely ani USB konverzní adaptéry.
- Baterii můžete nabít i tehdy, když není zcela vybitá. Nedoporučujeme však často nabíjet baterii, která je téměř plně nabitá.  
(Baterie by mohla zvětšit svůj objem.)
- Pokud dojde k výpadku napájení nebo se vyskytne problém se zásuvkou, nabíjení nemusí proběhnout úspěšně.  
V takovém případě vytáhněte zástrčku ze zásuvky a opět ji zasuňte.
- Nepřipojíte fotoaparát k USB portu klávesnice, tiskárny nebo USB rozbočovače.
- Pokud připojený počítač přejde do režimu spánku, nabíjení se může zastavit.
- Pokud se kontrolka stavu nezmění na , ani po dokončení nabíjení, baterie už nemusí být v dobrém stavu.  
Takovou baterii nepoužívejte.

## [Power Save Mode] (Režim úspory energie)

Jedná se o funkci, která automaticky přepne fotoaparát do režimu spánku (úspory energie) nebo vypne hledáček/displej, pokud není v průběhu stanovené doby provedena žádná operace. Sníží se tak spotřeba baterie.

 →  →  → Zvolte [Power Save Mode] (Režim úspory energie)

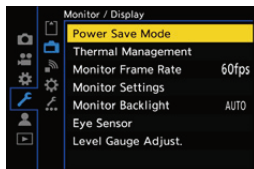

<b>[Sleep Mode] (Režim spánku)</b>	Nečinný fotoaparát se po uplynutí nastaveného času automaticky přepne do režimu spánku.	
<b>[Sleep Mode(Wi-Fi)] (Režim spánku – Wi-Fi)</b>	Fotoaparát se automaticky přepne do režimu spánku po uplynutí 15 minut po odpojení od Wi-Fi sítě.	
<b>[Auto LVF/ Monitor Off] (Automatické vypnutí hledáčku/ displeje)</b>	Pokud ponecháte fotoaparát v nečinnosti, displej/hledáček se po uplynutí nastaveného času automaticky vypne. (Fotoaparát se nevypne.)	
<b>[Power Save LVF Shooting] (Úsporné snímání s použitím hledáčku)</b>	Přepnutí fotoaparátu do režimu spánku, pokud se okno snímání zobrazuje na displeji, když je přepínání mezi hledáčkem a displejem aktivní.	
	<b>[Time to Sleep] (Čas do spánku)</b>	Nastavení doby, po jejímž uplynutí se fotoaparát přepne do režimu spánku.
	<b>[Method of Activation] (Způsob aktivace)</b>	Nastavení okna, ve kterém se fotoaparát přepne do režimu spánku. <b>[Only Control Panel] (Jen ovládací panel):</b> Přepnutí fotoaparátu do režimu spánku pouze tehdy, když se zobrazuje ovládací panel (→ <a href="#">Ovládací Panel: 96</a> ). <b>[While Recording Standby] (Během pohotovostního režimu snímání):</b> Přepnutí fotoaparátu do režimu spánku z jakéhokoliv okna během pohotovostního režimu snímání.

- Funkci [Sleep Mode] (Režim spánku), [Sleep Mode(Wi-Fi)] (Režim spánku – Wi-Fi) nebo [Power Save LVF Shooting] (Úsporné snímání s použitím hledáčku) vypnete následujícími způsoby:
  - Stisknutím spouště do poloviny.
  - Vypnutím ([OFF]) a opětovným zapnutím ([ON]) fotoaparátu.
- Funkci [Auto LVF/Monitor Off] (Automatické vypnutí hledáčku/displeje) vypnete stisknutím libovolného tlačítka.



- [Power Save Mode] (Režim úspory energie) není dostupný v následujících případech:
  - Během připojení k počítači nebo tiskárně
  - Během snímání nebo přehrávání videozáznamu
  - Při použití funkce [Time Lapse Shot] (Časosběrné snímání)
  - Při použití funkce [Stop Motion Animation] (Animace pomocí postupného přemísťování snímaného objektu), a to pouze při nastavení [Auto Shooting] (Automatické snímání)
  - Při snímání s použitím funkce [Focus Transition] (Změna zaostření)
  - V průběhu [Slide Show] (Prezentace)
  - Při použití HDMI výstupu během snímání

## Vložení paměťové karty (volitelné příslušenství)



- Před použitím je nutné naformátovat paměťové karty ve fotoaparátu. (→ [Card Format] (Formátování paměťové karty): 586)

Tento fotoaparát je vybaven duálním slotem na paměťovou kartu. Pokud používáte dvě paměťové karty, máte k dispozici tři způsoby ukládání snímků a záznamů: Relay Recording (data se ukládají nejprve na první paměťovou kartu a po jejím zaplnění na druhou), Backup Recording (vše se ukládá zdvojeně na obě karty současně) a Allocation Recording (uživatel si sám určuje, kam se jednotlivé typy dat ukládají).

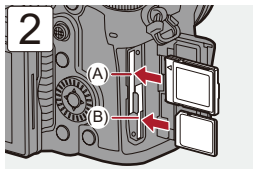
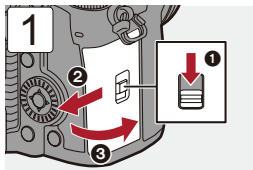



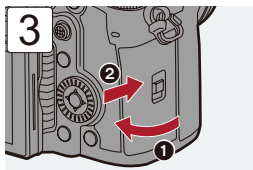

(A) Slot na paměťovou kartu 1: CFexpress paměťová karta

(B) Slot na paměťovou kartu 2

- Zkontrolujte orientaci paměťových karet, viz obrázek, a poté je vložte až na doraz tak, aby zacvakly na místo.



- Můžete nastavit způsob záznamu na paměťovou kartu ve slotu 1 a 2:  
(→ [\(Funkce duálního slotu na paměťovou kartu\): 587](#))
- Funkce duálního slotu na paměťovou kartu  
(→ [\(Nastavení složky/souboru\): 591](#))
- Název souboru používaný při ukládání videozáznamu na paměťovou kartu můžete přepnout na režim CINE Style (přepne se také složka, do které se soubor ukládá):  
(→ [\(Můžete přepnout název souboru používaný při ukládání videozáznamu na paměťovou kartu na režim CINE Style \(přepne se také složka, do které se soubor ukládá\): 588](#))
- Pokud je název videosouboru [Video File Name] nastavený na režim [CINE Style], můžete nastavit jmenovku svazku pro paměťové karty:  
(→ [\(Nastavení souboru v režimu CINE Style\): 590](#))

## ❖ Kontrolky přístupu na paměťovou kartu

Během přístupu na paměťovou kartu svítí příslušná kontrolka (C).

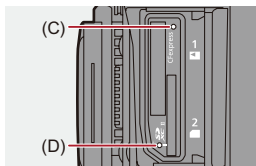

(C) Card access light for card slot 1

(D) Card access light for card slot 2



- **Během přístupu na paměťovou kartu neprovádějte následující činnosti:**  
**Fotoaparát by nemusel pracovat správně nebo by mohlo dojít k poškození paměťové karty nebo dat, která jsou na ní uložena.**
  - Nevypínejte fotoaparát.
  - Nevyjímejte baterii ani kartu, neodpojujte síťový adaptér.
  - Nevystavujte fotoaparát otřesům, nárazům ani působení statické elektřiny.

## ❖ Vyjmutí paměťové karty

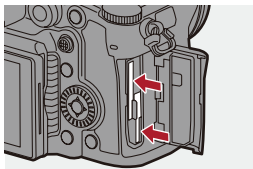

- 1 Otevřete kryt prostoru na paměťovou kartu.
- 2 Zatlačte na kartu tak, aby cvakla, a poté ji vytáhněte přímo ven.
  - Před vyjmutím paměťové karty se ujistěte, že nesvítí kontrolky přístupu na kartu.



### POZOR, HORKÁ PAMĚŤOVÁ KARTA

- Jak je uvedeno na vnitřní straně krytu prostoru pro paměťovou kartu, paměťová karta může být bezprostředně po dokončení používání fotoaparátu horká. Při vyjímání paměťové karty z fotoaparátu proto postupujte opatrně. Pokud se na displeji zobrazí hlášení upozorňující na vysokou teplotu, nevyjímejte ihned paměťovou kartu. Vyčkejte, až karta vychladne a hlášení upozorňující na vysokou teplotu zmizí.

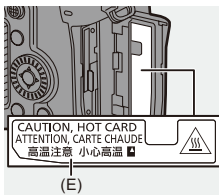

(E) POZOR, HORÚCA KARTA

## Připojení objektivu

### • Připojení objektivu: 67

Fotoaparát může používat vyhrazené objektivy, které vyhovují specifikaci uchycení objektivu systému Micro Four Thirds™ (bajonet Micro Four Thirds).

Informace o objektivěch, které lze spolu s tímto fotoaparátem použít (→ [Použitelné objektivy: 23](#))

- Ujistěte se, že je fotoaparát vypnutý (přepínač zap./vyp. je nastavený na [OFF]).
- Výměnu objektivu provádějte pouze v bezprašném a čistém prostředí. Pokyny, jak postupovat při zanesení objektivu prachem nebo jinými nečistotami, jsou uvedeny na následujících stránkách. (→ [Nečistoty na obrazovém snímáči: 751](#))
- Objektiv vyměňujte s nasazeným krytem.

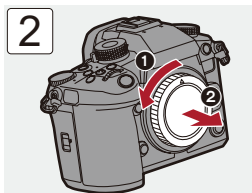
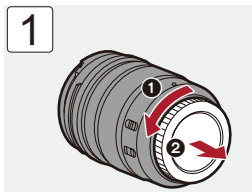

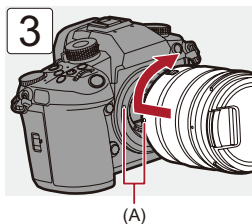

(A) Značka uchycení objektivu

### ❖ Odpojení objektivu

- Stiskněte tlačítko pro uvolnění objektivu (B) a zároveň otáčejte objektivem ve směru šipky, dokud se nezastaví a poté neodpojí.

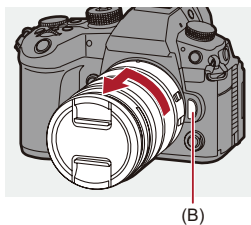



- Pokud jste připojili objektiv, který není schopný samostatně komunikovat s tímto fotoaparátem, po zapnutí fotoaparátu se zobrazí hlášení požadující potvrzení zobrazených informací o objektivu. Pokud zvolíte [Yes] (Ano), můžete pro tento objektiv nastavit ohniskovou vzdálenost. (→ [\[Lens Information\] \(Informace o objektivu\): 266](#))
- Můžete změnit nastavení tak, aby se hlášení požadující potvrzení nezobrazovalo: (→ [\[Lens Info. Confirmation\] \(Informace o objektivu\): 584](#))
- Při připojování držte objektiv kolmo k tělu fotoaparátu.  
V opačném případě by moho dojít k poškození upevnění objektivu.
- Po odpojení objektivu od fotoaparátu nezapomeňte nasadit kryt těla fotoaparátu a zadní kryt objektivu.

## Nasazení sluneční clony

Při záznamu za silného podsvícení se může v objektivu objektiv nepravidelný odraz. Sluneční clony snižuje zahrnutí nežádoucího světla do zaznamenaných snímků a zároveň zabraňuje poklesu kontrastu. Sluneční clona eliminuje přebytečné osvětlení a zlepšuje kvalitu obrazu.

### **Připojení sluneční clony (ve tvaru květu) dodávané spolu s vyměnitelnými objektivy (H-ES12060/H-FS12060)**

- Uchopte sluneční clonu prsty tak, jak je znázorněno na obrázku.
- Nedržte sluneční clonu takovým způsobem, kdy by mohlo dojít k jeho deformaci.



- 1 Zarovnejte značku (C) (O) na sluneční cloně se značkou v horní části objektivu.**

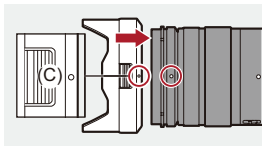

- 2 Otáčejte sluneční clonou ve směru šipky tak, abyste zarovnali značku (B) (O) na sluneční cloně se značkou v horní části objektivu.**

- Otáčejte sluneční clonou, dokud nezacvakne.

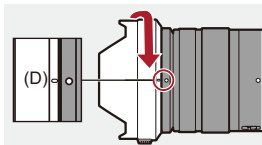



## ❖ Odebrání sluneční clony (H-ES12060)

Stiskněte tlačítko (C) na sluneční cloně a zároveň clonou otáčejte ve směru šipky. Poté sluneční clonu odeberte.

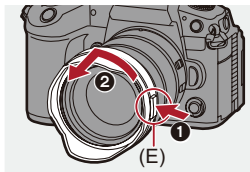

- Sluneční clonu můžete nasadit na objektiv v opačné poloze. Tímto způsobem ochráníte objektiv před poškozením během přenášení fotoaparátu.  
Příklad: H-ES12060

- 1 Zarovnejte značku (D) (○) na sluneční cloně se značkou v horní části objektivu.
- 2 Připojte sluneční clonu otáčením ve směru šipky, dokud nezacvakne na místo.

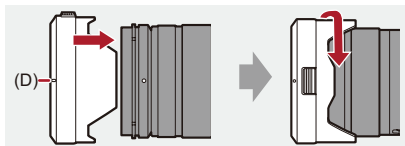

## Úprava směru a úhlu natočení displeje

Displej tohoto fotoaparátu lze vyklápět a naklánět v různém úhlu, můžete tak libovolně měnit jeho orientaci a úhel.

V době zakoupení je displej uložený v těle fotoaparátu. Před použitím otočte povrch displeje ven.

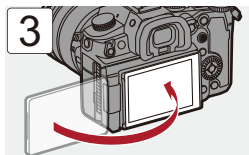
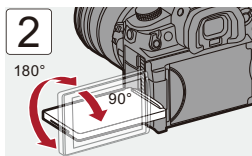
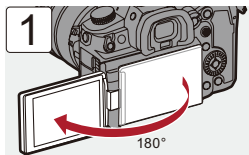

## ❖ Naklonění

Položte prst na (A) a zatlačte displej nahoru ve směru šipky.

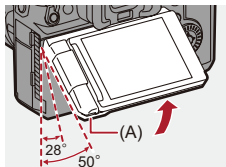

- Displej tohoto fotoaparátu lze naklonit ve dvou fázích.
- Displej lze otevřít i při naklonění o 28°.



- Úhly nastavení jsou pouze vodítka.
- Dávejte pozor, abyste si při manipulaci s displejem nepřiskřípli prst.
- Nevyvíjejte na displej nadměrnou sílu, mohli byste displej poškodit.
- Pokud fotoaparát nepoužíváte, zavřete displej tak, aby jeho povrch směřoval dovnitř.



- V závislosti na natočení nebo naklonění displeje během záznamu snímků můžete nastavit, zda se displej překlápí či nikoliv.  
(→ [LVF/Monitor Disp. Set] (Nastavení zobrazení na displeji / v hledáčku): 569)

## Nastavení času (při prvním zapnutí fotoaparátu)

Při prvním zapnutí fotoaparátu se zobrazí okno pro nastavení časového pásma a času.

Před použitím je nutné provést tato nastavení, aby se snímky zaznamenaly se správnou informací o datu a čase.

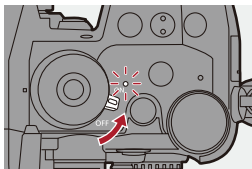

### 1 Zapněte fotoaparát nastavením přepínače zap./vyp. do polohy [ON] (zapnuto).

- Kontrolka napájení svítí.
- Pokud se nezobrazí okno volby jazyka, přejděte ke kroku 4.





### 2 Když se zobrazí [Please set the language] (Nastavte jazyk), stiskněte tlačítko or .

### 3 Nastavte požadovaný jazyk.

- Stisknutím ▲ ▼ vyberte jazyk a poté stiskněte  nebo .

### 4 Když se zobrazí [Please set the time zone] (Nastavte časové pásmo), stiskněte nebo .

## 5 Nastavte časové pásmo.

- Stisknutím ◀ ▶ vyberte časové pásmo a poté stiskněte  nebo .
- Pokud používáte letní čas [  ], stiskněte tlačítko ▲. (Čas se posune o 1 hodinu dopředu.)  
Chcete-li se vrátit k normálnímu (zimnímu) času, opět stiskněte tlačítko ▲.



(A)

(A) Časový rozdíl od GMT (greenwichský čas)

## 6 Když se zobrazí [Please set the clock] (Nastavte čas), stiskněte nebo .

# 7



## Nastavte hodiny.

◀▶ Vyberte položku (rok, měsíc, den, hodinu, minutu nebo sekundu).

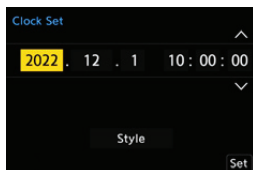
▲▼ Vyberte požadovanou hodnotu.



## Nastavení pořadí a formátu zobrazování času

- Stisknutím ◀▶ vyberte položku [Style] (Styl) a poté stiskněte  nebo . Zobrazí se okno pro nastavení pořadí (B) a formátu zobrazování času (C).

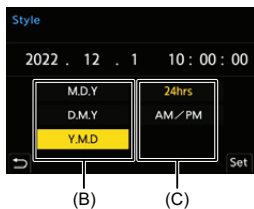

## 8 Potvrďte výběr.

- Stiskněte  nebo .

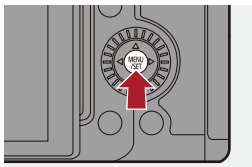

## 9 Když se zobrazí [The clock setting has been completed.] (Nastavení času je dokončeno.), stiskněte

-  nebo .



- Pokud používáte fotoaparát bez nastavení hodin, čas se zobrazuje jako „0:00:00 1/1/2022“.
- Vestavěná baterie hodin umožňuje uchovat nastavení času po dobu až 3 měsíců i po vyjmutí baterie. (Vestavěnou baterii nabijete tak, že do fotoaparátu vložíte nabitou baterii a necháte ji v něm vloženou alespoň 24 hodin.)



- Položky [Time Zone] (Časové pásmo) a [Clock Set] (Nastavení hodin) lze změnit v menu:  
(→ [Time Zone] (Časové pásmo): 606, [Clock Set] (Nastavení hodin): 606)
- Můžete také deaktivovat kontrolku napájení, v takovém případě kontrolka nebude svítit:  
(→ [Power/Network Indicator] (Kontrolka napájení / připojení k síti): 603)

# Základní ovládání

Tato kapitola popisuje základní ovládání fotoaparátu a inteligentní automatický režim, abyste mohli ihned začít snímat.

- Způsob uchopení fotoaparátu: 77
- Výběr režimu snímání: 79
- Nastavení fotoaparátu: 80
- Nastavení zobrazení na displeji / v hledáčku: 87
- Nabídka rychlých nastavení: 94
- Ovládací panel: 96
- Způsoby používání nabídky: 99
- Zadávání znaků: 105
- Inteligentní automatický režim: 106
- Snímání pomocí dotykových funkcí: 112



## Způsob uchopení fotoaparátu

Abyste minimalizovali chvění fotoaparátu, uchopte jej tak, aby se během snímání nepohnul.

**Uchopte fotoaparát oběma rukama, ruce držte volně u těla a mírně se rozkročte.**

- Pevně uchopte fotoaparát tak, že obepnete pravou ruku kolem úchyty fotoaparátu.
- Levou rukou zespodu podložte objektiv.
- Nezakrývejte blesk (A) ani mikrofon (B) prsty nebo jinými předměty.
- Nezakrývejte vstupní (C) a výstupní (D) otvory chladicího ventilátoru rukou apod.

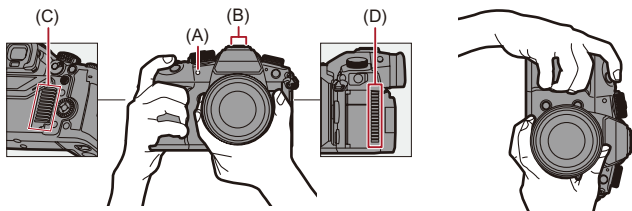

## ❖ Funkce rozeznání svislé orientace

Tato funkce při snímání s fotoaparátem otočeným na výšku rozezná svislé otočení fotoaparátu.

Ve výchozím nastavení se snímky automaticky zobrazují otočené na výšku.



- Pokud nastavíte [Rotate Disp.] (Otočení zobrazení) na [OFF] (Vypnuto), snímky se zobrazí bez otočení. (→ [\[Rotate Disp.\] \(Otočení zobrazení\): 507](#))



- Když je fotoaparát při snímání ve svislé poloze a nakloní se výrazně nahoru nebo dolů, rozeznání směru nemusí fungovat správně.



- Můžete nastavit, zda se mají během snímání zaznamenávat informace o svislé orientaci fotoaparátu.  
(→ [\[Vertical Position Info \(Video\)\] \(Informace o svislé poloze pro videozáznam\): 584](#))

## Výběr režimu snímání

- 1 Stisknutím tlačítka zámku otočného voliče režimů snímání (1) zámek uvolníte.**
  - Opětovným stisknutím tlačítka zámku otočného voliče režimů snímání uzamknete otočný volič. Každým stisknutím se otočný volič režimů snímání zamkne/odemkne.
- 2 Otočte voličem režimů snímání (2) a vyberte požadovaný režim snímání.**

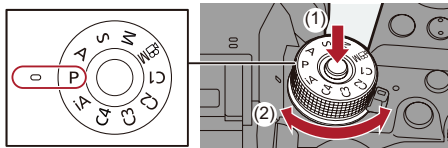

### [iA]

Inteligentní automatický režim (→ [Inteligentní automatický režim: 106](#))

### [P]

Režim programů automatické expozice (→ [Režim programů automatické expozice: 270](#))

### [A]

Režim automatické expozice s prioritou clony (→ [Režim automatické expozice s prioritou clony: 274](#))

### [S]

Režim automatické expozice s prioritou expozičního času (→ [Režim automatické expozice s prioritou expozičního času: 277](#))

### [M]

Režim manuálního nastavení expozice (→ [Režim manuálního nastavení expozice: 280](#))

### [M]

Režim kreativního videozáznamu (→ [Režim kreativního videozáznamu: 345](#))

### [C1]/[C2]/[C3]/[C4]

Režim uživatelských nastavení (→ [Režim uživatelských nastavení: 542](#))

## Nastavení fotoaparátu

Při změně nastavení fotoaparátu používejte následující ovládací prvky. Chcete-li zabránit náhodnému spuštění fotoaparátu, můžete jeho provoz deaktivovat pomocí páčky provozního zámku.

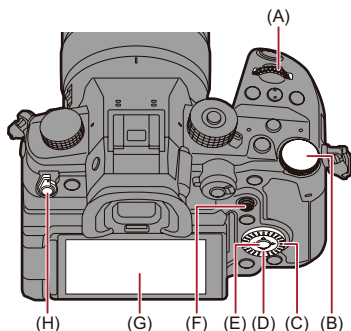

(A) Přední otočný ovladač (☀️) (→ Přední/zadní otočný ovladač: 81)

(B) Zadní ovladač (☀️) (→ Přední/zadní otočný ovladač: 81)

(C) Otočný ovladač (⚙️) (→ Otočný ovladač: 81)

(D) Kurzorová tlačítka (▲▼◀▶) (→ Kurzorová tlačítka: 82)

(E) Tlačítko [MENU/SET] (MENU/SET) (→ Tlačítko [MENU/SET]: 82)

(F) Joystick (▲▼◀▶/🌀) (→ Joystick: 83)

(G) Dotyková obrazovka (→ Dotyková obrazovka: 84)

(H) Páčka provozního zámku (→ Páčka provozního zámku: 86)

## ❖ Přední/zadní otočný ovladač

**Otáčejte ovladačem:**

Otáčením ovladače vyberte požadovanou položku nebo číselnou hodnotu.

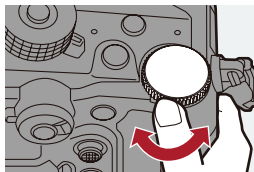
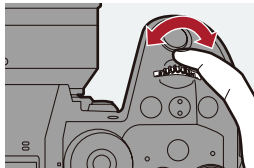

## ❖ Otočný ovladač

**Otáčejte ovladačem:**

Otáčením ovladače vyberte požadovanou položku nebo číselnou hodnotu.

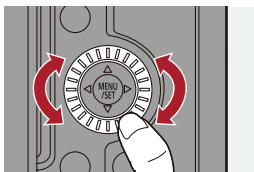

## ❖ Kurzorová tlačítka

### Stiskněte tlačítko:

Stisknutím tlačítka vyberte položku nebo číselnou hodnotu.

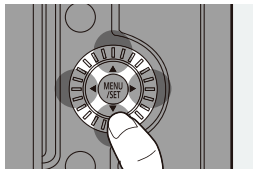

## ❖ Tlačítko [MENU/SET]

### Stiskněte tlačítko:

Stisknutím tlačítka potvrďte provedené nastavení.

- Pokud toto tlačítko stisknete během snímání a přehrávání, zobrazí se nabídka.

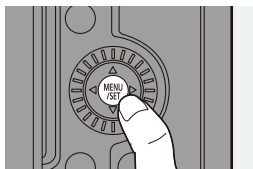

## ❖ Joystick

Joystick lze ovládat v 8 směrech nakloněním nahoru, dolů, doleva, doprava, diagonálně a stisknutím středové části.

(I) **Naklonění:** Nakloněním v určitém směru vyberete položku nebo číselnou hodnotu nebo se přesunete na požadovanou pozici.

- Před nakloněním položte prst na střed joysticku. Po stisknutí stran nemusí joystick fungovat podle očekávání.

(J) **Stisknutí:** Stisknutím středové části potvrdíte provedené nastavení.

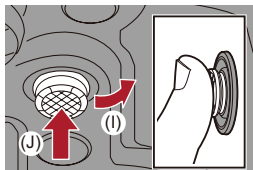

## ❖ Dotykový displej

Operace lze provádět dotknutím se ikon, posuvných panelů, nabídky a dalších položek zobrazených na displeji.

### Dotyk

Dotkněte se požadované položky a následně prst zvedněte z dotykového displeje.

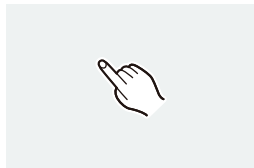

### Potáhnutí

Pohybujte prstem po dotykové obrazovce.

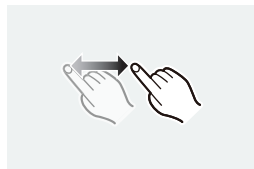



### Pohyb dvěma prsty současně (zvětšení/zmenšení)

Roztáhnutím prstů zvětšíte vzdálenost, stáhnutím prstů zmenšíte vzdálenost. Prsty se přitom dotýkají displeje.



- Pokud používáte ochrannou fólii dotykového displeje, kterou lze zakoupit v obchodech, dodržujte bezpečnostní opatření platná pro tuto fólii. (Může dojít ke snížení viditelnosti a ovladatelnosti displeje v závislosti na typu ochranné fólie.)



- Dotykové ovládání lze deaktivovat:  
(→ [\[Touch Settings\]](#) (Nastavení dotykového displeje): 558)

## ❖ Páčka provozního zámku

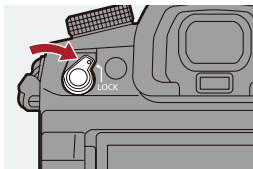

Zarovnání páčky provozního zámku s polohou [LOCK] (Uzamčeno) umožňuje deaktivaci ovládacích prvků nastavených v [Lock Lever Setting] (Nastavení páčky provozního zámku) v nabídce uživatelských nastavení [Custom] ([Operation]). (→ [\[Lock Lever Setting\]](#) (Nastavení páčky provozního zámku): 559)

## Nastavení zobrazení na displeji / v hledáčku

- Nastavení hledáčku: 87
- Přepínání mezi displejem a hledáčkem: 88
- Přepínání zobrazených informací: 91

### Nastavení hledáčku

#### ❖ Dioptrická korekce hledáčku

**Otáčejte ovladačem dioptrické korekce při pohledu přes hledáček.**

- Upravujte nastavení, dokud nevidíte znaky v hledáčku jasně.

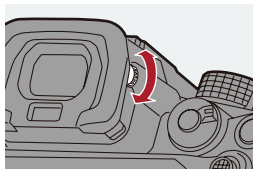

## Přepínání mezi displejem a hledáčkem

Ve výchozím nastavení je nastaveno automatické přepínání mezi hledáčkem a displejem. Při pohledu přes hledáček se spustí snímač přiblížení oka (A) a fotoaparát se přepne ze zobrazení na displeji na zobrazení v hledáčku.

Tlačítkem [LVF] (B) můžete přepínat mezi zobrazením v hledáčku a zobrazením na displeji.

**Stiskněte tlačítko [LVF].**

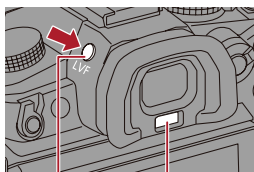

(B)

(A)

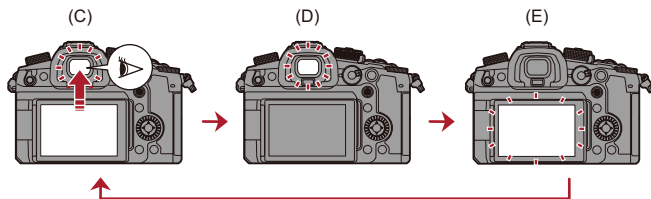

- (C) Automatické přepínání mezi hledáčkem a displejem
- (D) Zobrazení v hledáčku
- (E) Zobrazení na displeji

### ❖ Současné zobrazení na displeji a v hledáčku

Při automatickém přepínání zobrazení na displeji a v hledáčku (C) se na displeji zobrazí také okno snímání viděné při pohledu přes hledáček, pokud je displej natočený směrem k objektivu.

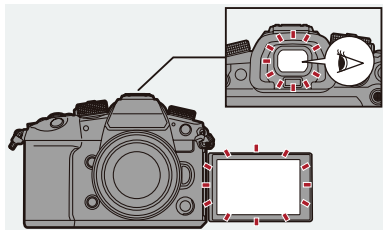



- Snímač přiblížení oka nefunguje při nakloněném displeji.
- Snímač přiblížení oka nemusí fungovat správně v důsledku tvaru brýlí, způsobu držení fotoaparátu nebo jasného světla kolem okuláru.
- Fotoaparát nepřepne mezi zobrazením v hledáčku a na displeji během přehrávání videozáznamu.



- Pokud chcete zaostřit při pohledu přes hledáček:  
(→ [\[Eye Sensor AF\] \(Automatické zaostřování snímačem přiblížení oka\): 556](#))
- Citlivost snímače přiblížení oka lze změnit:  
(→ [\[Eye Sensor\] \(Snímač přiblížení oka\): 597](#))
- Můžete nastavit rychlost zobrazení pro živý náhled na displeji během pořizování snímků:  
(→ [\[Monitor Frame Rate\] \(Snímková frekvence displeje\): 595](#))
- Můžete upravit jas, zbarvení, červené nebo modré odstíny atd. displeje nebo hledáčku:  
(→ [\[Monitor Settings\] \(Nastavení displeje\) / \[Viewfinder\] \(Hledáček\): 596](#))
- Můžete upravit jas displeje nebo hledáčku:  
(→ [\[Monitor Backlight\]/\[LVF Luminance\]: 596](#))

## Přepínání zobrazených informací

### Stiskněte tlačítko [DISP.].

- Zobrazení informací se přepne.

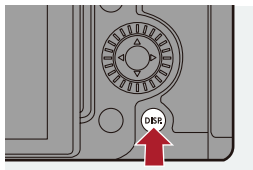

### ❖ Okno snímání

#### Displej

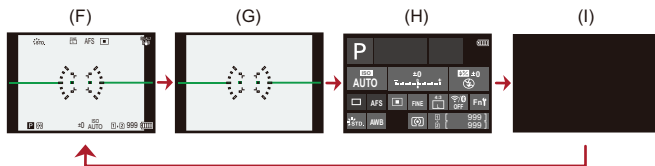

- (F) S informacemi
- (G) Bez informací
- (H) Ovládací panel
- (I) Vypnuto (černý displej)

## Hledáček

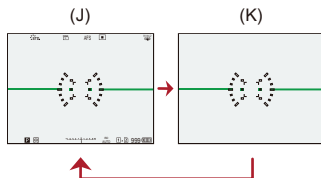

- (J) S informacemi  
(K) Bez informací



- Stisknutím [↔] přepnete mezi zobrazením a skrytím hladinoměru. Toto lze také nastavit pomocí [Level Gauge] (Hladinoměr). (→ [Level Gauge] (Hladinoměr): 573)



- Činnost ovládacího panelu (→ Ovládací panel: 96)
- Můžete skrýt ovládací panel a černé okno:  
(→ [Show/Hide Monitor Layout]: 574)
- Zobrazení lze změnit tak, aby se nepřekrýval živý náhled se zobrazovanými informacemi:  
(→ [LVF/Monitor Disp. Set] (Nastavení zobrazení na displeji / v hledáčku): 573)
- Můžete nastavit rámeček pro živý náhled:  
(→ [Framing Outline] (Orámování): 573)



## ❖ Okno prohlížení

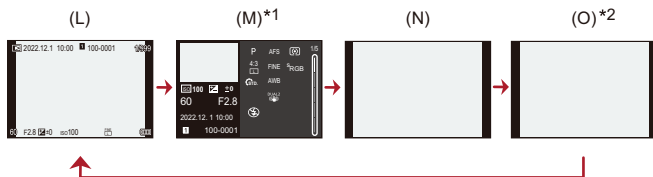

- (L) S informacemi
- (M) Zobrazení podrobných informací
- (N) Bez informací
- (O) Bez blikajících přexponovaných míst

\*1 Tlačítka ▲▼ lze přepínat mezi informacemi na displeji. (→ [Zobrazení podrobných informací: 726](#))

\*2 Jedná se o okno bez zobrazení blikajících přexponovaných míst, které se zobrazí tehdy, když je položka [Blinking Highlights] (Blikající přexponovaná místa) v nabídce uživatelských nastavení [Custom] ([Monitor / Display (Photo)]) nastavená na [ON] (Zapnuto). V jiných oknech budou přexponovaná místa blikat. (→ [\[Blinking Highlights\] \(Blikající přexponovaná místa\): 571](#))

## Nabídka rychlých nastavení

Tato nabídka umožňuje rychle nastavit funkce, které často používáte v průběhu snímání, aniž byste museli vyvolat okno nabídky. Můžete také změnit způsob zobrazení nabídky rychlých nastavení a položky k zobrazení.

### 1 Zobrazte nabídku rychlých nastavení.

- Stiskněte tlačítko [Q].

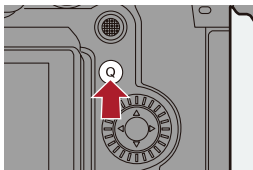

### 2 Vyberte položku nabídky.

- Stiskněte ▲▼◀▶.
- Diagonální směr lze také vybrat pomocí joysticku.
- Výběr lze také provést otáčením ⚙️.
- Kromě toho lze výběr provést i dotykem položky v nabídce.

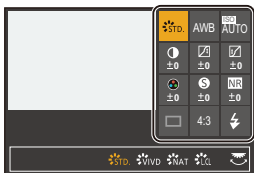

### 3 Vyberte požadovanou položku.

- Otáčejte ovladačem  nebo .
- Výběr je také možné provést dotykem požadované položky.

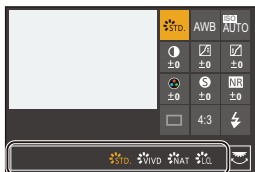

### 4 Zavřete nabídku rychlých nastavení.

- Stiskněte spoušť do poloviny.
- Nabídku můžete také zavřít stisknutím tlačítka [Q].

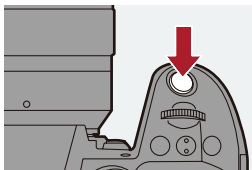

- V závislosti na režimu snímání nebo nastavení fotoaparátu nelze některé položky nastavit.



- Menu rychlých nastavení je možné přizpůsobit:  
[(Přizpůsobení menu rychlých nastavení) (→ [Přizpůsobení menu rychlých nastavení: 535](#))

## Ovládací panel

Toto okno Vám umožňuje zobrazit na displeji aktuální nastavení snímání. Změnu nastavení můžete také provést dotykem displeje.

V režimu [P] (Režim kreativního videozáznamu) se zobrazení změní speciálně pro videozáznam.

- Informace o okně (→ [Ovládací panel: 715](#), [Ovládací panel \(Režim kreativního videozáznamu\): 718](#))

### 1

#### Zobrazte ovládací panel.

- Několikrát stiskněte tlačítko [DISP.].



### 2

#### Dotkněte se položek.

- Zobrazí se okna nastavení pro každou z položek.

### 3 Změňte nastavení.

Příklad: Změna režimu automatického zaostřování

- Dotkněte se položky nastavení.
- Viz strany popisující každou položku a způsob změny nastavení položky.

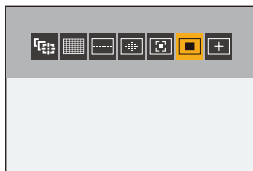

### 4 Dotkněte se tlačítka [Set] (Nastavit).

## ❖ Změna přímo pomocí otočného voliče

Kroky **2** až **4** lze provést také pomocí následujících úkonů.

- 1 Stisknutím jednoho tlačítka z **▲▼◀▶** aktivujete výběr položek.
  - Vybrané položky se zobrazí žlutě.
- 2 Stisknutím **▲▼◀▶** vyberte požadovanou položku.
  - Výběr je také možné provést otáčením **☀** nebo **⚙**.
- 3 Otáčením **☀** změňte hodnoty nastavení.

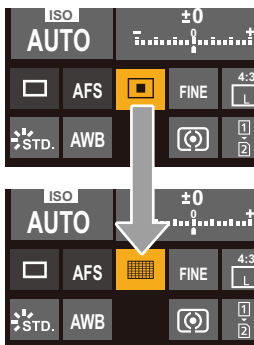

- V závislosti na režimu snímání nebo nastavení fotoaparátu nemusí být možné nastavit některé položky.

## Způsoby používání nabídky

- [Reset] (Obnovení výchozího nastavení): 104

V tomto fotoaparátu se nabídka používá k nastavení široké škály funkcí a provádění úprav fotoaparátu.

Nastavení v nabídce lze provádět různými způsoby, a to pomocí kurzorových tlačítek, joysticku, otočných ovladačů nebo dotykem.

### Konfigurační a provozní části nabídky

Nabídku lze ovládat stisknutím ◀▶ pro pohyb mezi okny nabídky.

Pomocí níže uvedených ovládacích prvků můžete ovládat hlavní záložku, dílčí záložku, záložku stránky a položky nabídky, aniž byste se museli přesouvat do odpovídajících úrovní nabídky.

- V nabídce se také můžete pohybovat dotykem ikon, položek nabídky a položek nastavení.

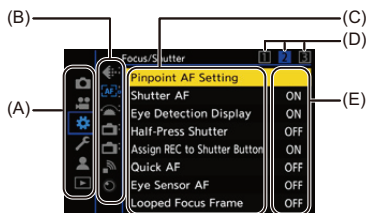



- (A) Hlavní záložka (tlačítko [Q])
- (B) Dílčí záložka (☀)
- (C) Položka nabídky (☀)
- (D) Záložka stránky (☀)
- (E) Nastavení nabídky

# 1 Zobrazte nabídku.

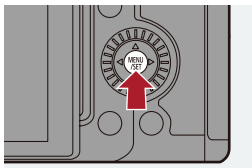
- Stiskněte tlačítko .





# 2 Vyberte hlavní záložku.

- Stisknutím tlačítek ▲▼ vyberte hlavní záložku a poté stiskněte ►.
- Výběr záložky můžete provést i otáčením  a následným stisknutím  nebo .





### 3 Vyberte dílčí záložku.

- Tlačítka ▲▼ zvolte dílčí záložku a poté stiskněte ►.
- Stejnou operaci můžete provést i otáčením  a následným stisknutím  nebo .
- Pokud se zobrazují také záložky stránky, po dokončení přepínání mezi záložkami (D) se zobrazení přepne na další dílčí záložku.



(D)



### 4 Vyberte položku nabídky.

- Tlačítka ▲▼ vyberte položku nabídky a poté stiskněte ►.
- Požadovanou položku můžete také zvolit otáčením ovladače  a následným stisknutím tlačítka  nebo .



## 5 Vyberte položku nastavení a následně výběr potvrďte.

- Tlačítka ▲▼ vyberte položku, kterou chcete nastavit, a poté stiskněte tlačítko  nebo .
- Požadovanou položku můžete zvolit i otáčením ovladače  a následným stisknutím tlačítka  nebo .

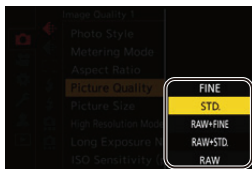

## 6 Zavřete nabídku.

- Stiskněte spoušť do poloviny.
- Nabídku můžete také zavřít opakovaným stisknutím .

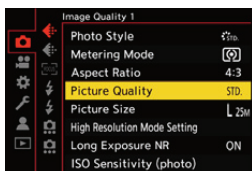

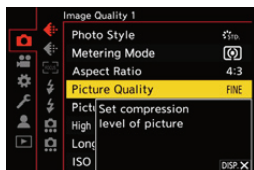

## ❖ Zobrazení podrobnějších informací o položkách nabídky a jejich nastavení

Pokud stisknete tlačítko [DISP.] během výběru položky nabídky nebo nastavení položky, na displeji se zobrazí podrobnější popis dané položky.



## ❖ Šedé položky nabídky

Položky nabídky, které nelze nastavit, se zobrazují šedě.

Pokud během výběru šedě zbarvené položky stisknete  nebo , zobrazí se důvod, proč tuto položku nelze nastavit.

- Důvod, proč vybranou položku nelze nastavit, se nemusí zobrazit v závislosti na položce nabídky.



## [Reset] (Obnovení výchozího nastavení)

Následující nastavení lze vrátit na výchozí hodnoty:

- Nastavení snímání
- Nastavení sítě (nastavení [Wi-Fi Setup] (Nastavení Wi-Fi), [Streaming Setup] (Nastavení streamování) a [Bluetooth])
- Nastavení a uživatelská nastavení (jiné než [Wi-Fi Setup] (Nastavení Wi-Fi), [Streaming Setup] (Nastavení streamování) a [Bluetooth])

 →  →  → **Vyberte [Reset] (Obnovení výchozího nastavení)**

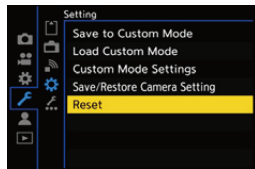

- Pokud jste resetovali uživatelská nastavení, resetuje se také nabídka [Playback] (Prohlížení).
- Pokud jste resetovali nastavení a uživatelská nastavení, na výchozí hodnoty se vrátí také položka [Lens Information] (Informace o objektivu) v [Image Stabilizer] (Stabilizátor obrazu) v nabídce [Photo] ([Others (Photo)]) / nabídce [Video] ([Others (Video)]).
- Nedojde k resetování číslování složek a nastavení hodin.











- Seznam výchozích nastavení a nastavení, která lze resetovat, je uveden v této kapitole: (→ [Seznam výchozích nastavení / Uživatelské nastavení / Nastavení dostupná pro kopírování: 779](#))

## Zadávání znaků



Když se na displeji zobrazí okno pro zadávání znaků, postupujte následovně.

### 1 Zadejte znaky.

- Stisknutím ▲▼◀▶ vyberte požadované znaky a poté stiskněte  nebo , dokud se nezobrazí znak, který chcete zadat. (Opakujte postup)
- Pokud chcete opakovaně zadat stejný znak, otáčejte  nebo  doprava, aby se posunul kurzor pozice zadání.
- Pokud vyberete položku a stisknete  nebo , můžete provést následující úkony:
  - [  ]: Změna typu znaku na [A] (velká písmena), [a] (malá písmena), [1] (číslíce) a [&] (zvláštní znaky)
  - [  ]: Zadání mezery
  - [Delete] (Smazat): Smazání znaku
  - [ < ]: Posun kurzoru pozice zadání doleva
  - [ > ]: Posun kurzoru pozice zadání doprava
- Když zadáváte heslo, (A) zobrazuje počet zadaných znaků a počet znaků, které můžete zadat.



### 2 Dokončete zadání.

- Vyberte [Set] (Nastavit) a poté stiskněte  nebo .

## Inteligentní automatický režim



Režim [iA] (Inteligentní automatický režim) může zaznamenávat snímky s použitím nastavení, která byla automaticky zvolena fotoaparátem. Fotoaparát rozpozná scénu a automaticky provede optimální nastavení pro snímání v závislosti na snímaném objektu a podmínkách snímání.

### 1 Nastavte režim snímání na [iA] (Inteligentní automatický režim).

- Nastavte otočný volič režimů snímání. (→ [Výběr režimu snímání: 79](#))

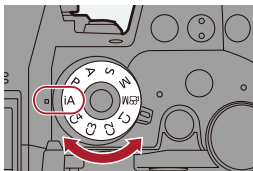

### 2 Namířte fotoaparát na snímaný objekt.

- Jakmile fotoaparát rozpozná scénu, ikona režimu snímání se změní.  
(Automatické rozpoznání scény)



### 3

#### Upravte zaostření.

- Stiskněte spoušť do poloviny.
- Jakmile fotoaparát zaostří na snímaný objekt, rozsvítí se kontrolka zaostření. (Pokud objekt není zaostřený, kontrolka bliká.)
-  režimu automatického zaostřování pracuje a oblast automatického zaostřování se zobrazí zarovnaná s jakýmkoliv člověkem.

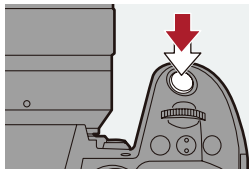

## 4 Spusťte snímání.

- Úplným stisknutím spouště zaznamenáte snímek.
- Stisknutím tlačítka videozáznamu nebo sekundárního tlačítka videozáznamu zaznamenáte video.

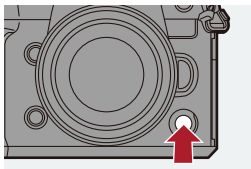
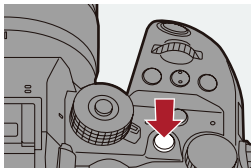
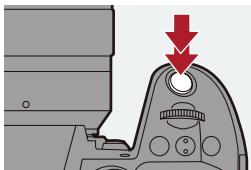

- Kompenzace protisvětla funguje automaticky, aby nedocházelo k tmavému zobrazování objektů při protisvětle.



## ❖ Typy automatického rozpoznání scény

		Pořízení snímků	Záznam videa
	i-Portrét* <sup>1</sup>	✓	✓
	i-Portrét & zvíře* <sup>2</sup>	✓	✓
	i-Krajina	✓	✓
	i-Makro	✓	✓
	i-Noční portrét* <sup>3</sup>	✓	
	i-Noční krajina	✓	
	i-Jídlo	✓	
	i-Západ slunce	✓	
	i-Slabé světlo		✓
	iA (Standardní nastavení inteligentního automatického režimu)	✓	✓

- \*1 Bude rozpoznáno, pokud je objekt určený k rozpoznání [Detecting Subject] v nabídce zaostření snímku [Photo] ([Focus]) nastavený na [HUMAN] (Lidský objekt) nebo [FACE/EYE] (Obličej/oči).
- \*2 Bude rozpoznáno, pokud je objekt určený k rozpoznání [Detecting Subject] v nabídce zaostření snímku [Photo] ([Focus]) nastavený na [ANIMAL+HUMAN] (Zvířecí a lidský objekt).
- \*3 Bude rozpoznáno, pokud jste použili externí blesk.



- Pokud nelze aplikovat žádnou ze scén, snímání proběhne s [iA] (standardní nastavení).
- Pro stejný objekt lze zvolit různé typy scén v závislosti na podmínkách snímání.

## ❖ Režim automatického zaostřování

### Změna režimu automatického zaostřování.

- Stisknutím  změníte režim automatického zaostřování.
- Režim lze také změnit dotykem obrazovky nebo stisknutím a podržením joysticku.
- [AF Detection Setting] (Nastavení automatického zaostření na rozpoznání objekt) je pevně nastaveno na [ON] (Zapnuto).
- Nastavení objektu určeného k rozpoznání [Detecting Subject] lze použít pro jakýkoliv režim snímání kromě režimu [iA]. (→ [Automatické rozpoznání objektu: 170](#))

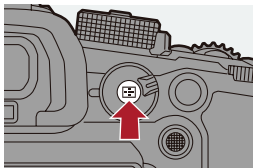

---

### / / ([Full Area AF])

Fotoaparát rozpozná lidský obličej, oči a tělo (celé tělo nebo jeho horní polovinu) nebo tělo zvířete a upraví zaostření.



- Můžete přepínat lidský objekt, zvíře nebo oči, na které má fotoaparát zaostřit, dotykem bílé oblasti automatického zaostřování nebo pohybem joysticku ▲▼◀▶.
-

## ([Tracking] (Sledování))

Když je režim zaostřování nastavený na [AFC], oblast automatického zaostřování sleduje pohyb objektivu a zaostřuje.



**Namiřte oblast automatického zaostřování na objekt a poté stiskněte spoušť do poloviny a držte ji stisknutou.**



- Fotoaparát bude sledovat objekt při stisknutí spouště do poloviny nebo zcela.
- 



- Podrobnější informace režimech automatického zaostřování jsou uvedeny v této části: (→ [Automatické rozpoznání objektu: 170](#), [\[Tracking\] \(Sledování\): 173](#))

## ❖ **Blesk**

Při snímání s bleskem se fotoaparát přepne na vhodný režim blesku v závislosti na podmínkách snímání.

Při nastavení pomalé synchronizace (, ) dbejte na to, abyste s fotoaparátem netřáslí, protože rychlost závěrky je pomalá.



- Informace o externím blesku jsou uvedeny v této části návodu: (→ [Používání externího blesku \(volitelné příslušenství\): 324](#))

## Snímání s použitím dotykových funkcí

- Dotykové automatické zaostřování / Dotyková spoušť: 112
- Dotyková automatická expozice: 115

### Dotykové automatické zaostřování / Dotyková spoušť



Dotykové funkce umožňují zaostřit na oblast, které se dotknete, a následně zaznamenat snímek.



- Ve výchozím nastavení se dotykové okno nezobrazuje. Nastavte [Touch Tab] (Dotykové okno) na [ON] (Zapnuto) v [Touch Settings] (Nastavení dotykového ovládání) v menu uživatelských nastavení [Custom] ([Operation]) menu. (→ [\[Touch Settings\] \(Nastavení dotykového ovládání\): 558](#))

**1** Dotkněte se tlačítka [**<**].

**2** Dotkněte se ikony.

- Ikona se změní po každém jejím stisknutí.



---

**AF** (Dotykové automatické zaostřování)

Zaostření na oblast, které se dotknete.

---

**AF** (Dotyková spoušť)

Snímání se zaostřením na oblast, které se dotknete.

---

**X** (Vypnuto)

**3** (Pokud je nastaveno cokoliv jiného, než je vypnutí)  
Dotkněte se snímaného objektu.





- Pokud dotková spoušť selže, oblast automatického zaostřování se zobrazí červeně a poté zmizí.



- Informace o operacích pro přesun oblasti AF (→ [Obsluha v okně posunu oblasti automatického zaostřování: 183](#))
- Také je možné optimalizovat zaostření a jas oblasti dotyku: (→ [Přesun oblasti automatického zaostřování dotykem: 190](#))

## Dotyková automatická expozice



Tato funkce umožňuje optimalizovat jas pro místo, kterého se dotknete. Když se obličej snímané osoby jeví jako nedostatečně osvětlený, můžete obrazovku zesvětlit podle jasů obličeje.



- Ve výchozím nastavení se dotykové okno nezobrazuje. Nastavte [Touch Tab] (Dotykové okno) na [ON] (Zapnuto) v [Touch Settings] (Nastavení dotykového ovládání) v menu uživatelských nastavení [Custom] ([Operation]). (→ [Touch Settings] (Nastavení dotykového ovládání): 558)

**1** Dotkněte se tlačítka .

**2** Dotkněte se tlačítka .

- Zobrazí se okno nastavení dotykové expozice.

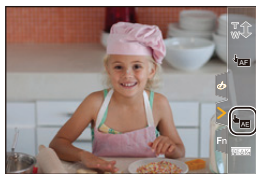

### 3 Dotkněte se objektu, pro který chcete optimalizovat jas.

- Dotykem [Reset] (Obnovit původní nastavení) vrátíte místo optimalizace jasu zpět do středu displeje.



### 4 Dotkněte se [Set] (Nastavit).

#### ❖ Deaktivace funkce dotykové automatické expozice

Dotkněte se tlačítka .



- Můžete také upravit zaostření a jas místa, kterého se dotknete (v dané chvíli není dotyková automatická expozice k dispozici):  
(→ Zaostření a úprava jasu pozice dotyku ([AF+AE]) (Automatické zaostřování + automatická expozice): 191)



# Pořizování snímků

V této kapitole jsou popsány základní úkony a nastavení pro pořizování snímků.

- [Základní úkony při pořizování snímků](#): 118
- [\[Aspect Ratio\] \(Poměr stran\)](#): 120
- [\[Picture Size\] \(Rozlišení\)](#): 120
- [\[Picture Quality\] \(Kvalita snímku\)](#): 123

## Základní úkony při pořizování snímků



### 1 Upravte zaostření.

- Stiskněte spoušť do poloviny (jemně na ni zatlačte).

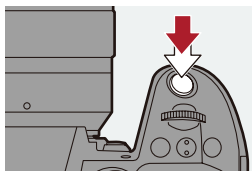

- Zobrazí se hodnota clony (A) a expoziční čas (B). (Pokud se hodnota clony a rychlost závěrky zobrazují červeně a blikají, nemáte odpovídající expozici.)
- Po zaostření snímaného objektu se zobrazí kontrolka zaostření (C). (Když objekt není zaostřený, kontrolka bliká.)
- Stejnou činnost můžete provést stisknutím [AF ON] (Aktivace automatického zaostření).

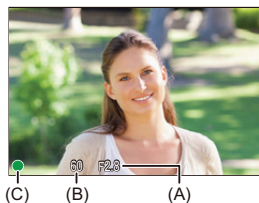

## 2 Spustíte snímání.

- Úplným stisknutím spouště pořídíte snímek.

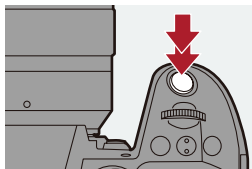

- Zaznamenané snímky lze automaticky zobrazit nastavením [Auto Review] (Automatické zobrazení) v nabídce uživatelských nastavení [Custom] ([Monitor / Display (Photo)]). Můžete také změnit délku zobrazení snímku na požadované nastavení. (→ [\[Auto Review\]: 565](#))



- **Ve výchozím nastavení nelze zaznamenat snímek, dokud není snímáný objekt zaostřený.**  
Pokud nastavíte [Focus/Shutter Priority] (Priorita zaostření/spouště) v nabídce uživatelských nastavení [Custom] ([Focus/Shutter]) na [BALANCE] (Vyvážení) nebo [RELEASE] (Uvolnění), bude možné zaznamenat snímek, i když snímáný objekt není zaostřený. (→ [\[Focus/Shutter Priority\] \(Priorita zaostření/spouště\): 552](#))



## [Aspect Ratio] (Poměr stran)

---

---



Tato funkce slouží k nastavení poměru stran snímku.

 →  →  → Zvolte [Aspect Ratio] (Poměr stran)

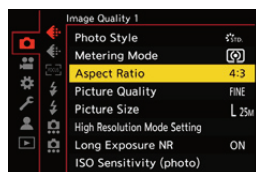

---

### [4:3]

Poměr stran monitoru s poměrem stran obrazovky 4:3

---

### [3:2]

Poměr stran standardního filmu v klasickém formátu

---

### [16:9]

Poměr stran televizoru s poměrem stran obrazovky 16:9

---

### [1:1]

Čtvercový poměr stran

---

## [Picture Size] (Rozlišení)



Tato funkce slouží k nastavení počtu obrazových bodů na snímku.

**MENU/SET** → **[ ]** → **[ ]** → Zvolte **[Picture Size] (Rozlišení)**

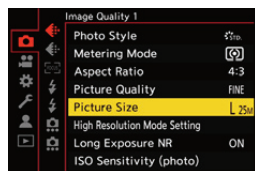

[Aspect Ratio] (Poměr stran)	Rozlišení	
[4:3]	[L] (25M)	5776×4336
	[M] (12.5M)	4096×3072
	[S] (6.5M)	2944×2208
[3:2]	[L] (22M)	5776×3848
	[M] (11M)	4096×2728
	[S] (5.5M)	2944×1960
[16:9]	[L] (18.5M)	5776×3248
	[M] (9.5M)	4096×2304
	[S] (5M)	2944×1656
[1:1]	[L] (19M)	4336×4336
	[M] (9.5M)	3072×3072
	[S] (5M)	2208×2208

- Když je nastavená funkce [Ex. Tele Conv.] (Rozšířená telekonverze), rozlišení a [S] se zobrazují s indikátorem **[EX]**.



- Při používání následujících funkcí nelze nastavit rozlišení [Picture Size]:
  - [RAW] ([Picture Quality]) (Kvalita snímku ve formátu RAW)
  - Režim s vysokým rozlišením

## [Picture Quality] (Kvalita snímku)

---



Lze nastavit míru komprese, která se použije při ukládání snímků.

**MENU** → **SET** → [ ] → [ ] → Vyberte [Picture Quality] (Kvalita snímku)

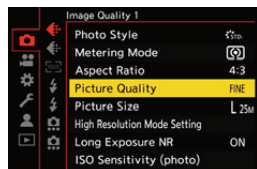

---

### [FINE]

Snímek ve formátu JPEG, při němž byl důraz kladen na kvalitu obrazu.  
Formát souboru: JPEG

---

### [STD.]

Snímek ve formátu JPEG ve standardní kvalitě.  
Toto nastavení je praktické, pokud chcete zvětšit počet snímků bez změny počtu obrazových bodů.  
Formát souboru: JPEG

---

### [RAW+FINE]/[RAW+STD.]

Umožňuje zaznamenat snímky ve formátu RAW a JPEG ([FINE] nebo [STD.]) současně.  
Formát souboru: RAW + JPEG

---

### [RAW]

Umožňuje zaznamenat snímky ve formátu RAW.  
Formát souboru: RAW

---



### Informace o formátu RAW

Formát RAW představuje původní formát dat, která nebyla obrazově zpracována fotoaparátem.

Na prohlížení a úpravy snímků ve formátu RAW je nutné mít specializovaný program.

- Snímky ve formátu RAW můžete zpracovat pomocí fotoaparátu. (→ [\[RAW Processing\] \(Zpracování snímků ve formátu RAW\): 496](#))
- Pomocí softwaru („SILKYPIX Developer Studio“ vyvinutého společností Ichikawa Soft Laboratory) můžete provádět vývoj a úpravy snímků ve formátu RAW na počítači. (→ [SILKYPIX Developer Studio SE: 691](#))



- Snímky ve formátu RAW jsou vždy zaznamenány v rozlišení [L] size a poměru stran [4:3].
- Když ve fotoaparátu vymažete snímek zaznamenaný pomocí [RAW+FINE] nebo [RAW+STD.], současně se vymažou i snímky ve formátu RAW a JPEG.
- Kvalita snímku [Picture Quality] není k dispozici při použití následujících funkcí:
  - Režim s vysokým rozlišením



- K funkčnímu tlačítku můžete přiřadit funkci, která zaznamená snímek ve formátu RAW i JPEG současně pouze jednou:
  - (→ [\[1 Shot RAW+JPG\] \(Jeden snímek ve formátu RAW i JPEG současně\): 523](#))
- Z [sRGB] nebo [AdobeRGB] můžete vybrat nastavení barevného prostoru:
  - (→ [\[Color Space\] \(Barevný prostor\): 550](#))



# Snímání videozáznamů

V této kapitole jsou popsány základní úkony a nastavení pro pořizování videozáznamů.

- Přečtěte si také následující kapitoly, ve kterých naleznete podrobnější informace o pořizování videozáznamů:
  - Nastavení videa: 344
  - Záznam speciálního videa: 414
  - HDMI výstup (video): 457
- Základní úkony při záznamu videa: 126
- [System Frequency] (Systémová frekvence): 132
- [Rec. File Format] (Záznamový formát souboru): 134
- [Rec Quality] (Kvalita záznamu): 136
- [Image Area of Video] (Oblast obrazu videa): 150

## Základní úkony při záznamu videa



Na tomto fotoaparátu můžete zaznamenávat videa s maximálním rozlišením 5.8K (5760 × 4320).

Fotoaparát také podporuje přepínání systémové frekvence a 3 typy záznamového formátu: MP4, MOV a Apple ProRes.

V režimu [ASM] (Režim kreativního videozáznamu), který je určen speciálně pro záznam videa, můžete používat všechny funkce pro snímání videa.

### 1 Začněte snímat.

- Stiskněte tlačítko videozáznamu (A).
- Stejný úkon můžete také provést stisknutím sekundárního tlačítka videozáznamu (B).
- Tlačítko videozáznamu uvolněte ihned po stisknutí.
- Během záznamu videa svítí (C) a zadní (D) záznamová kontrolka.

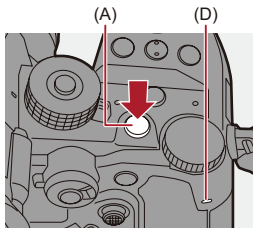

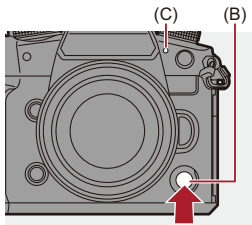

## 2 Ukončete záznam videa.

- Znovu stiskněte tlačítko videozáznamu (A).
- Stejný úkon můžete provést stisknutím sekundárního tlačítka videozáznamu (B).

### ❖ Kontrolky na displeji během snímání videozáznamu

Úhel živého náhledu se změní na úhel náhledu videozáznamu a na displeji se zobrazuje doba záznamu videa (E) a uplynulý čas záznamu (F).

- Úhel živého náhledu se změní na úhel náhledu videozáznamu a na displeji se zobrazuje doba záznamu videa (E) a uplynulý záznamový čas (F).
- Kontrolka stavu záznamu (C) a kontrolka přístupu na paměťovou kartu (H) svítí během záznamu videa červeně.

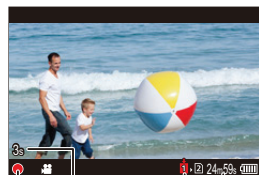

(G)

(F)

(H) (E)



- Pokud je při snímání videozáznamu pomocí automatického zaostřování obtížné udržovat zaostření, stisknutím tlačítka spouště do poloviny upravíte zaostření.

## ❖ Ovládání expozice během záznamu videa

Video se zaznamenají s nastavením clony, rychlosti závěrky a citlivosti ISO uvedeným níže.

Režim snímání	Hodnota clony / rychlost závěrky / citlivost ISO
[iA]	Fotoaparát automaticky provede nastavení tak, aby vyhovovalo snímané scéně. (→ <a href="#">Typy automatické detekce scény: 109</a> )
[P]/[A]/[S]/[M]	Nastavení se liší v závislosti na [Auto Exposure in P/A/S/M] (Automatická expozice v režimu P/A/S/M) v nabídce uživatelských nastavení [Custom] ([Image Quality]). Výchozí nastavení je [ON] (Zapnuto). (→ <a href="#">[Auto Exposure in P/A/S/M] (Automatická expozice v režimu P/A/S/M): 550</a> ) <b>[ON] (Zapnuto):</b> Video se zaznamenává s hodnotami, které byly automaticky nastaveny fotoaparátem. <b>[OFF] (Vypnuto):</b> Video se zaznamenává s manuálně nastavenými hodnotami v režimech [P]/[A]/[S]/[M].
 [M]	Video se zaznamenává s manuálně nastavenými hodnotami.

## ❖ Velikostní interval pro rozdělení souborů

Pokud nepřetržitý záznamový čas nebo velikost souboru překročí následující podmínky, bude vytvořen nový soubor, aby bylo možné pokračovat v záznamu.

[Rec. File Format] (Záznamový formát souboru)	[Rec Quality] (Kvalita záznamu)	Přenosová rychlost	Použitá karta	Rozdělení souboru	
				Nepřetržitý záznamový čas	Velikost souboru
[MP4]	[FHD]	Vše	(A)	30 minut	4 GB
			(B)		
			(C)		
	[4K]		(A)	3 hodiny 4 minuty	96 GB
			(B)	30 minut	4 GB
			(C)		
[MOV]	Vše	600 Mbps nebo méně	(A)	3 hodiny 4 minuty	192 GB
			(B)	30 minut	4 GB
			(C)		
		800 Mbps nebo méně	(A)	3 hodiny 4 minuty	640 GB
			(B)		
			(C)		
[Apple ProRes]	[5.7K]	Vše	(A)	3 hodiny 4 minuty	640 GB
			(B)		
			(C)		

(A) Při použití CFexpress paměťové karty

(B) Při použití SDXC paměťové karty

(C) Při použití SDHC paměťové karty



- Když zbývající kapacita baterie nebo paměťové karty během záznamu videa klesne, záznamové kontrolky se rozblíkají v dlouhých intervalech. Pokud je baterie vybitá nebo pokud na paměťové kartě není žádné volné místo, nahrávání videa se zastaví a záznamové kontrolky se rozblíkají v krátkých intervalech.
- Mějte na paměti, že když během snímání videozáznamu ovládáte zoom, tlačítka nebo ovladače, mohou se zaznamenat provozní zvuky.
- Ve videozáznamu může být slyšet provozní zvuk objektivu (automatické zaostřování a stabilizace obrazu).
- Pokud Vám vadí provozní zvuk tlačítka (hlavního nebo sekundárního) stisknutého pro ukončení videozáznamu, vyzkoušejte následující:
  - Nasnímejte videozáznam o přibližně 3 sekundy delší a poté rozdělte poslední část videozáznamu pomocí [Video Divide] (Rozdělení videozáznamu) v nabídce [Playback] ([Edit Image]) (Přehrávání – Úprava snímku).
  - Použijte pro záznam videa dálkový ovladač spouště (DMW-RS2: volitelné příslušenství).
- V závislosti na typu paměťové karty se může po záznamu videa na chvíli rozsvítit kontrolka přístupu na paměťovou kartu. Nejedná se o závadu.
- Když je přehrávání prováděno na podporovaném zařízení, mohou nastat situace, kdy je například kvalita obrazu nebo zvuku nízká, informace o záznamu se nezobrazí správně nebo přehrávání není možné. Pokud zaznamenáte některý z těchto problémů, přehrávejte videozáznamy na fotoaparátu.
- Při používání následujících funkcí není záznam videa možný:
  - [Time Lapse Shot] (Časoběrné snímání)
  - [Stop Motion Animation] (Fázová animace)
- Informace o zobrazení upozornění na vysokou teplotu fotoaparátu  
Pokud se teplota fotoaparátu zvýší, může se na displeji zobrazit blikající [⚠]. Počkejte, až fotoaparát vychladne. Pokud budete pokračovat ve snímání, na displeji se zobrazí hlášení, že fotoaparát nebo paměťovou kartu nelze použít, a dojde k zastavení snímání i HDMI výstupu. Nechte fotoaparát nebo paměťovou kartu vychladnout a vyčkejte, až se na displeji zobrazí hlášení, že lze pokračovat ve snímání. Jakmile se toto hlášení zobrazí, vypněte fotoaparát a opět jej zapněte.



- Můžete nastavit teplotu, po jejímž dosažení fotoaparát automaticky přeruší záznam videa:  
(→ [\[Thermal Management\] \(Tepelný management\): 595](#))
- Můžete přepínat zobrazení okna snímání na vhodné snímání videa stejně jako v režimu [PFI]:  
(→ [\[Video-Priority Display\] \(Zobrazení priority videa\): 578](#))
- Můžete nastavit, zda budou záznamové kontrolky svítit nebo zda zůstanou vypnuté. Můžete také změnit jas záznamových kontrollek:  
(→ [\[Tally Lamp\] \(Záznamová kontrolka\): 580](#))
- V okně snímání můžete zobrazit červený rámeček, který Vás upozorňuje na to, že se zaznamenává video:  
(→ [\[Red REC Frame Indicator\] \(Červený rámeček záznamu videa\): 578](#))



## **[System Frequency] (Systémová frekvence)**

---



Lze změnit systémovou frekvenci videozáznamu, které se nahrávají a přehrávají tímto fotoaparátem.

Ve výchozím nastavení je systémová frekvence nastavená na systém televizního vysílání pro region, kde byl fotoaparát zakoupen.

**MENU/SET** → [  ] → [  ] → Vyberte **[System Frequency] (Systémová frekvence)**

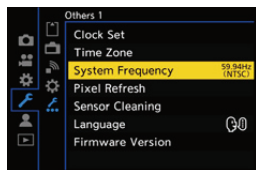

---

### **[59.94Hz (NTSC)]**

Systémová frekvence pro regiony využívající vysílací systém NTSC

---

### **[50.00Hz (PAL)]**

Systémová frekvence pro regiony využívající vysílací systém PAL

---

### **[24.00Hz (CINEMA)]**

Systémová frekvence pro záznam filmového snímku

---





- Po změně nastavení vypněte a opět zapněte fotoaparát.
- Pokud snímáte videozáznamy pomocí systémové frekvence, která se liší od vysílacího systému ve Vašem regionu, může se stát, že nebudete moci správně přehrávat videozáznamy na svém televizoru.  
Doporučujeme používat nastavení, které bylo zvoleno v době zakoupení fotoaparátu, pokud si nejste jistí, jaký vysílací systém se používá ve Vašem regionu, nebo nechcete snímat kinofilm.
- Po změně nastavení doporučujeme vložit do tohoto fotoaparátu jinou paměťovou kartu a naformátovat ji.
  - Videozáznam vytvořený se systémovou frekvencí odlišnou od nastavení [System Frequency] (Systémová frekvence) nelze ve fotoaparátu přehrát.

---

## [Rec. File Format] (Záznamový formát souboru)

---



Můžete nastavit záznamový formát souboru pro videozáznamy, které se mají nasnímat.

**MENU** → [ ] → [ ] → Vyberte [Rec. File Format] (Záznamový formát souboru)

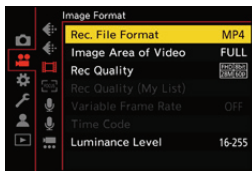

---

### [MP4]

Tento formát je vhodný pro přehrávání na počítači.

---

### [MOV]

Tento formát souboru je vhodný pro editaci snímků.

---

### [Apple ProRes]

Snímání s použitím kodeku Apple ProRes.

Tento formát je vhodný pro editaci snímků.

- Tento formát je dostupný v režimu [M].



- Následující typy videa nelze zaznamenat na SD paměťové karty. V takovém případě použijte CFexpress kartu.
  - Video ve formátu [MOV] s bitovou frekvencí 800 Mb/s nebo větší
  - Video ve formátu [Apple ProRes] s rozlišením 4K nebo větším
  - Video variabilní snímkové frekvence s kvalitou záznamu v režimu komprese obrazu ALL-Intra

## [Rec Quality] (Kvalita záznamu)



Můžete nastavit kvalitu záznamu pro videa, která se mají nasnímat. Kvalitu záznamu můžete zvolit v závislosti na nastavení systémové frekvence [System Frequency] a záznamového formátu souboru [Rec. File Format].

Položky nastavení oblasti obrazu videozáznamu [Image Area of Video] můžete zvolit v závislosti na nastavení kvality záznamu [Rec Quality]. Nastavení kvality záznamu [Rec Quality] lze také provést s použitím filtrování [Filtering] (→ [Filtering] (Filtrování): 147) tak, aby se zobrazovaly pouze položky, které splňují Vaše podmínky. Zároveň můžete nastavit položku [add to list] (přidat do seznamu) (→ [add to list] (přidat do seznamu): 148), aby se uložily kvality záznamu, které často používáte.

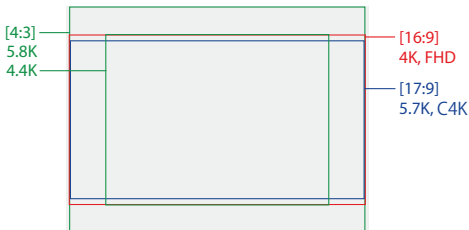

- Výše uvedený obrázek ukazuje některé dostupné kvality záznamu.

MENU/SET → [ ] → [ ] → Vyberte [Rec Quality] (Kvalita záznamu)

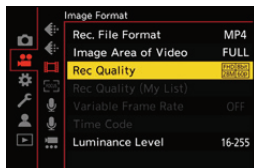

- Pro záznam videa s přenosovou rychlostí 72 Mb/s nebo vyšší je nutná paměťová karta s odpovídající rychlostní třídou.
- Na SD paměťovou kartu nelze zaznamenat video s přenosovou rychlostí 800 Mb/s nebo vyšší. V takovém případě použijte CFexpress kartu.
- Video ve formátu [Apple ProRes] s rozlišením 4K nebo vyšším nelze zaznamenat na SD paměťovou kartu. V takovém případě použijte CFexpress kartu.
- Informace o paměťových kartách, které lze v tomto fotoaparátu použít, naleznete zde: (→ [SD paměťové karty, které lze v tomto fotoaparátu použít: 25](#))

## ❖ [Rec. File Format] (Záznamový formát souboru): [MP4]

- YUV, bitová hodnota, komprese snímku:
  - Kvalita záznamu [10bit]: 4:2:0, 10 bitů, Long GOP
  - Kvalita záznamu [8bit]: 4:2:0, 8 bitů, Long GOP
- Formát zvuku: AAC (2ch)

(A) Snímková frekvence záznamu

(B) Přenosová rychlost (Mb/s)

(C) Formát komprese videa (**HEVC**: H.265/HEVC, **AVC**: H.264/MPEG-4 AVC)

## [System Frequency] (Systémová frekvence): [59.94Hz (NTSC)]

[Rec Quality] (Kvalita záznamu)	[Image Area of Video] (Oblast obrazu videozáznamu)		Rozlišení	Poměr stran	(A)	(B)	(C)
	CELÁ	PIXEL PIXEL					
[4K/10bit/100M/60p]	✓	✓	3840×2160	16:9	59.94p	100	HEVC
[4K/10bit/72M/30p]	✓	✓	3840×2160	16:9	29.97p	72	HEVC
[4K/8bit/100M/30p]	✓	✓	3840×2160	16:9	29.97p	100	AVC
[4K/10bit/72M/24p]	✓	✓	3840×2160	16:9	23.98p	72	HEVC
[4K/8bit/100M/24p]	✓	✓	3840×2160	16:9	23.98p	100	AVC
[FHD/8bit/28M/60p]	✓	✓	1920×1080	16:9	59.94p	28	AVC
[FHD/8bit/20M/30p]	✓	✓	1920×1080	16:9	29.97p	20	AVC
[FHD/8bit/24M/24p]	✓	✓	1920×1080	16:9	23.98p	24	AVC

## [System Frequency] (Systémová frekvence): [50.00Hz (PAL)]

[Rec Quality] (Kvalita záznamu)	[Image Area of Video] (Oblast obrazu videozáznamu)		Rozlišení	Poměr stran	(A)	(B)	(C)
	CELÁ	PIXEL PIXEL					
[4K/10bit/100M/50p]	✓	✓	3840×2160	16:9	50.00p	100	HEVC
[4K/10bit/72M/25p]	✓	✓	3840×2160	16:9	25.00p	72	HEVC
[4K/8bit/100M/25p]	✓	✓	3840×2160	16:9	25.00p	100	AVC
[FHD/8bit/28M/50p]	✓	✓	1920×1080	16:9	50.00p	28	AVC
[FHD/8bit/20M/25p]	✓	✓	1920×1080	16:9	25.00p	20	AVC

## ❖ [Rec. File Format] (Záznamový formát souboru): [MOV]

- YUV, bitová hodnota, komprese snímku:
  - Kvalita záznamu [422/10-I]: 4:2:2, 10 bitů, ALL-Intra
  - Kvalita záznamu [422/10-L]: 4:2:2, 10 bitů, Long GOP
  - Kvalita záznamu [420/10-L]: 4:2:0, 10 bitů, Long GOP
- Formát zvuku: LPCM (4ch)<sup>1)</sup>

 M: Dostupné v režimu kreativního videozáznamu.

(A) Snímková frekvence záznamu

(B) Přenosová rychlost (Mb/s)

(C) Formát komprese videa (**HEVC**: H.265/HEVC, **AVC**: H.264/MPEG-4 AVC)

## [System Frequency] (Systémová frekvence): [59.94Hz (NTSC)]

[Rec Quality] (Kvalita záznamu)		[Image Area of Video] (Oblast obrazu videozáznamu)		Rozlišení	Poměr stran	(A)	(B)	(C)
		CELÁ	PIXEL PIXEL					
[5.8K/30p/420/10-L]	✓	✓		5760×4320	4:3	29.97p	200	HEVC
[5.8K/24p/420/10-L]	✓	✓		5760×4320	4:3	23.98p	200	HEVC
[5.7K/60p/420/10-L]	✓	✓		5728×3024	17:9	59.94p	300	HEVC
[5.7K/48p/420/10-L]	✓	✓		5728×3024	17:9	47.95p	300	HEVC
[5.7K/30p/420/10-L]	✓	✓		5728×3024	17:9	29.97p	200	HEVC
[5.7K/24p/420/10-L]	✓	✓		5728×3024	17:9	23.98p	200	HEVC
[4.4K/60p/420/10-L]	✓	✓		4352×3264	4:3	59.94p	300	HEVC
[4.4K/48p/420/10-L]	✓	✓		4352×3264	4:3	47.95p	300	HEVC
[C4K/120p/420/10-L]	✓	✓	✓	4096×2160	17:9	119.88p	300	HEVC
[C4K/60p/422/10-I(H)] <sup>2)</sup>		✓	✓	4096×2160	17:9	59.94p	800	AVC
[C4K/60p/422/10-I(L)] <sup>2)</sup>		✓	✓	4096×2160	17:9	59.94p	600	AVC
[C4K/60p/422/10-L]		✓	✓	4096×2160	17:9	59.94p	200	AVC
[C4K/60p/420/10-L]		✓	✓	4096×2160	17:9	59.94p	200	HEVC
[C4K/48p/422/10-I(H)] <sup>2)</sup>		✓	✓	4096×2160	17:9	47.95p	800	AVC
[C4K/48p/422/10-I(L)] <sup>2)</sup>		✓	✓	4096×2160	17:9	47.95p	600	AVC

[C4K/48p/422/10-L]		✓	✓	4096×2160	17:9	47.95p	200	AVC
[C4K/48p/420/10-L]		✓	✓	4096×2160	17:9	47.95p	200	HEVC
[C4K/30p/422/10-I]		✓	✓	4096×2160	17:9	29.97p	400	AVC
[C4K/30p/422/10-L]		✓	✓	4096×2160	17:9	29.97p	150	AVC
[C4K/30p/420/10-L]		✓	✓	4096×2160	17:9	29.97p	150	HEVC
[C4K/24p/422/10-I]		✓	✓	4096×2160	17:9	23.98p	400	AVC
[C4K/24p/422/10-L]		✓	✓	4096×2160	17:9	23.98p	150	AVC
[C4K/24p/420/10-L]		✓	✓	4096×2160	17:9	23.98p	150	HEVC
[4K/120p/420/10-L]	✓	✓	✓	3840×2160	16:9	119.88p	300	HEVC
[4K/60p/422/10-I(H)] <sup>2</sup>		✓	✓	3840×2160	16:9	59.94p	800	AVC
[4K/60p/422/10-I(L)] <sup>2</sup>		✓	✓	3840×2160	16:9	59.94p	600	AVC
[4K/60p/422/10-L]		✓	✓	3840×2160	16:9	59.94p	200	AVC
[4K/60p/420/10-L]		✓	✓	3840×2160	16:9	59.94p	200	HEVC
[4K/48p/422/10-I(H)] <sup>2</sup>		✓	✓	3840×2160	16:9	47.95p	800	AVC
[4K/48p/422/10-I(L)] <sup>2</sup>		✓	✓	3840×2160	16:9	47.95p	600	AVC
[4K/48p/422/10-L]		✓	✓	3840×2160	16:9	47.95p	200	AVC
[4K/48p/420/10-L]		✓	✓	3840×2160	16:9	47.95p	200	HEVC
[4K/30p/422/10-I]		✓	✓	3840×2160	16:9	29.97p	400	AVC
[4K/30p/422/10-L]		✓	✓	3840×2160	16:9	29.97p	150	AVC
[4K/30p/420/10-L]		✓	✓	3840×2160	16:9	29.97p	150	HEVC
[4K/24p/422/10-I]		✓	✓	3840×2160	16:9	23.98p	400	AVC
[4K/24p/422/10-L]		✓	✓	3840×2160	16:9	23.98p	150	AVC
[4K/24p/420/10-L]		✓	✓	3840×2160	16:9	23.98p	150	HEVC



[FHD/240p/422/10-I]	✓	✓		1920×1080	16:9	239.76p	800	AVC
[FHD/240p/422/10-L]	✓	✓		1920×1080	16:9	239.76p	200	AVC
[FHD/240p/420/10-L]	✓	✓		1920×1080	16:9	239.76p	200	HEVC
[FHD/120p/422/10-I]	✓	✓	✓	1920×1080	16:9	119.88p	400	AVC
[FHD/120p/422/10-L]	✓	✓	✓	1920×1080	16:9	119.88p	150	AVC
[FHD/120p/420/10-L]	✓	✓	✓	1920×1080	16:9	119.88p	150	HEVC
[FHD/60p/422/10-I]		✓	✓	1920×1080	16:9	59.94p	200	AVC
[FHD/60p/422/10-L]		✓	✓	1920×1080	16:9	59.94p	100	AVC
[FHD/60p/420/10-L]		✓	✓	1920×1080	16:9	59.94p	100	HEVC
[FHD/60i/422/10-I]		✓	✓	1920×1080	16:9	59.94i	100	AVC
[FHD/60i/422/10-L]		✓	✓	1920×1080	16:9	59.94i	50	AVC
[FHD/48p/422/10-I]		✓	✓	1920×1080	16:9	47.95p	200	AVC
[FHD/48p/422/10-L]		✓	✓	1920×1080	16:9	47.95p	100	AVC
[FHD/48p/420/10-L]		✓	✓	1920×1080	16:9	47.95p	100	HEVC
[FHD/30p/422/10-I]		✓	✓	1920×1080	16:9	29.97p	200	AVC
[FHD/30p/422/10-L]		✓	✓	1920×1080	16:9	29.97p	100	AVC
[FHD/30p/420/10-L]		✓	✓	1920×1080	16:9	29.97p	100	HEVC
[FHD/24p/422/10-I]		✓	✓	1920×1080	16:9	23.98p	200	AVC
[FHD/24p/422/10-L]		✓	✓	1920×1080	16:9	23.98p	100	AVC
[FHD/24p/420/10-L]		✓	✓	1920×1080	16:9	23.98p	100	HEVC

[System Frequency] (Systémová frekvence): [50.00Hz (PAL)]								
[Rec Quality] (Kvalita záznamu)		[Image Area of Video] (Oblast obrazu videozáznamu)		Rozlišení	Poměr stran	(A)	(B)	(C)
		CELÁ	PIXEL PIXEL					
[5.8K/25p/420/10-L]	✓	✓		5760×4320	4:3	25.00p	200	HEVC
[5.7K/50p/420/10-L]	✓	✓		5728×3024	17:9	50.00p	300	HEVC
[5.7K/25p/420/10-L]	✓	✓		5728×3024	17:9	25.00p	200	HEVC
[4.4K/50p/420/10-L]	✓	✓		4352×3264	4:3	50.00p	300	HEVC
[C4K/100p/420/10-L]	✓	✓	✓	4096×2160	17:9	100.00p	300	HEVC
[C4K/50p/422/10-I(H)] <sup>2</sup>		✓	✓	4096×2160	17:9	50.00p	800	AVC
[C4K/50p/422/10-I(L)] <sup>2</sup>		✓	✓	4096×2160	17:9	50.00p	600	AVC
[C4K/50p/422/10-L]		✓	✓	4096×2160	17:9	50.00p	200	AVC
[C4K/50p/420/10-L]		✓	✓	4096×2160	17:9	50.00p	200	HEVC
[C4K/25p/422/10-I]		✓	✓	4096×2160	17:9	25.00p	400	AVC
[C4K/25p/422/10-L]		✓	✓	4096×2160	17:9	25.00p	150	AVC
[C4K/25p/420/10-L]		✓	✓	4096×2160	17:9	25.00p	150	HEVC
[4K/100p/420/10-L]	✓	✓	✓	3840×2160	16:9	100.00p	300	HEVC
[4K/50p/422/10-I(H)] <sup>2</sup>		✓	✓	3840×2160	16:9	50.00p	800	AVC
[4K/50p/422/10-I(L)] <sup>2</sup>		✓	✓	3840×2160	16:9	50.00p	600	AVC
[4K/50p/422/10-L]		✓	✓	3840×2160	16:9	50.00p	200	AVC
[4K/50p/420/10-L]		✓	✓	3840×2160	16:9	50.00p	200	HEVC
[4K/25p/422/10-I]		✓	✓	3840×2160	16:9	25.00p	400	AVC
[4K/25p/422/10-L]		✓	✓	3840×2160	16:9	25.00p	150	AVC
[4K/25p/420/10-L]		✓	✓	3840×2160	16:9	25.00p	150	HEVC

[FHD/200p/422/10-I]	✓	✓		1920×1080	16:9	200.00p	800	AVC
[FHD/200p/422/10-L]	✓	✓		1920×1080	16:9	200.00p	200	AVC
[FHD/200p/420/10-L]	✓	✓		1920×1080	16:9	200.00p	200	HEVC
[FHD/100p/422/10-I]	✓	✓	✓	1920×1080	16:9	100.00p	400	AVC
[FHD/100p/422/10-L]	✓	✓	✓	1920×1080	16:9	100.00p	150	AVC
[FHD/100p/420/10-L]	✓	✓	✓	1920×1080	16:9	100.00p	150	HEVC
[FHD/50p/422/10-I]		✓	✓	1920×1080	16:9	50.00p	200	AVC
[FHD/50p/422/10-L]		✓	✓	1920×1080	16:9	50.00p	100	AVC
[FHD/50p/420/10-L]		✓	✓	1920×1080	16:9	50.00p	100	HEVC
[FHD/50i/422/10-I]		✓	✓	1920×1080	16:9	50.00i	100	AVC
[FHD/50i/422/10-L]		✓	✓	1920×1080	16:9	50.00i	50	AVC
[FHD/25p/422/10-I]		✓	✓	1920×1080	16:9	25.00p	200	AVC
[FHD/25p/422/10-L]		✓	✓	1920×1080	16:9	25.00p	100	AVC
[FHD/25p/420/10-L]		✓	✓	1920×1080	16:9	25.00p	100	HEVC

[System Frequency] (Systémová frekvence): [24.00Hz (CINEMA)]								
[Rec Quality] (Kvalita záznamu)		[Image Area of Video] (Oblast obrazu videozáznamu)		Rozlišení	Poměr stran	(A)	(B)	(C)
		CELÁ	PIXEL PIXEL					
[5.8K/24p/420/10-L]	✓	✓		5760×4320	4:3	24.00p	200	HEVC
[5.7K/48p/420/10-L]	✓	✓		5728×3024	17:9	48.00p	300	HEVC
[5.7K/24p/420/10-L]	✓	✓		5728×3024	17:9	24.00p	200	HEVC
[4.4K/48p/420/10-L]	✓	✓		4352×3264	4:3	48.00p	300	HEVC
[C4K/120p/420/10-L]	✓	✓	✓	4096×2160	17:9	120.00p	300	HEVC
[C4K/24p/422/10-I]		✓	✓	4096×2160	17:9	24.00p	400	AVC
[C4K/24p/422/10-L]		✓	✓	4096×2160	17:9	24.00p	150	AVC
[C4K/24p/420/10-L]		✓	✓	4096×2160	17:9	24.00p	150	HEVC
[4K/120p/420/10-L]	✓	✓	✓	3840×2160	16:9	120.00p	300	HEVC
[4K/24p/422/10-I]		✓	✓	3840×2160	16:9	24.00p	400	AVC
[4K/24p/422/10-L]		✓	✓	3840×2160	16:9	24.00p	150	AVC
[4K/24p/420/10-L]		✓	✓	3840×2160	16:9	24.00p	150	HEVC
[FHD/120p/422/10-I]	✓	✓	✓	1920×1080	16:9	120.00p	400	AVC
[FHD/120p/422/10-L]	✓	✓	✓	1920×1080	16:9	120.00p	150	AVC
[FHD/120p/420/10-L]	✓	✓	✓	1920×1080	16:9	120.00p	150	HEVC
[FHD/24p/422/10-I]		✓	✓	1920×1080	16:9	24.00p	200	AVC
[FHD/24p/422/10-L]		✓	✓	1920×1080	16:9	24.00p	100	AVC
[FHD/24p/420/10-L]		✓	✓	1920×1080	16:9	24.00p	100	HEVC

- \*1 I když je položka [4ch Mic Input] (Čtyřkanálový vstup mikrofону) nastavená na [OFF] (Vypnuto), zvuková stopa videozáznamu se nahrává pomocí 4 kanálů.
- \*2 [Rec Quality] (Kvality záznamu) [(H)] označuje přenosovou rychlost 800 Mb/s a [(L)] označuje přenosovou rychlost 600 Mb/s.  
[(H)] video nelze nahrávat na SD karty.

## ❖ [Rec. File Format] (Záznamový formát souboru): [Apple ProRes]

- Formát zvuku: LPCM (4ch)\*

 M: Dostupné v režimu kreativního videozáznamu.

(A) Snímková frekvence záznamu

(B) Přenosová rychlost (Mb/s)

(C) Formát komprese videa (**422 HQ**: Apple ProRes 422 HQ, **422**: Apple ProRes 422)

### [System Frequency] (Systémová frekvence): [59.94Hz (NTSC)]

[Rec Quality] (Kvalita záznamu)	 M	[Image Area of Video] (Oblast obrazu videozáznamu)		Rozlišení	Poměr stran	(A)	(B)	(C)
		CELÁ	PIXEL PIXEL					
[5.7K/30p/422 HQ]	✓	✓		5728×3024	17:9	29.97p	1.9	422 HQ
[5.7K/30p/422]	✓	✓		5728×3024	17:9	29.97p	1.3	422
[5.7K/24p/422 HQ]	✓	✓		5728×3024	17:9	23.98p	1.5	422 HQ
[5.7K/24p/422]	✓	✓		5728×3024	17:9	23.98p	1.0	422

### [System Frequency] (Systémová frekvence): [50.00Hz (PAL)]

[Rec Quality] (Kvalita záznamu)	 M	[Image Area of Video] (Oblast obrazu videozáznamu)		Rozlišení	Poměr stran	(A)	(B)	(C)
		FULL	PIXEL PIXEL					
[5.7K/25p/422 HQ]	✓	✓		5728×3024	17:9	25.00p	1.6	422 HQ
[5.7K/25p/422]	✓	✓		5728×3024	17:9	25.00p	1.1	422

### [System Frequency] (Systémová frekvence): [24.00Hz (CINEMA)]

[Rec Quality] (Kvalita záznamu)	 M	[Image Area of Video] (Oblast obrazu videozáznamu)		Rozlišení	Poměr stran	(A)	(B)	(C)
		CELÁ	PIXEL PIXEL					
[5.7K/24p/422 HQ]	✓	✓		5728×3024	17:9	24.00p	1.5	422 HQ
[5.7K/24p/422]	✓	✓		5728×3024	17:9	24.00p	1.0	422

- \* I když je položka [4ch Mic Input] (Čtyřkanálový vstup mikrofону) nastavená na [OFF] (Vypnuto), zvuková stopa videozáznamu se nahrává pomocí 4 kanálů.

- V tomto dokumentu jsou videozáznamy podle rozlišení označeny následovně:
  - Video v rozlišení 5.8K (5760 × 4320): **Video v rozlišení 5.8K**
  - Video v rozlišení 5.7K (5728 × 3024): **Video v rozlišení 5.7K**
  - Video v rozlišení 4.4K (4352 × 3264): **Video v rozlišení 4.4K**
  - Video v rozlišení C4K (4096 × 2160): **Video v rozlišení C4K**
  - Video v rozlišení 4K (3840 × 2160): **Video v rozlišení 4K**
  - Video v plném vysokém rozlišení (1920 × 1080): **Video v rozlišení FHD**



- Protože fotoaparát využívá záznamový formát VBR, přenosová rychlost se automaticky mění v závislosti na snímaném objektu. Výsledkem je zkrácení doby záznamu videa při snímání rychle se pohybujícího objektu.
- Videozáznamy ve formátech ALL-Intra a 4:2:2 10-bit a videozáznamy, u kterých jste jako [Rec. File Format] (Záznamový formát souboru) zvolili [Apple ProRes], jsou určeny k úpravám na počítači používaném pro produkci videa.







- Kombinaci systémové frekvence [System Frequency], záznamového formátu souboru [Rec. File Format], oblasti obrazu videa [Image Area of Video] a kvality záznamu [Rec Quality] si můžete uložit do svého seznamu. (→ [\[add to list\]](#) [\[přidat do seznamu\]: 148](#))

## ❖ [Filtering] (Filtrování)

Pokud je záznamový formát souboru [Rec. File Format] nastavený na [MOV] nebo [Apple ProRes], můžete specifikovat položky jako snímková frekvence, počet pixelů (rozlišení) a formát komprese (YUV, bitová hodnota, komprese snímku) a zobrazovat pouze kvalitu záznamu, která splňuje tyto podmínky.

- 1 V okně nastavení [Rec Quality] (Kvalita záznamu) stiskněte [DISP.].



- 2 **Tlačítka ▲▼** vyberte požadovanou položku a poté stiskněte  nebo .
  - Nastavení: [Frame Rate] (Snímková frekvence) / [Resolution] (Rozlišení) / [Codec] (Kodek) / [Variable Frame Rate] (Variabilní snímková frekvence)
- 3 **Tlačítka ▲▼** vyberte podmínky filtrování a poté stiskněte  nebo .
- 4 Stisknutím [DISP.] potvrďte provedené nastavení.
  - Vráťte se do okna nastavení kvality záznamu [Rec Quality].

### Smazání podmínek filtrování

#### Vyberte [ANY] (Žádné) v kroku 3.

- Podmínky filtrování se také smažou v následujících případech:
  - Při změně záznamového formátu souboru [Rec. File Format]
  - Při změně systémové frekvence [System Frequency]
  - Při výběru kvality záznamu z [Rec Quality (My List)] (Kvalita záznamu v mém seznamu)



- Když změníte kvalitu záznamu pomocí filtru, uloží se aktuální podmínky filtrování.

## ❖ [add to list] (přidat do seznamu)

Vyberte kvalitu záznamu a uložte ji do seznamu. Uloženou kvalitu záznamu lze nastavit v [Rec Quality (My List)] (Kvalita záznamu v mém seznamu).

### V okně nastavení kvality záznamu [Rec Quality] stiskněte [Q].

- Současně se také uloží následující nastavení:
  - [System Frequency] (Systémová frekvence)
  - [Rec. File Format] (Záznamový formát souboru)
  - [Image Area of Video] (Oblast obrazu videozáznamu)



### Nastavení položky uložené v seznamu nebo její smazání ze seznamu

- 1 Vyberte [Rec Quality (My List)] (Kvalita záznamu v mém seznamu).
  - MENU/SET → [ ] → [ ] → [Rec Quality (My List)] (Kvalita záznamu v mém seznamu)
- 2 Tlačítka ▲▼ vyberte položku a poté stiskněte MENU/SET nebo .
  - Nelze vybrat položky nastavení, které mají různé systémové frekvence.
  - Pokud chcete odstranit položku ze seznamu, vyberte ji a stiskněte [Q].



## Nastavení na ovládacím panelu

Seznam kvality záznamu lze zobrazit na ovládacím panelu, a to v režimu [CAM] nebo pokud je nastaveno zobrazení priority videa [Video-Priority Display].

### Dotkněte se položky kvality záznamu.

- Zobrazí se okno nastavení [Rec Quality (My List)] (Kvalita záznamu v mém seznamu), pokud jste již do seznamu něco uložili.  
Pokud seznam neobsahuje žádnou položku, zobrazí se okno nastavení [Rec Quality] (Kvalita záznamu).
- Můžete přepínat mezi zobrazením [Rec Quality (My List)] (Kvalita záznamu v mém seznamu) a [Rec Quality] (Kvalita záznamu), a to stisknutím tlačítka [DISP.]
- Při příštím vyvolání okna nastavení se zobrazí okno, které jste použili naposledy.

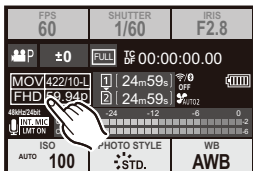

- Můžete uložit až 12 typů kvality záznamu.

---

## [Image Area of Video] (Oblast obrazu videa)

---



Nastavte oblast obrazu videa během snímání videozáznamu. Úhel záběru se liší v závislosti na oblasti obrazu. Zúžení oblasti obrazu Vám umožní dosáhnout teleskopického efektu bez zhoršení kvality obrazu.

**MENU/SET** → [ ] → [ ] → **Vyberte [Image Area of Video] (Oblast obrazu videa)**

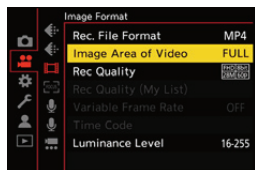

---

### [FULL] (Celá oblast)

Video se zaznamenává podle rozsahu, který odpovídá obrazovému kruhu objektivu systému Mikro 4/3.

Úhel záběru: Široký Teleskopický efekt: Není možný

---

### [PIXEL/PIXEL]

Video se zaznamenává s jedním pixelem na snímači, který se rovná jednomu pixelu videa. Zaznamenává se rozsah odpovídající rozsahu rozlišení v [Rec Quality] (Kvalita záznamu). (→ [Rec Quality] (Kvalita záznamu): 136)

Úhel záběru: Úzký

Teleskopický efekt: Je možný

- 
- Nastavení [Image Area of Video] (Oblast obrazu videa), které můžete zvolit, se liší v závislosti na nastavení [Rec Quality] (Kvalita záznamu). (→ [Rec Quality] (Kvalita záznamu): 136)
-

## Oblast obrazu (Příklad: Video v rozlišení FHD)

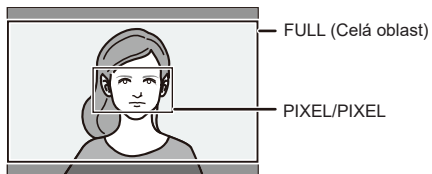

# Zaostření/zoom

Výběrem režimu zaostřování a režimu automatického zaostřování, který nejlépe vyhovuje podmínkám snímání a snímanému objektu, dosáhnete plynulejšího zaostření.

- [Výběr režimu zaostřování: 153](#)
- [Používání automatického zaostřování: 155](#)
- [Výběr režimu automatického zaostřování: 167](#)
- [Přesun oblasti automatického zaostřování: 187](#)
- [Snímání pomocí manuálního zaostřování: 195](#)
- [Snímání s použitím zoomu: 204](#)

## Výběr režimu zaostřování



Vyberte způsob zaostřování (režim zaostření) v souladu s pohybem snímaného objektu. Pomocí [AFC] můžete také upravit funkce nepřetržitého automatického zaostřování. (→ [AF Custom Setting(Photo)] (Uživatelské nastavení automatického zaostřování snímku): 160)

Páčkou nastavte režim zaostřování.

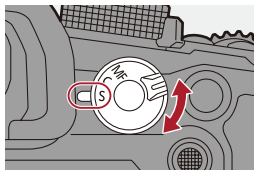

### [S] ([AFS]) – Jednorázové automatické zaostření

Tento režim je vhodný pro snímání statických objektů.

Během stisknutí spouště do poloviny zůstane zachován jediný bod zaostření.

Během stisknutí spouště do poloviny bude zaostření pevně nastavené.

### [C] ([AFC]) – Nepřetržité automatické zaostřování

Tento režim je vhodný pro snímání pohybujících se objektů.

Během stisknutí spouště do poloviny zůstane zaostření trval nastaveno tak, aby odpovídalo pohybu objektu.

- Fotoaparát předpovídá v tomto režimu pohyb objektu a udržuje zaostření (predikce pohybu).

### [MF] (Manuální zaostřování)

Manuální zaostřování. Použijte tento režim, pokud chcete zajistit zaostření nebo se chcete vyhnout aktivaci automatického zaostřování.

(→ Snímání pomocí manuálního zaostřování: 195)



- V následujících případech funguje [AFC] (Nepřetržité automatické zaostřování) stejným způsobem jako [AFS] (Jednorázové automatické zaostření), když stisknete spoušť do poloviny:
  - V režimu [M]
  - Během záznamu videa
  - Při nedostatečném osvětlení
- Když používáte následující funkce, [AFC] (Nepřetržité automatické zaostřování) se přepne na [AFS] (Jednorázové automatické zaostření):
  - Vysokorychlostní sekvenční snímání
  - Režim vysokého rozlišení

## Používání automatického zaostřování

- [AF Custom Setting(Photo)] (Uživatelské nastavení automatického zaostřování snímku): 160
- [Focus Limiter] (Omezovač zaostření): 163
- [AF Assist Light] (Pomocné světlo automatického zaostřování): 165
- [1-Area AF Moving Speed] (Rychlost pohybu automatického zaostřování na 1 oblast): 166









Zkratka AF (Auto Focus) označuje automatické zaostřování. Zvolte režim zaostřování a režim automatického zaostřování, který je vhodný pro snímání objekt a scény.

### 1 Nastavte režim zaostřování na [AFS] nebo [AFC].

- Páčkou nastavte režim zaostřování.  
(→ [Výběr režimu zaostřování: 153](#))

### 2 Vyberte režim automatického zaostřování.

- Stisknutím [  ] zobrazte okno volby režimu automatického zaostřování a nastavte jej pomocí  nebo . (→ [Výběr režimu automatického zaostřování: 167](#))
- Výběr je také možné provést stisknutím [  ].
- V režimu [iA] přepnete každým stisknutím tlačítka [  ] mezi [  ] a [  ].  
(→ [Režim automatického zaostřování: 110](#)).

### 3 Stiskněte spoušť do poloviny.

- Aktivuje se režim automatického zaostřování.

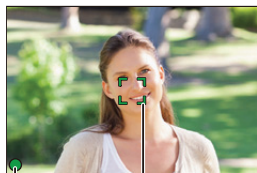

(A)

(B)

	Zaostření	
	Zaostřený objekt	Nezaostřený objekt
<b>Kontrolka zaostření (A)</b>	Svíí	Bliká
<b>Oblast automatického zaostřování (B)</b>	Zelená	Červená
<b>Akustický signál automatického zaostřování</b>	Zazní dvakrát	—



### **Automatické zaostřování při nedostatečném osvětlení**

- V tmavém prostředí se automaticky aktivuje automatické zaostřování při nedostatečném osvětlení a kontrolka zaostřování se zobrazí jako [  ].
- Zaostřování může v takovém případě trvat déle než obvykle.

### **Automatické zaostřování při hvězdné obloze**

- Pokud fotoaparát rozezná hvězdy na noční obloze po zaznamenání automatického zaostřování při nedostatečném osvětlení, aktivuje se automatické zaostřování při hvězdné obloze.

Po zaostření se zobrazí kontrolka zaostření [  ], a oblast automatického zaostření se zobrazí v zaostřené oblasti.

- Automatické zaostřování při hvězdné obloze nemůže provést detekování na okrajích displeje.

### **❖ Tlačítko [AF ON] (Aktivace automatického zaostřování)**

Automatické zaostřování můžete také aktivovat stisknutím tlačítka [AF ON].

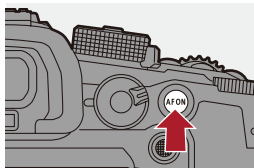



- **Objekty a podmínky snímání, které znemožňují zaostření v režimu automatického zaostřování**

- Rychle se pohybující objekty
- Extrémně jasné objekty
- Objekty bez kontrastu
- Objekty snímané přes okna
- Objekty v blízkosti lesklých předmětů
- Objekty na velmi tmavých místech
- Při snímání objektů nacházejících se daleko i blízko



- Při provádění následujících operací během snímání v režimu [AFC] (Nepřetržitě automatické zaostřování) může chvíli trvat, než fotoaparát zaostří na snímáný objekt.
  - Po změně nastavení zoomu z polohy širokoúhlého záběru do polohy teleskopického záběru
  - Po náhlém namíření fotoaparátu ze vzdáleného objektu na blízký objekt
- Pokud používáte zoom po dosažení zaostření, zaostření nemusí být správné. V takovém případě upravte zaostření.



- Rozsah fungování automatického zaostřování můžete omezit:  
(→ [\[Focus Limiter\] \(Omezovač zaostřování\): 163](#))
- Když omezíte chvění fotoaparátu, můžete zaostřovat automaticky:  
(→ [\[Quick AF\] \(Rychlé automatické zaostřování\): 556](#))
- Můžete změnit nastavení tak, aby automatické zaostřování po stisknutí tlačítka spouště do poloviny nefungovalo:  
(→ [\[Half-Press Shutter\] \(Stisknutí tlačítka spouště do poloviny\): 555](#))
- Hlasitost akustického signálu automatického zaostřování a jeho zvuk lze změnit:  
(→ [\[Beep\] \(Akustický signál\): 598](#))
- K funkčnímu tlačítku můžete přiřadit funkci, která umožňuje automatickému zaostřování pracovat tak, aby se upřednostňovaly blízké objekty.  
Tato funkce je užitečná, když fotoaparát omylem zaostří na pozadí:  
(→ [\[AF-ON : Near Shift\] \(Aktivace automatického zaostřování: Zaostření na blízký objekt\): 524](#))
- K funkčnímu tlačítku můžete přiřadit funkci, která umožňuje automatickému zaostřování pracovat tak, aby se upřednostňovaly vzdálené objekty.  
Tato funkce je užitečná, když snímáte přes ploty nebo sítě:  
(→ [\[AF-ON : Far Shift\] \(Aktivace automatického zaostřování: Zaostření na vzdálený objekt\): 524](#))

## [AF Custom Setting(Photo)] (Uživatelské nastavení automatického zaostřování snímku)



Pokud snímáte s použitím [AFC], můžete si vybrat nastavení, které je vhodné pro snímání objekt a scény.

Každé z těchto nastavení si můžete přizpůsobit.

- 1 **Nastavte režim zaostření na [AFC] (Nepřetržité automatické zaostřování).**
  - Nastavte páčku režimu zaostření. (→ [Výběr režimu zaostřování: 153](#))
- 2 **Nastavte [AF Custom Setting(Photo)] (Uživatelské nastavení automatického zaostřování snímku).**
  - → → → [AF Custom Setting(Photo)] (Uživatelské nastavení automatického zaostřování snímku)

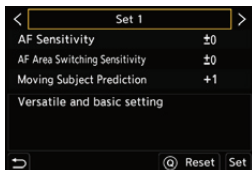

### [Set 1] (Nastavení 1)

Základní všeobecné nastavení.

### [Set 2] (Nastavení 2)

Toto nastavení doporučujeme pro situace, kdy se snímáný objekt pohybuje stálou rychlostí v jednom směru.



### [Set 3] (Nastavení 3)

Vhodné pro situace, kdy se snímáný objekt pohybuje náhodně a na scéně se mohou nacházet i jiné objekty.

### [Set 4] (Nastavení 4)

Nastavení doporučené pro situace, kdy se rychlost snímáného objektu výrazně mění.

## ❖ Úprava uživatelského nastavení automatického zaostřování

- 1 Stisknutím ◀ ▶ vyberte typ uživatelského nastavení automatického zaostřování.
- 2 Stisknutím ▲ ▼ vyberte položky a stisknutím ◀ ▶ potvrďte výběr.
  - Stisknutím tlačítka [DISP.] zobrazíte popis položky.
  - Pokud se chcete vrátit k výchozímu nastavení, stiskněte tlačítko [DISP.].
- 3 Stiskněte  nebo .

[AF Sensitivity] (Citlivost automatického zaostřování)	Nastavení citlivosti sledování pohybujícího se objektu.	
	[+]	Když se vzdálenost k objektu drasticky změní, fotoaparát okamžitě znovu upraví zaostření. Jednotlivé objekty můžete zaostřovat jeden po druhém.
	[-]	Pokud se vzdálenost objektu drasticky změní, fotoaparát chvíli vyčkává, než znovu upraví zaostření. Zabrání se tak nechtěnému opětovnému zaostření, když se například objekt pohybuje po snímku.
[AF Area Switching Sensitivity] (Citlivost přepínání oblasti automatického zaostřování)	Nastavení citlivosti pro přepínání oblasti automatického zaostřování tak, aby odpovídala pohybu snímaného objektu. (Když je režim automatického zaostřování nastavený na automatické zaostřování na celou oblast.)	
	[+]	Když se objekt pohybuje mimo oblast automatického zaostřování, fotoaparát okamžitě přepne oblast automatického zaostřování tak, aby snímaný objekt zůstal zaostřený.
	[-]	Fotoaparát přepíná oblast automatického zaostřování postupným tempem. Minimalizují se tak efekty způsobené mírným pohybem snímaného objektu nebo překážkami před fotoaparátem.

<b>[Moving Subject Prediction] (Predice pohybu snímaného objektu)</b>	Nastavení úrovně predikce pohybu pro změny rychlosti pohybu snímaného objektu. • Při vyšších hodnotách nastavení se fotoaparát snaží udržet zaostření tím, že reaguje i na náhlé pohyby snímaného objektu. Fotoaparát se však stává citlivějším na nepatrné pohyby objektu, zaostření tak nemusí být stabilní.	
	[0]	Nastavení vhodné pro objekt s minimálními změnami rychlosti.
	[+1]	Nastavení vhodná pro objekt měnící svou rychlost.
	[+2]	

## [Focus Limiter] (Omezovač zaostření)



Můžete omezit rozsah fungování automatického zaostřování. Když omezíte rozsah, kde automatické zaostřování funguje, zvýší se rychlost ostření.

- Nastavte režim zaostřování na [AFS] (Jednorázové automatické zaostření) nebo [AFC] (Nepřetržité automatické zaostřování).**
  - Nastavte páčku režimu zaostřování. (→ [Výběr režimu zaostřování: 153](#))

- Nastavte [Focus Limiter] (Omezovač zaostření).**
  - / → → [Focus Limiter] (Omezovač zaostření)

### [ON] (Zapnuto)

Umožňuje následující nastavení.

### [OFF] (Vypnuto)

Deaktivuje následující nastavení.

### [SET] (Nastavení)

- Stejným postupem jako u manuálního zaostřování (→ [Snímání s použitím manuálního zaostřování: 195](#)) zkontrolujte zaostření, poté stisknutím [WB] nebo [ISO] nastavte provozní rozsah automatického zaostřování.
  - Nastavení můžete také provést dotykem [Limit1]/[Limit2].
  - [Limit1]/[Limit2] lze nastavit oběma způsoby.

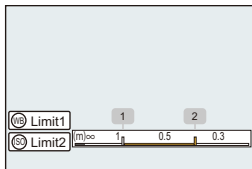

- Stisknutím nebo potvrďte provedené nastavení.
  - Stisknutím [DISP.] vrátíte provozní rozsah na výchozí hodnoty.



- Lze nastavit, pokud používáte objektiv s zaostřovacím kroužkem nebo zaostřovací páčkou.
- Nelze nastavit, pokud jste k omezení provozního rozsahu použili přepínač rozsahu zaostřovací vzdálenosti na objektivu.
- Po výměně objektivu dojde k resetování nastavení hodnot.
- Když je [Focus Limiter] (Omezovač zaostřování) aktivní, na displeji se zobrazuje, [AFS]/[AFC].



## [AF Assist Light] (Pomocné světlo automatického zaostřování)



Při snímání za špatných světelných podmínek se při stisknutí spouště do poloviny rozsvítí pomocné světlo automatického zaostřování, což fotoaparátu usnadní zaostření na snímávaný objekt.

**MENU/SET** → [**📷**]/[**👤**] → [**FOCUS**] → **Vyberte [AF Assist Light] (Pomocné světlo automatického zaostřování)**

Nastavení: [ON] (Zapnuto) / [OFF] (Vypnuto)

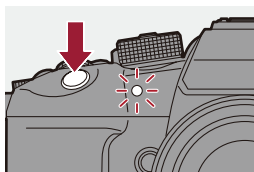

- Účinný rozsah pomocného světla automatického zaostřování se liší v závislosti na použitém objektivu.
  - Když je k fotoaparátu připojený vyměnitelný objektiv (H-ES12060) s širokoúhlým koncem.  
Cca 1,0 m (3,3 stopy) až 3,5 m (11 stop)
  - Když je k fotoaparátu připojený vyměnitelný objektiv (H-FS12060) s širokoúhlým koncem.  
Cca 1,0 m (3,3 stopy) až 3,0 m (9,8 stopy)
- Odstraňte z objektivu sluneční clonu.
- Pokud použijete objektiv s velkým průměrem, může docházet k výraznému blokování pomocného světla automatického zaostřování a fotoaparát bude obtížněji zaostřovat.

## [1-Area AF Moving Speed] (Rychlost pohybu automatického zaostření na 1 oblast)



Můžete nastavit rychlost pohybu při automatickém zaostřování na jednu oblast.

 → []/[] → [] → **Vyberte [1-Area AF Moving Speed] (Rychlost pohybu automatického zaostření na 1 oblast)**

Nastavení: [FAST] (Rychle) / [NORMAL] (Normálně)

## Výběr režimu automatického zaostřování

- Automatické zaostření na objekt: 170
- [Tracking] (Aretace zaostření na pohybující se objekt): 173
- [Full Area AF] (Automatické zaostření na celou oblast): 175
- [Zone(Horizontal/Vertical)] (Horizontální/vertikální zóna) / [Zone] (Zóna): 179
- [1-Area+] (Zaostření na 1 oblast+) / [1-Area] (Zaostření na 1 oblast): 182
- [Pinpoint] (Bodové zaostření): 184





Vyberte způsob zaostřování, který nejlépe vyhovuje poloze a počtu snímaných objektů. Pokud zvolíte jiný režim automatického zaostřování, než je bodové zaostřování, můžete automaticky zaostřit na rozpoznané lidské a zvířecí objekty.

### 1 Stiskněte tlačítko [ ].

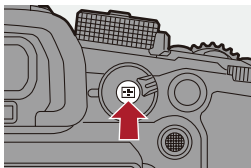
- Zobrazí se okno pro výběr režimu automatického zaostřování.



## 2 Vyberte režim automatického zaostřování.

- Tlačítka ◀ ▶ vyberte položku a poté stiskněte  nebo .
- Výběr je také možné provést stisknutím [  ].

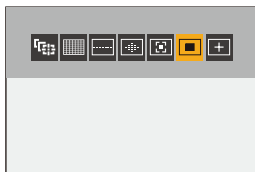

---

 [Tracking] (Aretace zaostření na pohybující se objekt)

(→ [Tracking] (Aretace zaostření na pohybující se objekt): 173)

---

 [Full Area AF] (Automatické zaostřování na celou oblast)

(→ [Full Area AF] (Automatické zaostřování na celou oblast): 175)

---

 [Zone(Horizontal/Vertical)] (Horizontální/vertikální zóna)

(→ [Zone(Horizontal/Vertical)] (Horizontální/vertikální zóna): 179)

---

 [Zone] (Zóna)

(→ [Zone] (Zóna): 180)

---

 [1-Area+] (Zaostřování na 1 oblast+)

(→ [1-Area+] (Zaostřování na 1 oblast+): 182)

---

 [1-Area] (Zaostřování na 1 oblast)

(→ [1-Area] (Zaostřování na 1 oblast): 182)

---

 [Pinpoint] (Bodové zaostřování)

(→ [Pinpoint] (Bodové zaostřování): 184)

---



- V [Time Lapse Shot] (Časosběrné snímání) nelze použít [  ].







- Můžete nastavit položky režimu automatického zaostřování, které se mají zobrazovat v okně pro výběr režimu automatického zaostřování:  
(→ [\[Show/Hide AF Mode\]](#) (Zobrazit/skrýt režim automatického zaostřování): 554)

## Automatické zaostření na rozpoznaný objekt





Po aktivaci automatického rozpoznávání objektů fotoaparát automaticky rozeznává lidské i zvířecí objekty a upravuje zaostření.

Můžete nastavit cíl automatického zaostřování.

### 1 Nastavte [AF Detection Setting] (Nastavení automatického zaostření na rozpoznaný objekt) na [ON] (Zapnuto).

-  ⇒  /  ⇒  ⇒ [AF Detection Setting] (Nastavení automatického zaostření na rozpoznaný objekt) ⇒ [ON] (Zapnuto)
- Můžete také stisknout ▲ v okně pro výběr režimu automatického zaostřování a přepnout tak na automatické rozpoznávání objektů [ON] (Zapnuto) / [OFF] (Vypnuto).

### 2 Vyberte [Detecting Subject] (Rozpoznání objektu).

-  ⇒  /  ⇒  ⇒ [Detecting Subject] (Rozpoznání objektu)
- Výběr můžete také provést stisknutím tlačítka [DISP.] v okně pro výběr režimu automatického zaostřování.

---

#### [HUMAN] (Lidský objekt)

Rozpoznání lidských obličejů, očí a těl.

- Ikona režimu automatického zaostřování zobrazuje [  ].

---

#### [FACE/EYE] (Obličej/oči)

Rozpoznání pouze lidských obličejů a očí.

- Ikona režimu automatického zaostřování zobrazuje [  ].

---

#### [ANIMAL+HUMAN] (Lidský a zvířecí objekt)

Rozpoznání lidských a zvířecích objektů.

Fotoaparát rozezná zvířata, jako jsou ptáci, psovitě šelmy (včetně vlků atd.) a kočkovité šelmy (včetně lvů atd.).

- Ikona režimu automatického zaostřování zobrazuje [  ].
-

## ❖ Při [ ]

Když fotoaparát rozezná lidský obličej (A)/(B) nebo tělo nebo zvířecí tělo (C), zobrazí se oblast automatického zaostření.

Pokud fotoaparát rozezná více objektů, zobrazí se také více oblastí automatického zaostřování. Můžete tak vybrat objekt, na který chcete zaostřit.

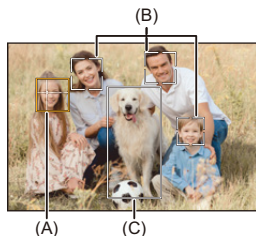

### **Žlutá**

Oblast automatického zaostřování se zaostří.

Fotoaparát ji zvolí automaticky.

- Rozpoznání očí funguje pouze tehdy, když se oči nacházejí uvnitř žlutého rámečku (A).

### **Bílá**

Zobrazí se, když fotoaparát rozezná více než jeden objekt.

## ❖ Při [ ], [ ], [ ], [ ] nebo [ ]

Pokud se v oblasti automatického zaostřování nachází pouze část lidského nebo zvířecího objektu, fotoaparát je automaticky rozpozná a zaostří na ně.

- Pokud se v oblasti automatického zaostřování nacházejí oči, automatické rozpoznání očí (D) funguje.  
Nelze změnit oko, na které má fotoaparát zaostřit.

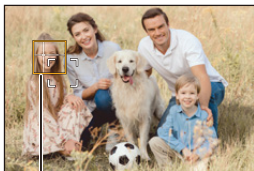

(D)



- [AF Detection Setting] (Nastavení automatického zaostřování na rozpoznání objekt) lze použít ve všech režimech automatického zaostřování kromě [  ].
- Když fotoaparát rozpozná oči osoby, zaostří se oko nacházející se blíže k fotoaparátu.

Expozice bude upravena na obličej. (Když je režim měření expozice [Metering Mode] nastavený na [  ])

- Fotoaparát dokáže rozeznat až 15 osob.
- Fotoaparát může rozeznat kombinaci až 3 lidských a zvířecích těl.
- V závislosti na nastavení fotoaparátu nemusí být automatické zaostřování na rozeznání objekt k dispozici.



- Můžete fotoaparát nastavit tak, aby rozsah měření pro automatickou expozici nebyl upřednostňován na obličej a oči, když je aktivní automatické rozpoznání objektu:  
(→ [Face Priority In Multi Metering] (Priorita obličeje ve vícenásobném měření): 549)
- Můžete nastavit, aby křížek pro rozpoznání obličeje/očí zmizel:  
(→ [Eye Detection Display] (Zobrazení rozpoznání očí): 555)



## [Tracking] (Aretace zaostření na pohybující se objekt)

Když je režim zaostřování nastavený na [AFC] (Nepřetržitě automatické zaostřování), oblast automatického zaostřování sleduje pohyb objektu a udržuje zaostření.

### Spusťte sledování.

- Namiřte oblast automatického zaostřování na objekt a stiskněte spoušť do poloviny.  
Fotoaparát bude sledovat objekt, zatímco je spoušť stisknutá do poloviny nebo zcela.
- Pokud aretace zaostření na pohybující objekt selže, oblast automatického zaostřování se rozbliká červeně.
- Když je režim automatického zaostřování nastavený na [AFS] (Jednorázové automatické zaostření), zaostření se aktivuje na pozici oblasti automatického zaostření. Aretace zaostření na pohybující se objekt nebude fungovat.





- V režimu [AFM] a během záznamu videa bude aretace zaostření na pohybující se objekt pokračovat i po uvolnění spouště.  
Pokud chcete ukončit sledování objektu, stiskněte nebo , nebo se dotkněte [AF-ON].  
Aretace zaostření na pohybující se objekt je také dostupná s [AFS].



- Když je automatické rozpoznání objektů aktivní, fotoaparát automaticky zaostří na pohybující se rozpoznávaný objekt.
- Nastavte režim měření expozice [Metering Mode] na [AF-ON] pro pokračování v úpravě expozice.
- Při následujícím nastavení funguje [AF-ON] jako [AF-ON]:
  - [Monochrome] (Černobílý snímek) / [L.Monochrome] (Černobílý snímek) / [L.Monochrome D] (Černobílý snímek) / [L.Monochrome S] (Černobílý snímek) ([Photo Style] (Styl fotografie))
  - [Sepia] (Sépie) / [Monochrome] (Černobílý snímek) / [Dynamic Monochrome] (Dynamický černobílý snímek) / [Rough Monochrome] (Drsný černobílý snímek) / [Silky Monochrome] (Hedvábný černobílý snímek) / [Soft Focus] (Měkké zaostření) / [Star Filter] (Hvězdný filtr) / [Sunshine] (Sluneční svit) ([Filter Settings] (Nastavení filtru))
- [AF-ON] nemusí být v závislosti na nastavení fotoaparátu k dispozici.

## ❖ Přesun pozice oblasti automatického zaostřování

- 1 Stisknutím [AF-ON] zobrazíte okno výběru režimu automatického zaostřování.
- 2 Zvolte [AF-ON] a poté stiskněte tlačítko ▼.
- 3 Tlačítka ▲▼◀▶ přesuňte pozici oblasti automatického zaostřování.
  - Pozice lze posouvat diagonálním směrem pomocí joysticku.
  - Oblast automatického zaostřování můžete také přesouvat dotykem.
  - Pokud chcete vrátit pozici zpět na střed, stiskněte tlačítko [DISP.].
- 4 Stiskněte tlačítko .

## [Full Area AF] (Zaostřování na celou oblast)

Fotoaparát zvolí neoptimálnější oblast automatického zaostřování z 315 oblastí, na kterou zaostří. Pokud je zvoleno několik oblastí automatického zaostřování, zaostří se všechny zvolené oblasti automatického zaostřování.

Když je režim zaostřování nastavení na [AFC] (Nepřetržité automatické zaostřování), dbejte na to, aby objekt zůstal během snímání v celé oblasti automatického zaostřování, neboť jen tak zůstane po celou dobu snímání zaostřený.

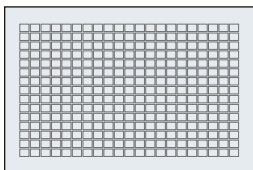



## ❖ Určení osoby, zvířete nebo oka, které má fotoaparát zaostřit

Když je automatické rozpoznání objektů nastaveno na [ON] (Zapnuto), fotoaparát rozpozná více objektů. Když se lidský nebo zvířecí objekt, na který se má zaostřit, zobrazuje v bílé oblasti automatického zaostřování, můžete tuto oblast změnit na žlutou oblast automatického zaostřování.

### ● Dotykové úkony

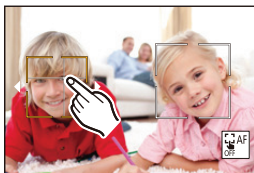

**Dotkněte se lidského nebo zvířecího objektu nebo oka nacházejícího se v bílé oblasti automatického zaostřování.**

- Oblast automatického zaostřování se změní na žlutou.
- Dotykem mimo oblast automatického zaostřování zobrazíte okno pro nastavení oblasti automatického zaostřování. Dotykem [Set] (Nastavit) nastavíte oblast automatického zaostřování [  ] v pozici, které jste se dotkli.
- Pokud chcete ukončit nastavení, dotkněte se [  ].







### ● Úkony pomocí joysticku





**Nakloňte joysticku na ▲▼◀▶.**

- Každým nakloněním na ▲▼◀▶ přepnete na osobu, zvíře nebo oko, které chcete zaostřit.
- Stisknutím a podržením joysticku nastavíte oblast automatického zaostřování [  ] na střed displeje. Opětovným stisknutím a podržením joysticku se vrátíte k automatickému rozpoznání objektů.
- Pokud chcete ukončit nastavení, stiskněte .

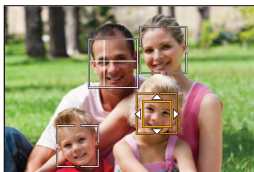
### • Úkony pomocí tlačítek

- 1 Stisknutím [  ] zobrazíte okno pro výběr režimu automatického zaostřování.
- 2 Zvolte [  ], [  ] nebo [  ] a poté stiskněte ▼.
- 3 Stisknutím ▲▼◀▶ přesunete pozici oblasti automatického zaostřování.





- 4 Když se bílá oblast automatického zaostřování změní na žlutou, stiskněte .
  - Pokud stisknete  v pozici vně oblasti automatického zaostřování na lidské nebo zvířecí objekty, nastaví se oblast automatického zaostřování [  ].
  - Stisknutím  ukončíte nastavení.

## ❖ **Nastavení oblasti automatického zaostřování v libovolné pozici**

Když je [AF Detection Setting] (Nastavení automatického zaostření na rozpoznání objekt) nastaveno na [OFF] (Vypnuto), oblast automatického zaostřování [  ] lze nastavit v libovolné pozici.

### ● **Dotykové úkony**

**Dotkněte se libovolné pozice v okně snímání a poté se dotkněte [Set] (Nastavit).**

- Oblast automatického zaostřování [  ] je nastavená.
- Dotykem [  ] se vrátíte k [  ].

### ● **Úkony pomocí joysticku**

**Stiskněte a podržte joystick.**

- Oblast automatického zaostřování [  ] je nastavená uprostřed displeje.
- Opětovným stisknutím a podržením joysticku nebo stisknutím  se vrátíte k [  ].



- Nastavenou oblast automatického zaostřování můžete přesouvat a měnit její velikost:  
(→ Úkony v okně pro přesun oblasti automatického zaostřování: 183)

 [Zone(Horizontal/Vertical)] (Vodorovná/svislá zóna) /  [Zone] (Zóna)

 [Zone(Horizontal/Vertical)] (Vodorovná/svislá zóna)

V rámci celé oblasti automatického zaostřování můžete zaostřit na svislé a vodorovné zóny.

#### Vodorovný vzor

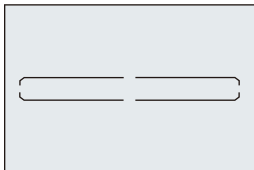



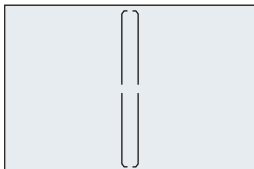

#### Svislý vzor

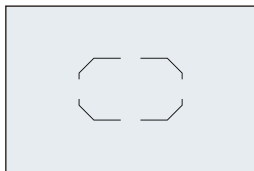

## [Zone] (Zóna)



V rámci celé oblasti můžete zaostřit na středovou oválnou zónu.



- [  ] se změní na [  ] v následujících případech:
  - Během záznamu videa
  - V režimu [  ]



## ❖ Přesun a změna velikosti oblasti automatického zaostřování

- 1 Stisknutím tlačítka [  ] zobrazte okno pro výběr režimu automatického zaostřování.
- 2 Vyberte [  ] nebo [  ] a poté stiskněte tlačítko ▼.
- 3 Tlačítka ▲▼◀▶ přesuňte pozici oblasti automatického zaostřování.
  - Oblast automatického zaostřování můžete také přesouvat dotykem.

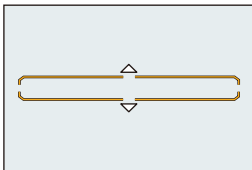



### Když je zvoleno [ ]

- Stisknutím ▲▼ se přesunete k vodorovnému vzoru oblasti automatického zaostřování.
- Stisknutím ◀▶ se přesunete ke svislému vzoru oblasti automatického zaostřování.
- Stisknutím tlačítka [DISP.] vrátíte pozici oblasti automatického zaostřování na střed.

### Když je zvoleno [ ]

- Pozice lze přesunout diagonálním směrem pomocí joysticku.

### 4 Když je zvoleno [ ]

- Otáčením  nebo  nebo  změňte velikost oblasti automatického zaostřování.
- Velikost oblasti automatického zaostřování můžete také změnit roztažením nebo přiblížením prstů.
- Prvním stisknutím tlačítka [DISP.] se vrátíte do pozice oblasti automatického zaostřování uprostřed. Druhým stisknutím se vrátíte do původní pozice oblasti automatického zaostřování.

### 5 Stiskněte tlačítko

## [1-Area+] (Zaostřování na 1 oblast+) / [1-Area] (Zaostřování na 1 oblast)

### [1-Area+] (Zaostřování na 1 oblast+)

Lze zaostřit na jednu oblast automatického zaostřování.

I když se objekt pohybuje mimo jednu oblast automatického zaostřování, zůstává zaostřený v doplňkové oblasti automatického zaostřování (A).

- Toto nastavení je efektivní při snímání pohybujících se objektů, které je obtížné sledovat pomocí [  ].

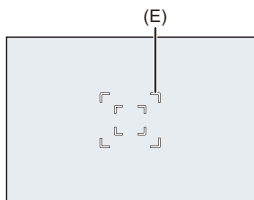



### [1-Area] (Zaostřování na 1 oblast)

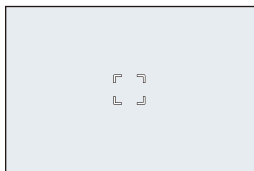

Určete bod, který se má zaostřit.



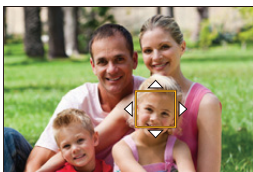

## ❖ Přesun a změna velikosti oblasti automatického zaostřování

- 1 Stisknutím tlačítka [  ] zobrazte okno pro výběr režimu automatického zaostřování.
- 2 Vyberte [  ] nebo [  ] a poté stiskněte tlačítko ▼.
- 3 Tlačítka ▲▼◀▶ přesuňte pozici oblasti automatického zaostřování.



- 4 Otáčením  /  nebo  změňte velikost oblasti automatického zaostřování.
- 5 Stiskněte tlačítko .

### Úkony v okně pro přesun oblasti automatického zaostřování

Ovládání tlačítka	Ovládání dotykem	Popis úkonu
▲▼◀▶	Dotyk	Přesunutí oblasti automatického zaostřování. • Pozici lze přesunout diagonálním směrem pomocí joysticku.
 /  / 	Přiblížení / oddálení prstů	Zvětšení/zmenšení oblasti automatického zaostřování.
[DISP.] (Zobrazení)	[Reset] (Obnovení původního nastavení)	Poprvé: Návrat pozice oblasti automatického zaostřování na střed. Podruhé: Návrat velikosti oblasti automatického zaostřování na výchozí hodnotu.





- Změna rychlosti pohybu jedné oblasti automatického zaostřování:  
(→ [1-Area AF Moving Speed] (Rychlost pohybu 1 oblasti automatického zaostřování): 166)

## [Pinpoint] (Bodové zaostřování)

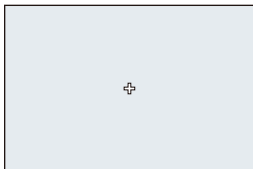

Díky této funkci můžete dosáhnout mnohem přesnějšího zaostření na malý bod.

Když stisknete spoušť do poloviny, zaostřená oblast se zobrazí zvětšeně.













- Když je režim zaostření nastavený na [AFC] (Nepřetržitě automatické zaostřování)  není k dispozici.
- Automatické rozpoznání objektů nefunguje v .







- Při použití následujících funkcí se  přepne na :
  - Během záznamu videa
  - V režimu 

## ❖ Přesun pozice oblasti automatického zaostřování

- 1 Stisknutím tlačítka [  ] zobrazíte okno pro výběr režimu automatického zaostřování.
- 2 Zvolte [  ] a poté stiskněte tlačítko .
- 3 Tlačítka     nastavte pozici [  ] a poté stiskněte  nebo .





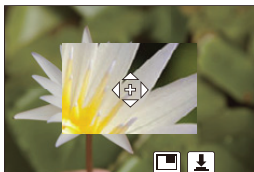

  - Pozici lze přesunout diagonálním směrem pomocí joysticku.
  - Zvolená pozice na displeji se zvětší.
  - Oblast automatického zaostřování nelze přesunout na okraj displeje.

- 4 Tlačítka     upravte pozici [  ].



- 5 Stiskněte tlačítko  nebo .

## Činnosti v okně přiblížení

Ovládání tlačítky	Ovládání dotykem	Popis úkonu
	<b>Dotyk</b>	Posun [+]. • Pozici lze přesunout diagonálním směrem pomocí joysticku.
	<b>Přiblížení / oddálení prstů</b>	Zvětšení/zmenšení zobrazení v malých krocích.
	—	Zvětšení/zmenšení zobrazení.
		Přepínání okna zvětšení (režim okna / režim celé obrazovky). 
<b>[DISP.] (Zobrazení)</b>	<b>[Reset] (Obnovení původního nastavení)</b>	Poprvé: Návrat do okna v kroku 3. Podruhé: Návrat oblasti automatického zaostřování na střed.

- Snímek lze zvětšit přibližně třikrát až šestkrát.
- Snímek můžete také zaznamenat dotykem [  ].



- Způsob zobrazení zvětšeného okna můžete změnit:  
(→ [\[Pinpoint AF Setting\] \(Nastavení bodového automatického zaostřování\): 554](#))

## Přesun oblasti automatického zaostřování

- Přesun oblasti automatického zaostřování dotykem: 190
- Přesun oblasti automatického zaostřování pomocí dotykové záložky: 192
- [Focus Switching for Vert / Hor] (Přepínání zaostření na vertikální/horizontální): 194



Ve výchozím nastavení můžete během snímání používat joystick k přesunu a změně velikosti oblasti automatického zaostřování.

### 1 Přesuňte pozici oblasti automatického zaostřování.

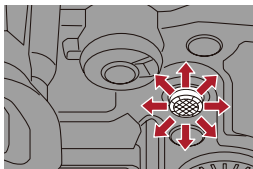

- V okně snímání nakloňte joystick.

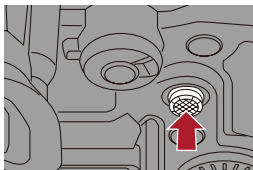

- Stisknutím  aktivujete přepínání mezi výchozí a nastavenou pozicí automatického zaostřování.  
V [ + ] tímto úkonem zobrazíte zvětšené okno.



## 2 Změňte velikost oblasti automatického zaostřování.

- Otáčejte ,  nebo .
- Prvním stisknutím tlačítka [DISP.] vrátíte pozici oblasti automatického zaostřování doprostřed. Druhým stisknutím vrátíte velikost oblasti automatického zaostřování na výchozí hodnotu.

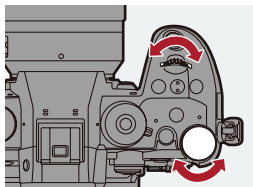





## 3 Potvrďte výběr.

- Stiskněte spoušť do poloviny.
- Tímto úkonem se vrátíte do okna snímání.







- Když je režim měření [Metering Mode] nastavený na [  ] cíl měření se také pohybuje spolu.
- V [  ], [  ] a [  ] nelze změnit velikost oblasti automatického zaostřování.



- Během pohybu nelze nastavit smyčku oblasti automatického zaostřování.  
(→ [\[Looped Focus Frame\]: 556](#))
- Můžete přiřadit funkci, která zobrazí okno pohybu oblasti automatického zaostřování nebo okno podpory manuálního zaostřování k funkčnímu tlačítku:  
(→ [\[Focus Area Set\] \(Nastavení oblasti zaostření\): 524](#))

## Přesun oblasti automatického zaostřování dotykem

Můžete přesunout oblast automatického zaostřování na pozici, které se dotknete. Můžete také změnit velikost oblasti automatického zaostřování.

 ⇒ [  ] ⇒ [  ] ⇒ [Touch Settings] (Dotyková nastavení) ⇒  
Vyberte [Touch AF] (Dotykové automatické zaostřování)

### [AF] (Automatické zaostření)



Zaostření na objekt, kterého se dotknete.

### [AF+AE] (Automatické zaostření + Automatická expozice)

Zaostření a úprava jasu pro objekt, kterého se dotknete.

- Výchozí nastavení je [AF] (Automatické zaostření).





## ❖ Zaostření na pozici, které se dotknete ([AF]) (Automatické zaostřování)

- 1 Dotkněte se snímaného objektu.
  - Přesuňte oblast automatického zaostřování na pozici, které se dotknete.
- 2 Přiblížením/roztážením prstů změňte velikost oblasti automatického zaostřování.
  - Prvním dotykem tlačítka [Reset] (Obnovení původního nastavení) vrátíte pozici oblasti automatického zaostřování na střed. Druhým dotykem obnovíte původní velikost oblasti automatického zaostřování.
- 3 Dotkněte se tlačítka [Set] (Nastavit).
  - V režimu [  ] se dotkněte [Exit] (Zavřít).
  - Pro [  ] se nastavování oblasti automatického zaostřování ukončí dotykem [  ] v okně snímání.

## ❖ Zaostření a úprava jasů pro pozici, které se dotknete ([AF+AE]) (Automatické zaostřování + Automatická expozice)

- 1 Dotkněte se objektu, pro který chcete upravit jas.
  - V pozici dotyku se zobrazí oblast automatického zaostřování, které funguje stejně jako [  ].  
Tím umístíte bod pro úpravu jasů do středu oblasti automatického zaostřování.





- 2 Přiblížením/vzdálením prstů změňte velikost oblasti automatického zaostřování.
  - Prvním dotykem tlačítka [Reset] (Obnovení původního nastavení) vrátíte pozici oblasti automatického zaostřování na střed. Druhým stisknutím obnovíte původní velikost oblasti automatického zaostřování.
- 3 Dotkněte se tlačítka [Set] (Nastavit).
  - Nastavení oblasti [AF+AE] (Automatické zaostření + Automatická expozice) zrušíte dotykem tlačítka [  ] (když je [  ] nebo [  ] nastaveno na [  ]) v okně snímání.

## Přesun pozice oblasti automatického zaostřování pomocí dotykové plochy

Během zobrazení v hledáčku můžete změnit pozici a velikost oblasti automatického zaostřování dotykem displeje.

### 1 Nastavte [Touch Pad AF] (Automatické zaostřování pomocí dotykové plochy).



-  ⇒  ⇒  ⇒ [Touch Settings] (Dotyková nastavení)  
⇒ [Touch Pad AF] (Automatické zaostřování pomocí dotykové plochy) ⇒ [EXACT]/[OFFSET1] až [OFFSET7]

### 2 Přesuňte pozici oblasti automatického zaostřování.

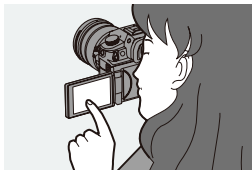
- Během zobrazení v hledáčku se dotkněte displeje.



### 3 Změňte velikost oblasti automatického zaostřování.

- Otáčejte ,  nebo .
- Prvním stisknutím tlačítka [DISP.] vrátíte pozici oblasti automatického zaostřování na střed. Druhým stisknutím obnovíte původní velikost oblasti automatického zaostřování.

### 4 Potvrďte výběr.

- Stiskněte spoušť do poloviny.

---

## ❖ Nastavení položek ([Touch Pad AF]) (Automatické zaostřování pomocí dotykové plochy)

---

### [EXACT] (Přesně)

Oblast automatického zaostřování v hledáčku posunete dotykem požadované polohy na dotykové ploše.

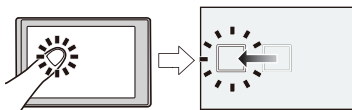

---

[OFFSET1] (entire area)/[OFFSET2] (right half)/[OFFSET3] (upper right)/  
[OFFSET4] (lower right)/[OFFSET5] (left half)/[OFFSET6] (upper left)/[OFFSET7]  
(lower left) Posouvání oblasti automatického zaostřování v hledáčku podle vzdálenosti posunutí na dotykové ploše.

Zvolte rozsah, který se má při posunutí rozpoznat.

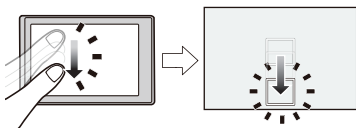

---

[OFF] (Vypnuto)

---

## [Focus Switching for Vert / Hor] (Přepínání zaostření pro vertikální/horizontální polohu)

Fotoaparát ukládá do paměti oddělené polohy pro oblasti automatického zaostřování pro případy, kdy se nachází ve svislé nebo vodorovné poloze. K dispozici jsou dvě svislé orientace, vlevo a vpravo.



**MENU** ⇒ **[⚙️]** ⇒ **[AF]** ⇒ **Vyberte [Focus Switching for Vert / Hor] (Přepínání zaostření pro vertikální/horizontální polohu)**

### [ON] (Zapnuto)

Uložení samostatných pozic pro svislou a vodorovnou orientaci.

### [OFF] (Vypnuto)

Nastavení stejné pozice jak pro svislou, tak i vodorovnou orientaci.



- V režimu manuálního zaostřování se ukládá pozice podpory manuálního zaostřování.

## Snímání v režimu manuálního zaostřování

- [Focus Peaking] (Zvýraznění obrysů s vysokým kontrastem): 202



MF (Manual Focus) je zkratka pro manuální zaostřování.

Tuto funkci použijte, pokud chcete aretovat zaostření nebo pokud je přesně stanovena vzdálenost snímaného objektu od objektivu a nechcete použít automatické zaostřování.

### 1 Páčkou nastavte režim zaostření na [MF] (Manuální zaostřování).

- Nastavte páčku režimu zaostřování. (→ [Výběr režimu zaostřování: 153](#))

### 2 Zvolte bod, který se má zaostřit.

- Nakloněním joysticku vyberte bod, který se má zaostřit.
- Pokud chcete vrátit pozici, která se má zaostřit, zpět na střed, stiskněte tlačítko [DISP.].

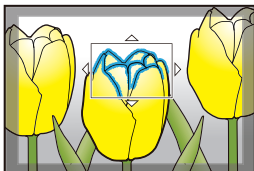

### 3 Potvrďte výběr.

- Stiskněte tlačítko .
- Tímto úkonem přepnete na okno průvodce manuálním zaostřením a zobrazí se zvětšený displej.

### 4 Upravte zaostření.

- Úkony, které je nutné pro správné zaostření provést, se liší v závislosti na objektivu.

---

#### Při používání vyměnitelného objektivu se zaostřovacím kroužkem

Otáčení směrem (A): Zaostření na blízký objekt

Otáčení směrem (B): Zaostření na vzdálený objekt

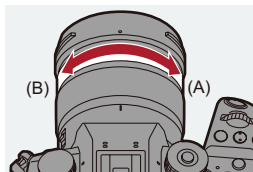



### Při používání vyměnitelného objektivu se zaostřovací páčkou

Pohyb směrem (C): Zaostření na blízký objekt

Pohyb směrem (D): Zaostření na vzdálený objekt

- Rychlost zaostření se mění podle toho, jak daleko pohybujete páčkou.

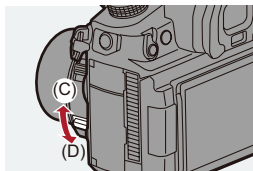

### Při používání vyměnitelného objektivu bez zaostřovacího kroužku

Stisknutí ►: Zaostření na blízký objekt

Stisknutí ◄: Zaostření na vzdálený objekt.

- Stisknutím a podržením ◄/► zvýšíte rychlost zaostřování.
- Zaostření lze také provést potažením posuvníku (E).
- Stisknutím ▼ lze přesunout pozici zvětšeného zobrazení.

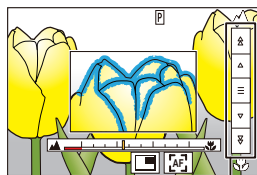

(E)

---

- Části snímku, které jsou zaostřené, se barevně zvýrazní. (Zvýraznění zaostřených částí)
- Objeví se pomocí zobrazení se zvětšením oblasti. (Podpora manuálního zaostřování)

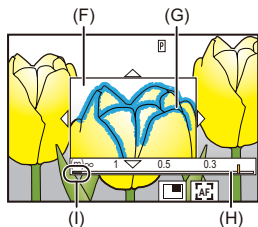

- (F) Průvodce manuálním zaostřováním (zvětšený displej)  
(G) Zvýraznění zaostřených částí  
(H) Podpora manuálního zaostřování  
(I) Kontrolka pro ∞ (nekonečno)







## 5 Zavřete okno průvodce manuálním zaostřováním.

- Stiskněte spoušť do poloviny.
- Stejný úkon lze provést stisknutím .

## 6 Spusťte snímání.

- Zcela stiskněte spoušť.

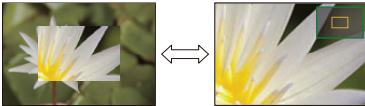
## ❖ Činnosti v okně průvodce manuálním zaostřováním

Ovládání tlačítka	Ovládání dotykem	Popis úkonu
▲▼◀▶*	Posunutí	Posunutí pozice zvětšené oblasti. • Pozici lze přesunout v diagonálním směru pomocí joysticku.
	Přiblížení nebo oddálení prstů	Zvětšení/zmenšení zobrazení v malých krocích.
	—	Zvětšení/zmenšení zobrazení.
		Přepínání okna zvětšení (režim okna / režim celé obrazovky). 
[DISP.] (Zobrazení)*	[Reset] (Obnovení původních nastavení)*	Poprvé: Návrat pozice průvodce manuálním zaostřováním na střed. Podruhé: Návrat velikosti průvodce manuálním zaostřováním k původnímu nastavení.
[AF ON] (Aktivace automatického zaostřování)		Použití funkce automatického zaostřování.

\* Pokud používáte vyměnitelný objektiv bez zaostřovacího kroužku, můžete tyto úkony provést stisknutím ▼. Zobrazí se okno umožňující Vám nastavit oblast, která se má zvětšit.

• Snímek lze zvětšit přibližně třikrát až šestkrát.



- V okně snímání můžete otáčením zaostřovacího kroužku zobrazit okno průvodce manuálním zaostřováním. Pokud zvětšíte obraz otáčením zaostřovacím kroužkem, okno průvodce se zavře chvíli po provedení úkonu.
- Okno průvodce manuálním zaostřováním můžete také zobrazit stisknutím [  ].
- Průvodce manuálním zaostřováním a podpora manuálního zaostřování se nemusí zobrazit v závislosti na použitém objektivu. Můžete však zobrazit průvodce manuálním zaostřováním přímo pomocí dotykového displeje nebo příslušného tlačítka.
- Pokud během manuálního zaostřování stisknete tlačítko [AF ON] (Aktivace automatického zaostřování), aktivuje se automatické zaostřování.
- Okno průvodce manuálním zaostřováním lze také zobrazit během záznamu videa.
- Referenční značka vzdálenosti zaostření je značka, která slouží k měření vzdálenosti zaostření. Použijte ji při snímání s manuálním zaostřováním nebo při snímání detailních záběrů.

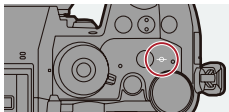





- Vodítka vzdálenosti v podpoře manuálního zaostřování se liší v závislosti a použitím objektivu a pozici zoomu.
- Pokud použitý objektiv nepodporuje zobrazení vodítek vzdálenosti, označení vzdálenosti se zobrazí pouze v podpoře manuálního zaostřování.
- Během záznamu videa s použitím následujících funkcí nelze zobrazit okno průvodce manuálním zaostřováním:
  - [Rec Quality] (Kvalita záznamu) s vysokou snímkovou frekvencí videa, která přesahuje snímkovou frekvenci záznamu 60,00 p
  - [Variable Frame Rate] (Variabilní snímková frekvence)



- Můžete změnit úroveň nejvyšší citlivosti zaostřování a způsob zobrazování:  
(→ [\[Focus Peaking\]](#) (Zvýraznění obrysů s vysokým kontrastem): 202)
- Můžete uložit pozici průvodce manuálním zaostřováním pro svislý nebo vodorovný směr:  
(→ [\[Focus Switching for Vert / Hor\]](#) (Přepínání zaostřování ve svislém/vodorovném směru): 194)
- Můžete změnit způsob zobrazení zvětšené části:  
(→ [\[MF Assist\]](#) (Průvodce manuálním zaostřováním): 553)
- Můžete změnit způsob zobrazení podpory manuálního zaostřování:  
(→ [\[MF Guide\]](#) (Podpora manuálního zaostřování): 553)
- Můžete deaktivovat zaostřovací kroužek:  
(→ [\[Focus Ring Lock\]](#) (Zajištění zaostřovacího kroužku): 554)
- Můžete nastavit pohyb pozice průvodce manuálním zaostřováním do smyčky:  
(→ [\[Looped Focus Frame\]](#) (Opakování rámečku zaostřování): 556)
- Fotoaparát si zapamatuje pozici zaostřování i po jeho vypnutí:  
(→ [\[Lens Focus Resume\]](#) (Obnovení zaostřování objektivem): 581)
- Můžete nastavit počet zaostřovacích pohybů:  
(→ [\[Focus Ring Control\]](#) (Ovládání zaostřovacího kroužku): 583)
- K funkčnímu tlačítku můžete přiřadit funkci, která zobrazí okno pohybu oblasti automatického zaostřování / průvodce manuálním zaostřováním:  
(→ [\[Focus Area Set\]](#) (Nastavení oblasti zaostřování): 524)

## [Focus Peaking] (Zvýraznění obrysů s vysokým kontrastem)

Během úkonů manuálního zaostřování jsou zaostřené části (části na displeji s jasnými obrysy) zvýrazněné barvou.

 → / →  → Vyberte [Focus Peaking] (Zvýraznění obrysů s vysokým kontrastem)

[ON] (Zapnuto)	Zobrazí se zvýrazněné obrysy s vysokým kontrastem.	
[OFF] (Vypnuto)	—	
[SET] (Nastavit)	[Focus Peaking Sensitivity] (Citlivost zobrazených obrysů s vysokým kontrastem)	Při nastavení do záporného směru se zvýraznění části zmenší, což Vám umožní dosáhnout přesnějšího zaostření.
	[Display Color] (Barva zobrazení)	Můžete nastavit barvu zobrazení zaostřené části.
	[Display During AFS] (Zobrazení během jednorázového automatického zaostření)	Při nastavení na [ON] (Zapnuto) je zobrazení zvýrazněných obrysů s vysokým kontrastem také možné, když v režimu [AFS] (Jednorázové automatické zaostření) stisknete spoušť do poloviny.
	[Display During MF] (Zobrazení během manuálního zaostřování)	<p><b>[While In Live View] (Během živého náhledu):</b> V okně snímání se zobrazí zvýrazněné obrysy s vysokým kontrastem. <b>[While Live View Is Enlarged] (Během zvětšeného živého náhledu):</b> V okně průvodce manuálním zaostřováním se zobrazí zvýrazněné obrysy s vysokým kontrastem a zvětšené zobrazení videa se objeví v okně živého náhledu.</p> <p><b>[When Shutter Is Pressed] (Po stisknutí spouště):</b> Při nastavení na [OFF] (Vypnuto) se po stisknutí spouště skryjí zvýrazněné obrysy s vysokým kontrastem.</p>



- Můžete vyvolat dotykovou obrazovku (→ [Touch Settings] (Dotyková nastavení): 558) a poté dotykem [PEAK] v [◀] přepínat mezi [ON] (Zapnuto) / [OFF] (Vypnuto).
- Když používáte funkci [Live View Boost] (Zesílený živý náhled) není [Focus Peaking] (Zvýraznění obrysů s vysokým kontrastem) k dispozici.

## Snímání s použitím zoomu

---

---

- Rozšířená telekonverze: 206
- [Power Zoom Lens] (Objektiv s motorovým zoomem): 208



Můžete použít optický zoom objektivu pro přiblížení teleobjektivu nebo pro širokoúhlé přiblížení. Pokud při pořizování snímků použijete funkci [Ex. Tele Conv.] (Rozšířená telekonverze), zvýšíte teleskopický efekt bez zhoršení obrazu.

Při záznamu videa dosáhnete použitím funkce [Image Area of Video] (Oblast obrazu videozáznamu) stejného teleskopického efektu jako při [Ex. Tele Conv.] (Rozšířená telekonverze).

- Podrobnosti o [Image Area of Video] (Oblast obrazu videozáznamu) jsou uvedeny zde: (→ [\[Image Area of Video\] \(Oblast obrazu videozáznamu\): 150](#))

---

### Vyměnitelný objektiv s prstencem zoomu

Otáčejte prstencem zoomu.

**(T):** Teleobjektiv zvětšuje vzdálený objekt

**(W):** Širokoúhlé přiblížení rozšiřuje úhel pohledu

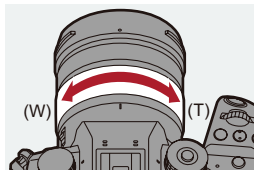



### Vyměnitelný objektiv, který podporuje motorový zoom (elektronický zoom)

Pohybujte páčkou zoomu.

(Rychlost zoomu závisí na tom, jak daleko pohybuje páčkou.)

- Pokud přiřadíte [Zoom Control] (Ovládání zoomu) k funkčnímu tlačítku, můžete ovládat optický zoom pomalu stisknutím ◀▶ nebo rychle stisknutím ▲▼.

(→ [Funkční tlačítka: 517](#))

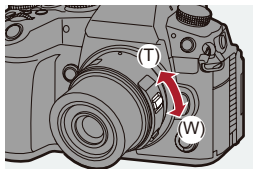

---

### Vyměnitelný objektiv, který nepodporuje zoom

Zoom není k dispozici.

---

- V okně snímání se zobrazí ohnisková vzdálenost.

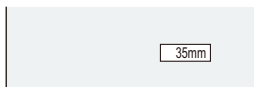

- Zobrazení ohniskové vzdálenosti lze skrýt:  
(→ [\[Focal Length\] \(Ohnisková vzdálenost\): 571](#))

## Zvýšení účinku přiblížení



[Ex. Tele Conv.] (Rozšířená telekonverze) umožňuje snímat záběry, které jsou ještě více zvětšené, než je to možné pomocí optického zoomu, a to bez snížení kvality obrazu.

- Poměr maximálního zvětšení funkce [Ex. Tele Conv.] (Rozšířená telekonverze) se liší v závislosti na možnostech [Picture Size] (Rozlišení) nastavených v nabídce snímku [Photo] ([Image Quality] – Kvalita obrazu).
  - Při [EX] M]: 1.4×
  - Při [EX] S]: 2.0×

### 1 Nastavte [Picture Size] (Rozlišení) na [M] nebo [S].

- → [ ] → [ ] → [Picture Size] (Rozlišení) → [M]/[S]

### 2 Nastavte [Ex. Tele Conv.] (Rozšířená telekonverze).

- → [ ] → [ ] → [Ex. Tele Conv.] (Rozšířená telekonverze)

---

#### [TELE CONV.] (Telekonverze)

Pevné nastavení přiblížení zoomu na maximum.

---

[OFF] (Vypnuto)

---



- Když zobrazíte okno nastavení rozšířené telekonverze [Ex. Tele Conv.] stisknutím funkčního tlačítka, stisknutím tlačítka [DISP.] můžete změnit nastavení rozlišení [Picture Size].



- Během používání následujících funkcí není rozšířená telekonverze [Ex. Tele Conv.] k dispozici:
  - [RAW] (Snímek v rozlišení RAW) ([Picture Quality] - Rozlišení)
  - Režim s vysokým rozlišením

## [Power Zoom Lens] (Objektiv s motorovým zoomem)

Tato funkce nastavuje úkony při použití vyměnitelného objektivu, který je kompatibilní s motorovým zoomem (elektricky ovládaným zoomem).

- Lze zvolit pouze v případě používání objektivu, který je kompatibilní s motorovým zoomem.

 →  →  → Vyberte [Power Zoom Lens] (Objektiv s motorovým zoomem)

<p><b>[Step Zoom]</b> (Krokové přiblížení)</p>	<p>Pokud je tato položka nastavená na [ON] (Zapnuto) a ovládáte zoom, zoom se zastaví v pozicích, které odpovídají určeným vzdálenostem.</p> <ul style="list-style-type: none"> <li>• Toto nastavení nefunguje během záznamu videa.</li> </ul>	
<p><b>[Zoom Speed]</b> (Rychlost zoomu)</p>	<p>Můžete nastavit rychlost zoomu pro úkony spojené se zoomem.</p> <ul style="list-style-type: none"> <li>• Pokud nastavíte [Step Zoom] (Krokové přiblížení) na [ON] (Zapnuto), rychlost zoomu se nezmění.</li> </ul>	
	<p><b>[Photo]</b> (Fotografie)</p>	<p><b>[H]</b> (Vysoká rychlost) / <b>[M]</b> (Střední rychlost) / <b>[L]</b> (Nízká rychlost)</p>
<p><b>[Zoom Ring]</b> (Prsteneček zoomu)</p>	<p><b>[Video]</b> (Videozáznam)</p>	<p><b>[H]</b> (Vysoká rychlost) / <b>[M]</b> (Střední rychlost) / <b>[L]</b> (Nízká rychlost)</p>
	<p>Lze zvolit pouze tehdy, pokud je k fotoaparátu připojený objektiv kompatibilní s motorovým zoomem a vybavený páčkou zoomu i prstencem zoomu.</p> <p>Pokud je nastaveno [OFF] (Vypnuto), úkony prováděné prstencem zoomu se deaktivují, aby se předešlo náhodnému provozu.</p>	

# Způsob snímání / Spoušť / Stabilizace obrazu

- Výběr způsobu snímání: 210
- Sekvenční snímání: 212
- Režim s vysokým rozlišením: 220
- Snímání s fázovou animací: 225
- Videozáznamy pomocí časosběrného snímání a fázové animace: 236
- Snímání pomocí samospouště: 228
- Snímání sledu snímků s automatickou gradací: 242
- [Silent Mode] (Tichý režim): 250
- [Shutter Type] (Typ závěrky): 252
- Stabilizace obrazu: 259

## Výběr způsobu snímání



Způsob snímání můžete přepnout na jeden snímek, sekvenční snímání atd. v závislosti na podmínkách snímání.

### Otáčejte voličem způsobu snímání.

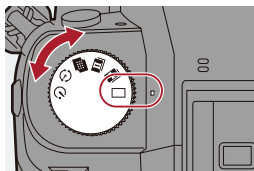

#### [ ] [Single] (Jeden snímek)

Po stisknutí spouště se pořídí pouze jeden snímek.

#### [ ] [ ] [Burst] (Sekvenční snímání) (→ [Sekvenční snímání: 212](#))

Po stisknutí spouště se budou záběry snímat nepřetržitě, dokud neuvolníte spoušť.

#### [ ] (Režim s vysokým rozlišením) (→ [Snímání s následným ostřením: 220](#))



Dojde ke sloučení snímků s vysokým rozlišením z několika zaznamenaných snímků.

#### [ ] Časoběrné snímání / Fázová animace (→ [Časoběrné snímání: 232](#), [Fázová animace: 232](#))

Fotoaparát pořizuje snímky s funkcí časoběrného snímání nebo fázovou animací.

#### [ ] Snímání s časovačem (→ [Snímání s časovačem: 238](#))

Po stisknutí spouště se snímek zaznamená po uplynutí nastaveného časového intervalu.

- Obrazovku podrobného nastavení pro každý způsob snímání lze vyvolat funkčním tlačítkem:  
[] ➔ [] ➔ [Fn Button Set] (Nastavení funkčního tlačítka) ➔ [Setting in REC mode] (Nastavení v režimu snímání) ➔ [Drive Mode Setting] (Nastavení způsobu snímání)

# Sekvenční snímání



Po stisknutí spouště se budou snímky zaznamenávat nepřetržitě, dokud spoušť neuvolníte. Můžete vybrat nastavení sekvenčního snímání tak, aby vyhovovalo podmínkám snímání, a to včetně [H], [M] a [L], které umožňují sekvenční snímání s vysokou kvalitou obrazu. Fotoaparát nabízí i vysokorychlostní sekvenční snímání, při kterém se snímky zaznamenávají s ultravysokou rychlostí pomocí elektronické závěrky.

## 1 Nastavte režim snímání na [ **I** ] (Sekvenční snímání 1) nebo [ **II** ] (Sekvenční snímání 2).

- Nastavte volič režimu snímání. (→ [Výběr režimu snímání: 210](#))
- Nakonfigurujte nastavení sekvenčního snímání pro [ **I** ] a [ **II** ].

## 2 Zvolte frekvenci sekvenčního snímání.

- **MENU/SET** → [ **O** ] → [ **☰** ] → [Burst Shot Setting] (Nastavení sekvenčního snímání) → [Burst Shot 1 Setting] (Nastavení sekvenčního snímání 1) / [Burst Shot 2 Setting] (Nastavení sekvenčního snímání 2)
- Ve výchozím nastavení je [H] nastaveno pro [ **I** ] a [SH75] je nastaveno pro [ **II** ].

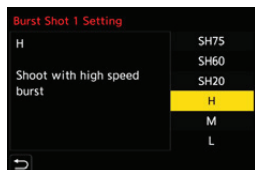



---

**[SH75]**

Snímky se zaznamenávají s ultravysokou rychlostí pomocí elektronické závěrky: 75 snímků za sekundu.

---

**[SH60]**

Snímky se zaznamenávají s ultravysokou rychlostí pomocí elektronické závěrky: 60 snímků za sekundu.

---

**[SH20]**

Snímky se zaznamenávají s ultravysokou rychlostí pomocí elektronické závěrky: 20 snímků za sekundu.

---

**[H]**

Snímky se zaznamenávají s vysokou rychlostí.

---

**[M]**

Snímky se zaznamenávají se střední rychlostí.

---

**[L]**

Snímky se zaznamenávají s nízkou rychlostí.

---

### 3

#### **Zavřete nabídku.**

- Stiskněte spoušť do poloviny.

### 4

#### **Začněte snímat.**

- Úplným stisknutím spouště zaznamenáte snímky pomocí sekvenčního snímání.

## ❖ Frekvence sekvenčního snímání

	Mechanická závěrka, elektronická přední lamela	Elektronická závěrka	Živý náhled během sekvenčního snímání
[SH75]	—	75 snímků za sekundu	Žádný
[SH60]	—	60 snímků za sekundu	Žádný
[SH20]	—	20 snímků za sekundu	Žádný
[H] (Vysoká rychlost)	14 snímků za sekundu ([AFS]/[MF]) 8 snímků za sekundu ([AFC])	14 snímků za sekundu ([AFS]/[MF]) 7 snímků za sekundu ([AFC])	Žádný ([AFS]/[MF]) Dostupný ([AFC])
[M] (Střední rychlost)	6 snímků za sekundu ([AFS]/[MF]) 5 snímků za sekundu ([AFC])		Dostupný
[L] (Nízká rychlost)	2 snímky za sekundu		Dostupný

- Frekvence sekvenčního snímání se může snížit v závislosti na nastavení snímání, jako je [Picture Size] (Rozlišení), a na nastaveném režimu zaostření.

## ❖ Maximální počet snímků, které lze zaznamenat

	[Picture Quality] (Kvalita snímku)	
	[FINE]/[STD.]	[RAWiFINE]/[RAWiSTD.]/ [RAW]
[SH75]	200 snímků*1	
[SH60]		
[SH20]		
[H] (Vysoká rychlost)	999 snímků nebo více	108 snímků nebo více
[M] (Střední rychlost)		
[L] (Nízká rychlost)		

- Když je snímání provedeno na základě přezkoušení specifikovaného společností Panasonic.  
V závislosti na podmínkách snímání se maximální počet snímků sekvenčního snímání může snížit.

\*1 Frekvence sekvenčního snímání se sníží, snímky však lze zaznamenávat, dokud se nenaplní kapacita paměťové karty.

\*3 Při použití CFexpress paměťové karty typu B.

\*4 Při použití SDXC paměťové karty kompatibilní s UHS-II UHS rychlostní třídy 3.

## ❖ Počet snímků, které lze snímat nepřetržitě

Když stisknete spoušť do poloviny, v okně snímání se zobrazí počet snímků, které můžete snímat nepřetržitě.

Příklad: Když je možné zaznamenat 20 snímků: [r20]



- Když začne snímání, počet snímků, které lze zaznamenat nepřetržitě, se snižuje.
  - Během sekvenčního snímání s nastavením [H]/[M]/[L]: Když se objeví [r0], frekvence sekvenčního snímání se sníží.
  - Během vysokorychlostního sekvenčního snímání: Když se objeví [r0], sekvenční snímání se zastaví.
- Když se v okně snímání zobrazí [r99+], můžete nepřetržitě zaznamenat 100 nebo více snímků.

❖ **Zaostřování v režimu sekvenčního snímání**

Režim zaostřování	[Focus/Shutter Priority] (Priorita zaostření/spouště) (→ [Focus/Shutter Priority] (Priorita zaostření/spouště): 552)	[SH75]/ [SH60]/ [SH20]	[H]	[M]/[L]
[AFS]	[FOCUS] (Zaostření)	Fotoaparát se zaostří u prvního snímku		
	[BALANCE] (Vyvážení)			
	[RELEASE] (Spoušť)			
[AFC]	[FOCUS] (Zaostření)	—	Prediktivní zaostřování	Normální zaostřování
	[BALANCE] (Vyvážení)		Prediktivní zaostřování	
	[RELEASE] (Spoušť)			
[MF]	—	Manuální zaostřování		

- Když je snímáný objekt tmavý v režimu [AFC] (Nepřetržité automatické zaostřování), zaostření bude pevně dáno pro zaostření prvního snímku.
- Při prediktivním zaostřování má frekvence sekvenčního snímání prioritu a zaostření se přibližně nastaví v dostupném rozsahu.
- Při normálním zaostřování se frekvence sekvenčního snímání může snížit.

❖ **Expozice při sekvenčním snímání**

Režim zaostřování	[SH75]/ [SH60]/ [SH20]	[H]	[M]/[L]
[AFS]	Expozice je pevně nastavená na úroveň prvního snímku.		Expozice je nastavená pro každý snímek.
[AFC]	—	Expozice je nastavená pro každý snímek.	
[MF]	Expozice je pevně nastavená na úroveň prvního snímku.		



- Uložení snímků pořízených v režimu sekvenčního snímání na paměťovou kartu může trvat určitou dobu.  
Pokud nepřetržitě exponujete snímky při jejich současném ukládání, maximální počet snímků, které lze zaznamenat, se sníží.  
Pro nepřetržitě snímání se doporučuje použití vysokorychlostní paměťové karty.
- **Informace o upozornění na vysokou teplotu fotoaparátu nebo paměťové karty naleznete zde: (→ [Informace o upozornění na vysokou teplotu: 130](#))**

#### **Poznámky týkající se vysokorychlostního sekvenčního snímání**

- Režim zaostření [AFC] se přepne na [AFS].
- Typ závěrky [Shutter Type] je pevně nastavený na [ELEC.].
- Existují omezení rychlosti závěrky, kterou můžete nastavit během vysokorychlostního sekvenčního snímání.
  - [SH75]: Minimálně 1/80
  - [SH60]: Minimálně 1/60
  - [SH20]: Minimálně 1/20
- Clona je během sekvenčního snímání pevně nastavená.
- [Auto Review] (Automatická kontrola) není k dispozici.
- Zaznamenané snímky se uloží jako sada sekvenčních skupinových snímků.  
(→ [Group Images: 492](#))

## Režim s vysokým rozlišením



Dojde ke sloučení snímků s vysokým rozlišením z několika zaznamenaných snímků.

Tato funkce je vhodná pro snímání objektů, které se nepohybují. Když je zapnutá funkce [Handheld High-Res] (Snímání s vysokým rozlišením bez stativu), můžete pořizovat snímky s vyšším rozlišením bez použití stativu. Po sloučení můžete snímek uložit ve formátu RAW nebo JPEG.





- Pokud snímáte s funkcí [Handheld High-Res] (Snímání s vysokým rozlišením bez stativu) nastavenou na [OFF] (Vypnuto), použijte stativ, abyste minimalizovali chvění fotoaparátu.

### 1 Nastavte režim snímání na [ ] (Vysoké rozlišení).

- Nastavte voliče režimu snímání. (→ [Výběr režimu snímání: 210](#))

### 2 Upravte nastavení snímání.

-  →  →  → [Time Lapse/Animation] (Časoběrné snímání / Animace) → [Mode] (Režim) → [Time Lapse Shot] (Časoběrné snímání)

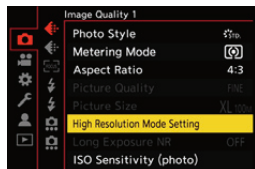



---

**[Handheld High-Res] (Snímání s vysokým rozlišením bez stativu)**

Můžete snímat bez použití stativu. V takovém případě aktivujte funkci stabilizátoru.

- Pokud zvolíte možnost [OFF] (Vypnuto), funkce stabilizátoru obrazu není k dispozici.

---

**[Picture Quality] (Kvalita snímku)**

Nastavte kompresní poměr, při kterém se mají snímky ukládat.

---

**[COMBINED]/[FINE]/[RAW+FINE]/[RAW]**

- Pokud je nastavena možnost [COMBINED], snímání probíhá se stejným nastavením jako [Picture Quality] (Kvalita snímku) v nabídce [Photo] (Image Quality) (Snímek – kvalita obrazu). (Nicméně [STD.] se změní na [FINE].)

---

**[Picture Size] (Velikost snímku)**

Nastavení velikosti snímku po sloučení.

**Když je [Aspect Ratio] (Poměr stran) [4:3].**

[XL] (100 M): 11552 × 8672

[LL] (50.5 M): 8192 × 6144

**Když je [Aspect Ratio] (Poměr stran) [3:2].**

[XL] (89 M): 11552 × 7696

[LL] (44.5 M): 8192 × 5464

**Když je [Aspect Ratio] (Poměr stran) [16:9].**

[XL] (75 M): 11552 × 6496

[LL] (37.5 M): 8192 × 4608

**Když je [Aspect Ratio] (Poměr stran) [1:1].**

[XL] (75 M): 8672 × 8672

[LL] (37.5 M): 6144 × 6144

- Snímky ve formátu RAW se vždy zaznamenají s poměrem stran [4:3] (11552 × 8672).
-

---

**[Simul Record Normal Shot] (Současné normální snímání)**

Současně se zaznamenávají snímky, které nejsou sloučeny, když je nastavena možnost [ON] (Zapnuto). První snímek se uloží s velikostí snímku [Picture Size] nastavenou na [L].

---

**[Shutter Delay] (Zpoždění závěrky)**

Nastavení doby zpoždění od stisknutí spouště do jejího uvolnění.

**[30 SEC]/[15 SEC]/[8 SEC]/[4 SEC]/[2 SEC]/[1 SEC]/[1/2 SEC]/[1/4 SEC]/[1/8 SEC]/[Off] (Vypnuto)**

---

**[Motion Blur Processing] (Úprava rozmazání pohybu)**

Nastavení způsobu opravy, která se použije, pokud se snímáný objekt pohne.

**[MODE1] (Režim 1):** Při tomto nastavení se upřednostní režim s vysokým rozlišením, proto se na snímku objeví rozostření objektu jako dosvit.

**[MODE2] (Režim 2):** Při tomto nastavení se redukuje dosvit z rozmazání objektu, nelze však dosáhnout stejného efektu režimu s vysokým rozlišením v korigovaném rozsahu.

- Když je funkce [Handheld High-Res] (Snímání s vysokým rozlišením bez stativu) nastavená na [ON] (Zapnuto), [Motion Blur Processing] (Úprava rozmazání pohybu) je pevně nastavená na [MODE2] (Režim 2).
-

### 3 Rozhodněte se o kompozici a poté upevněte fotoaparát na místo.

- Pokud je rozpoznáno rozmazání, rozbliká se kontrolka režimu s vysokým rozlišením (A).
- Když je funkce [Handheld High-Res] (Snímání s vysokým rozlišením bez stativu) nastavená na [ON] (Zapnuto), kontrolka se změní na .

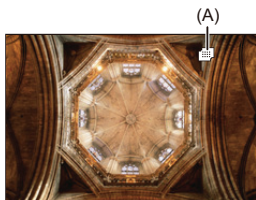

### 4 Začněte snímat.

- Zcela stiskněte tlačítko spouště.
- Ve výchozím nastavení je aktivováno zpoždění závěrky [Shutter Delay], proto je mezi stisknutím tlačítka spouště a uvolněním závěrky časová prodleva.
- Během snímání displej ztmavte.
- Kontrolka stavu snímání (červená) (B) bliká. Nehýbejte fotoaparátem, když tato kontrolka bliká.
- Po skončení procesu slučování můžete pokračovat ve snímání.

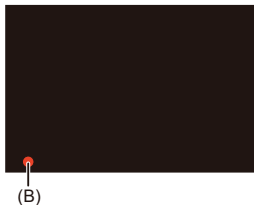



- Snímání v režimu s vysokým rozlišením probíhá s použitím následujících nastavení:
  - [Shutter Type] (Typ závěrky): Pevně nastavený na [ELEC.] (Elektronická závěrka)
  - Minimální hodnota clony: F11
  - Rychlost závěrky: 1 sekunda až 1/32000 sekundy
  - Citlivost ISO: Horní hranice až [1600]
  - Režim zaostření: [AFS]/[MF]
- Během snímání bez stavivu držte fotoaparát pevně, aby se nechvěl. Snímání může selhat, pokud se fotoaparát hodně chvěje.
- Slučování snímků při snímání bez stavivu může trvat dlouho.
- Při snímání na extrémně jasném místě nebo při osvětlení, jako je zářivkové nebo LED osvětlení, se může změnit zbarvení nebo jas obrazu nebo se na displeji mohou objevit vodorovné pruhy.  
Snížení rychlosti závěrky může snížit efekt vodorovných pruhů.
- Jiná zařízení, než je tento fotoaparát, nemusí být schopná přehrávat snímky zaznamenané v režimu s vysokým rozlišením.



- Můžete zobrazit referenční bod a zkontrolovat stav chvění fotoaparátu:  
(→ [I.S. Status Scope]: 572)

# Časoběrné snímání



Snímky se zaznamenávají automaticky v nastaveném intervalu. Tato funkce je ideální pro sledování změn v průběhu času na objektech, jako jsou zvířata a rostliny. Zaznamenané snímky se uloží jako skupina snímků, které lze také spojit do videozáznamu. (→ [Skupinové snímky: 492](#))



- Zkontrolujte, zda jsou správně nastavené hodiny. (→ [Nastavení hodin \(Při prvním zapnutí fotoaparátu\): 72](#))
- Při dlouhých intervalech snímání doporučujeme nastavit [Lens Focus Resume] (Obnovení zaostření objektivem) na [ON] (Zapnuto) v nabídce uživatelských nastavení [Custom] ([Lens / Others] (Objektiv/Ostatní)).

## 1 Nastavte volič způsobu snímání na [🕒].

- Stiskněte spoušť do poloviny. (→ [Výběr režimu snímání: 210](#))

## 2 Nastavte [Mode] (Režim) na [Time Lapse Shot] (Časoběrné snímání).

- **MENU/SET** → [📷] → [🕒] → [Time Lapse/Animation] (Časoběrné snímání / Animace) → [Mode] (Režim) → [Time Lapse Shot] (Časoběrné snímání)



### 3 Nastavte snímání.

---

#### **[Mode] (Režim)**

Přepínání mezi časosběrným snímáním a fázovou animací.

---

#### **[Shooting Interval Setting] (Nastavení intervalu snímání)**

**[ON] (Zapnuto):** Nastavení intervalu před následujícím snímáním.

**[OFF] (Vypnuto):** Záznam snímků bez ponechání intervalů snímání.

---

#### **[Start Time] (Čas spuštění)**

**[After 2 Seconds] (Po uplynutí 2 sekund):** Spuštění snímání po uplynutí 2 sekund po úplném stisknutí spouště.

**[Now] (Nyní):** Spuštění snímání úplným stisknutím spouště.

**[Start Time Set] (Nastavení času spuštění):** Spuštění snímání v nastaveném čase.

---

#### **[Image Count] (Počet snímků) / [Shooting Interval] (Interval snímání)**

Nastavení počtu snímků a intervalu snímání.

Počet snímků, které se mají zaznamenat, a interval snímání lze automaticky vypočítat a nastavit. (→ [Nastavení asistenta pro časosběrné snímání: 228](#))

- [Shooting Interval] (Interval snímání) se nezobrazí, pokud je [Shooting Interval Setting] (Nastavení intervalu snímání) nastaveno na [OFF] (Vypnuto).
- 

#### **[Exposure Leveling] (Vyrovnání expozice)**

Automatické upravení expozice, aby se předešlo velkým změnám jasu mezi sousedními snímky.

---

#### **[Create New Folder At Rec] (Vytvoření nové složky při snímání)**

**[Create a New Folder] (Vytvoření nové složky):** Při nastavení na [ON] (Zapnuto) se nová složka vytvoří pokaždé, když spustíte časosběrné snímání.

**[File Number Reset] (Resetování počtu souborů):** Při nastavení na [ON] (Zapnuto) dojde k resetování počtu souborů pokaždé, když se vytvoří nová složka.

---

## 4 Zavřete nabídku.

- Stiskněte spoušť do poloviny.

## 5 Začněte snímat.

- Zcela stiskněte spoušť.
- V případě nastavení [Start Time Set] (Nastavení času spuštění) se fotoaparát přepne do režimu spánku, dokud nedosáhne času spuštění.
- Pokud v pohotovostním režimu snímání během nastaveného časového intervalu neprovedete žádný úkon, fotoaparát se automaticky vypne.
- Snímání se zastaví automaticky.

## 6 Vytvořte videozáznam. (→ **Videozáznamy vytvořené pomocí časoběrného snímání / fázové animace: 236**)

- Po zastavení snímání vyberte [Yes] (Ano) v okně s výzvou k potvrzení pro pokračování ve vytváření videozáznamu.  
I když zvolíte [No] (Ne), stále můžete vytvořit videozáznam pomocí [Time Lapse Video] (Časoběrný videozáznam) v nabídce prohlížení [Playback] ([Process Image] (Zpracování snímku)). (→ [Time Lapse Video] (Časoběrný videozáznam): 509)

## ❖ Nastavení asistenta pro časosběrné snímání

Stisknutím tlačítka [DISP.] v okně nastavení [Image Count] (Počet snímků) / [Shooting Interval] (Interval snímání) lze automaticky nastavit [Image Count] (Počet snímků) a [Shooting Interval] (Interval snímání) automatickým výpočtem ze snímkové frekvence, času a délky záznamu vytvářeného videa.

- 1 Stisknutím ▲▼ vyberte položku a poté stiskněte  nebo .

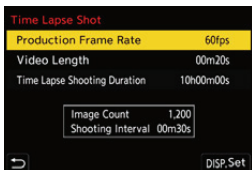

### [Production Frame Rate] (Nastavení snímkové frekvence)

Nastavení snímkové frekvence videí, která se mají vytvořit.

Snímkovou frekvenci lze nastavit v rozsahu od 1 do 99 snímků za sekundu.

### [Video Length] (Délka videa)

Nastavení doby přehrávání videozáznamů, které se mají vytvořit.

Délku videa lze nastavit v rozsahu od 00m01s do 99m59s.

### [Time Lapse Shooting Duration] (Doba trvání časosběrného snímání)

Nastavení doby trvání časosběrného snímání.

Dobu trvání lze nastavit v rozsahu od 00h00m01s do 99h59m59s.

- 2 Stisknutím tlačítka [DISP.] potvrďte výběr.
  - Pokud vyberete možnost [Yes] (Ano), dojde k uložení provedeného nastavení.





- [Image Count] (Počet snímků) lze nastavit v rozsahu od 1 do 9999.
- [Shooting Interval] (Interval snímání) lze nastavit v rozsahu od 00m01s do 99m59s. Pokud číslo není dělitelné rovnoměrně, desetinná místa se zaokrouhlují dolů.
- Pokud provedete takové nastavení, při kterém není snímání možné, počet snímků [Image Count] nebo interval snímání [Shooting Interval] se zobrazí červeným písmem.
- Když je nastavení intervalu snímání [Shooting Interval Setting] nastaveno na [OFF] (Vypnuto), nastavení časosběrného snímání nelze vypočítat automaticky.

## ❖ Úkony během časosběrného snímání

Pokud stisknete spoušť do poloviny v režimu spánku, fotoaparát se zapne.

- Následující činnosti můžete provést stisknutím tlačítka [Q] v průběhu časosběrného snímání.
- 

### **[Continue] (Pokračovat)**

Návrat ke snímání. (Pouze v průběhu snímání)

---

### **[Pause] (Pozastavit)**

Pozastavení snímání. (Pouze v průběhu snímání)

---

### **[Resume] (Obnovit)**

Obnovení snímání. (Pouze během pozastavení)

- Pokud chcete obnovit snímání, můžete také stisknout spoušť do poloviny.
- 

### **[End] (Ukončit)**

Zastavení časosběrného snímání.

---



- Snímky zaznamenané na více než jedné paměťové kartě nelze spojit do jednoho videozáznamu.
- Fotoaparát dává přednost dosažení správné expozice, takže nemusí zaznamenávat snímky v nastaveném intervalu nebo zaznamenat nastavený počet snímků.  
Kromě toho snímání nemusí skončit v čas zobrazený na displeji.
- Časoběrné snímání se pozastaví v následujících případech:
  - Když se vybité baterie
  - Když vypnete fotoaparát nastavením přepínače zap./vyp. na [OFF] (Vypnuto)  
Fotoaparát můžete vypnout nastavením přepínače zap./vyp. na [OFF] (Vypnuto) a vyměnit baterii nebo paměťovou kartu. Poté fotoaparát opět zapnete nastavením přepínače zap./vyp. na [ON] (Zapnuto) a následným úplným stisknutím spouště obnovte snímání.  
(Pamatujte na to, že se snímky pořízené po opětovném spuštění snímání uloží jako samostatná sestava skupinových snímků.)
- [Exposure Leveling] (Vyrovnání expozice) není k dispozici, pokud je citlivost ISO v režimu [M] nastavená na jinou hodnotu než [AUTO] (Automaticky).

## Snímání pomocí fázové animace



Díky fázové animaci můžete zaznamenávat snímky se současným pohybem objektu krok za krokem.

Zaznamenané snímky se uloží jako skupina snímků, které lze spojit do videozáznamu s postupným přemísťováním snímaného objektu. (→ [Skupinové snímky: 492](#))

### 1 Nastavte volič způsobu snímání na [⌚].

- Nastavte volič režimu snímání. (→ [Výběr režimu snímání: 210](#))

### 2 Nastavte [Mode] (Režim) na [Stop Motion Animation] (Fázová animace).

- **MENU/SET** → [📷] → [📷] → [Time Lapse/Animation] (Časosběrné snímání / Fázová animace) → [Mode] (Režim) → [Stop Motion Animation] (Fázová animace)

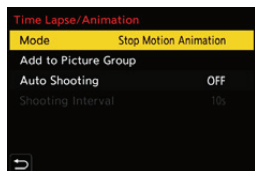

## 3 Nastavte snímání.

---

### **[Mode] (Režim)**

Přepínání mezi časosběrným snímáním a fázovou animací.

---

### **[Add to Picture Group] (Přidat ke skupině snímků)**

Přidání snímku ke skupině snímků fázové animace, které již byly nasnímány.

- Vyberte snímek a pokračujte krokem **5**.

---

### **[Auto Shooting] (Automatické snímání)**

**[ON] (Zapnuto):** Snímky se zhotoví automaticky při nastaveném intervalu snímání.

**[OFF] (Vypnuto):** Tato možnost slouží k manuálnímu pořizování snímků po jednotlivých snímcích.

---

### **[Shooting Interval] (Interval snímání)**



Nastavení intervalu snímání pro [Auto Shooting] (Automatické snímání).

---

## 4 Zavřete nabídku.

- Stiskněte spoušť do poloviny.

## 5 Začněte snímat.

- Zcela stiskněte spoušť.
- Opakovaně snímejte se současným postupným pohybem snímaného objektu.
- V okně snímání se zobrazí až dva předtím zaznamenané snímky. Použijte je jako pomůcku pro množství pohybu.
- Zaznamenané snímky si můžete přehrát stisknutím  během snímání. Stisknutím tlačítka  vymažete nežádoucí snímky. Pokud se chcete vrátit do okna snímání, opět stiskněte tlačítko .

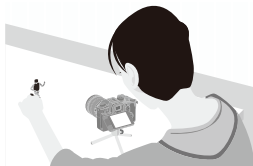

## 6 Zastavte snímání.

- Stiskněte  a následně výběrem [Time Lapse/Animation] (Časoběrné snímání / Fázová animace) v nabídce [Photo] (Fotografie) zastavte snímání.

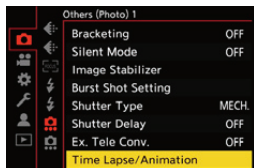

## 7 Vytvořte videozáznam. (→ **Videozáznam vytvořený časoběrným snímáním / fázovou animací: 236**)

- Po zastavení snímání zvolte [Yes] (Ano) v okně s výzvou k potvrzení. Poté budete moci pokračovat ve vytváření videozáznamu. Pokud zvolíte [No] (Ne), stále můžete vytvořit videozáznam pomocí [Stop Motion Video] (Videozáznam pomocí časoběrného snímání) v nabídce prohlížení [Playback] ([Process Image] (Zpracování snímku)). (→ [Stop Motion Video] (Videozáznam vytvořený pomocí časoběrného snímání): 509)



- Můžete zaznamenat až 9999 snímků.
- Pokud se fotoaparát během snímání vypne, po zapnutí se zobrazí hlášení o obnovení snímání. Po výběru možnosti [Yes] (Ano) budete moci pokračovat ve snímání od bodu přerušení.
- Fotoaparát dává přednost dosažení správné expozice, proto nemusí zaznamenávat snímky v nastaveném intervalu, pokud při snímání použijete blesk atd.
- Není možné vybrat snímek z [Add to Picture Group] (Přidat do skupiny snímků), pokud je to jediný zaznamenaný snímek.

## Vytvoření videozáznamu pomocí časosběrného snímání / fázové animace

---

Po dokončení časosběrného snímání nebo fázové animace můžete vytvořit videozáznam.

- Podrobnější informace o těchto funkcích snímání jsou uvedeny v těchto částech návodu k obsluze.
  - Časosběrné snímání: 225
  - Snímání pomocí fázové animace: 232
- Videozáznam můžete také vytvořit pomocí [Time Lapse Video] (Časosběrný videozáznam) (→ [Time Lapse Video] (Časosběrný videozáznam: 509) nebo [Stop Motion Video] (Videozáznam pomocí fázové animace) (→ [Stop Motion Video] (Videozáznam pomocí fázové animace): 509) v nabídce prohlížení [Playback].

- 1** V okně s potvrzením, které se zobrazí po snímání, vyberte možnost [Yes] (Ano).
- 2** Nastavte možnosti pro vytvoření videozáznamu.



### 3 Vyberte možnost [OK].

- Vytvoří se videozáznam ve formátu [MP4].

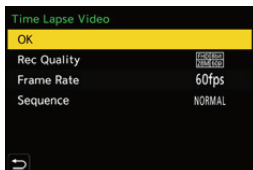

---

#### [OK]

Vytvoření videozáznamu.

---

#### [Rec Quality] (Kvalita záznamu)

Nastavení kvality videozáznamu.

---

#### [Frame Rate] (Snímková frekvence)

Nastavení počtu snímků za sekundu.

Čím vyšší je tato hodnota, tím plynulejší je videozáznam.

---

#### [Sequence] (Postupnost)

**[NORMAL] (Normální):** Snímky se navzájem spojit podle pořadí pořízení.

**[REVERSE] (Obrácená):** Snímky se navzájem spojí v opačném pořadí, než byly pořízeny.

---

- Videozáznam nelze vytvořit, pokud je systémová frekvence [System Frequency] nastavená na [24.00Hz (CINEMA)].
- Videozáznam nelze vytvořit, pokud záznamový čas přesahuje 29 minut a 59 sekund.
- V následujících případech nelze vytvořit videozáznam, pokud velikost souboru přesahuje 4 GB:
  - Při použití SDHC paměťové karty a pokud je kvalita záznamu [Rec Quality] nastavená na 4K
  - Pokud je kvalita záznamu [Rec Quality] nastavená na FHD

## Snímání pomocí samospouště



- 1 Nastavte volič způsobu snímání na [☺].**
  - Nastavte volič režimu snímání. (→ [Výběr režimu snímání: 210](#))

- 2 Nastavte čas samospouště. (→ [Nastavení času samospouště: 240](#))**
  - Při snímání videozáznamů nastavte [Self Timer For Video] (Samospoušť pro videozáznam) v [Self Timer Setting] (Nastavení času samospouště) v nabídce [Video] ([Others (Video)]) na [ON] (Zapnuto).

- 3 Zavřete nabídku.**
  - Stiskněte spoušť do poloviny.

- 4 Vyberte kompozici a následně upravte zaostření.**
  - Stiskněte spoušť do poloviny.
  - Zaostření a expozice se nastaví při stisknutí spouště do poloviny.



## 5 **Začněte snímat.**

- Zcela stiskněte tlačítko spouště, tlačítko videozáznamu nebo sekundární tlačítko videozáznamu.
- Snímání začne po zablikání kontrolky samospouště.

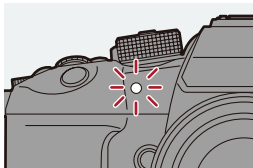







## ❖ Nastavení času pro samospoušť

Snímek:  →  →  → Vyberte [Self Timer] (Samospoušť)

Videozáznam:  →  →  → Nastavení [Self Timer Setting] (Nastavení samospouště) → Nastavení [Self Timer Setting]\* (Nastavení samospouště)

\* Lze nastavit pomocí položky [Self Timer For Video] (Samospoušť pro videozáznam) přepnuté na [ON] (Zapnuto) v nastavení samospouště [Self Timer Setting] v nabídce [Video] ([Others (Video)]).

	Snímek se zaznamená po uplynutí 10 sekund po stisknutí spouště.	
	Fotoaparát po uplynutí 10 sekund zaznamená 3 snímky v přibližně dvousekundových intervalech. (Při záznamu videa se provede stejný úkon pomocí  .)	
	Snímek se zaznamená po uplynutí 2 sekund po stisknutí spouště. • Toto nastavení je také účinné pro stabilizaci chvění fotoaparátu způsobeného stisknutím spouště.	
 až  (Uživatelské nastavení)	Snímek se zaznamená po uplynutí počtu sekund uloženém v [Custom Time] (Uživatelské nastavení samospouště).	
[SET] (Nastavit)	<b>[Custom Time]</b> (Uživatelské nastavení samospouště)	Nastavení času, po jehož uplynutí fotoaparát začne snímat. <b>[10SEC]/[9SEC]/[8SEC]/[7SEC]/[6SEC]/[5SEC]/[4SEC]/[3SEC]/[2SEC]</b>
	<b>[Display Countdown]</b> (Zobrazení odpočítávání)	Můžete nastavit, zda se má odpočet zobrazovat v okně snímání, když je pro samospoušť zvoleno uživatelské nastavení.



- Pokud snímáte pomocí samospouště, doporučujeme používat stativ.



- Samospoušť [Self Timer] v nabídce [Photo] ([Others (Photo)]) a samospoušť [Self Timer] v nabídce [Self Timer Setting] (Nastavení samospouště) ([Video] ([Others (Video)])) pracují společně.
- V případě použití následujících funkcí není  k dispozici:
  - [Simultaneous Record w/o Filter] (Současné snímání bez filtru) ([Filter Settings] (Nastavení filtru))
  - [Bracketing] (Snímání sledu snímků)

## Snímání sledu snímků s automatickou gradací



Stisknutím spouště můžete pořídít několik snímků se současnou automatickou úpravou nastavení hodnoty pro expozici, clonu, zaostření nebo vyvážení bílou (úprava hodnoty nebo teploty barev).



- Gradaci clony lze zvolit v následujících režimech:
  - Režim [A]
  - Režim [M] (když je citlivost ISO nastavená na [AUTO] (Automaticky))
- Gradaci vyvážení bílé (teplota barev) lze zvolit, když je vyvážení bílé nastaveno na [K1], [K2], [K3], nebo [K4].

### 1 Nastavte [Bracketing Type] (Typ gradace).

- **MENU/SET** → [Camera Icon] → [Bracketing] (Gradace) → [Bracketing Type] (Typ gradace)

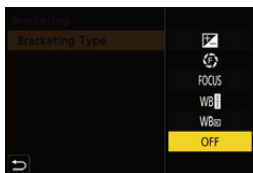

## 2 **Nastavte [More Settings] (Další nastavení).**

- Informace o [More Settings] (Další nastavení) naleznete na straně, na níž je popsán daný typ gradace.

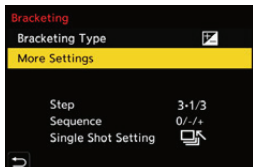

## 3 **Zavřete nabídku.**

- Stiskněte spoušť do poloviny.

## 4 **Zaostřete na snímání objekt a zaznamenejte snímek.**

## ❖ Položky nastavení ([Bracketing Type] (Typ gradace))

---

### Gradace expozice

Stisknutím spouště uskutečníte snímání se současnou změnou expozice.

(→ [\[More Settings\]](#) ([Další nastavení](#)) ([Gradace expozice](#)): 246)

---

### Gradace clony

Stisknutím spouště uskutečníte snímání se současnou změnou hodnoty clony.

(→ [\[More Settings\]](#) ([Další nastavení](#)) ([Gradace clony](#)): 247)

---

### Gradace zaostření

Stisknutím spouště uskutečníte snímání se současnou změnou pozice zaostření.

(→ [\[More Settings\]](#) ([Další nastavení](#)) ([Gradace zaostření](#)): 248)

---

### Gradace vyvážení bílé

Jedním stisknutím spouště zaznamenáte tři snímky s automatickým nastavením různých hodnot vyvážení bílé. (→ [\[More Settings\]](#) ([Další nastavení](#)) ([Gradace vyvážení bílé](#)): 249)

---

### Gradace vyvážení bílé (teplota barev)

Jedním stisknutím spouště zaznamenáte tři snímky s automatickým nastavením různé teploty barev vyvážení bílé. (→ [\[More Settings\]](#) ([Další nastavení](#)) ([Gradace vyvážení bílé \(teplota barev\)](#)): 249)

---

### [OFF] (Vypnuto)

---

## ❖ Zrušení gradace

Vyberte [OFF] (Vypnuto) v kroku **1**.





- Gradace vyvážení bílé a gradace vyvážení bílé (gradace teploty barev) nejsou k dispozici, pokud používáte následující funkce:
  - Režim [iA]
  - Sekvenční snímání
  - [RAW+FINE]/[RAW+STD.]/[RAW] ([Picture Quality] (Kvalita snímku))
  - [Filter Settings] (Nastavení filtru)
- Funkce snímání sledu snímků s automatickou gradací není dostupná v následujících případech:
  - Vysokorychlostní sekvenční snímání
  - [Time Lapse Shot] (Časosběrné snímání)
  - [Stop Motion Animation] (Fázová animace) (když je nastaveno automatické snímání [Auto Shooting])
  - Režim s vysokým rozlišením

## ❖ [More Settings] (Podrobnější nastavení) (Gradace expozice)

---

### [Step] (Krok expozičních parametrů)

Nastavení počtu zaznamenaných snímků a rozsahu kompenzace expozice.

[3•1/3] (3 snímky s intervalem 1/3 EV) až [7•1] (7 snímků s intervalem 1 EV)

---

### [Sequence] (Pořadí expozičních parametrů)

Nastavení pořadí, ve kterém se snímky zaznamenají.

---

### [Single Shot Setting] (Nastavení jednoho snímku)

: Záznam jednoho snímku po každém stisknutí spouště.

: Záznam všech snímků podle nastavení po jedno stisknutí spouště.

- Ikona [BKT] bliká, dokud se nezaznamenají všechny snímky z nastaveného počtu.
- 



- Jestliže před snímáním záběrů s použitím funkce snímání sledu snímků s automatickou gradací expozice upravíte hodnotu kompenzace expozice, při fotografování se použije tato upravená hodnota.

## ❖ [More Settings] (Podrobnější nastavení) (Gradace clony)

---

### [Image Count] (Počet snímků)

[3]/[5]: Záznam stanoveného počtu snímků s různými hodnotami clony při použití počáteční hodnoty clony jako výchozí hodnoty.

[ALL] (Vše): Záznam snímků s použitím všech hodnot clony.

---

### Příklad: Počáteční pozice je nastavená na F8.0 (H-ES12060)

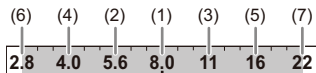

(1) první snímek, (2) druhý snímek, (3) třetí snímek... (7) sedmý snímek

## ❖ [More Settings] (Podrobnější nastavení) (Gradace zaostření)

### [Step] (Krok gradace zaostření)

Nastavení intervalu mezi pozicemi zaostření.

- Vzdálenost, o kterou se v jednotlivých krocích posune poloha zaostření, bude kratší, pokud je počáteční poloha blíže k objektu. Pokud je však počáteční poloha dále od objektu, bude daná vzdálenost delší.

### [Image Count] (Počet snímků)

Nastavení počtu snímků, které se mají zaznamenat.

- Není dostupné při sekvenčním snímání.  
Pokud při používání sekvenčního snímání stisknete a podržíte spoušť, fotoaparát bude snímat, dokud se nezaznamená stanovený počet snímků.

### [Sequence] (Pořadí expozičních parametrů)

**[0/-/+]**: Během snímání se střídavě mění poloha zaostření na bližší a vzdálenější v rámci rozsahu, jehož střed je určen počáteční polohou.

**[0/+]**: Během snímání se poloha zaostření přesouvá dále od počáteční polohy.

#### Příklad: Nastavení [Sequence] (Pořadí expozičních parametrů) na [0/-/+]

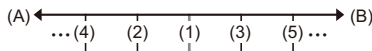

#### Příklad: Nastavení [Sequence] (Pořadí expozičních parametrů) na [0/+]

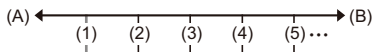

(A) Zaostření: blíže





(B) Zaostření: dále

(1) první snímek, (2) druhý snímek... (5) pátý snímek...



- Když je nastaven omezovač zaostření [Focus Limiter], snímání probíhá v nastaveném rozmezí, ve kterém pracuje automatické zaostřování.
- Snímky zaznamenané s funkcí gradace zaostření se zobrazí jako snímky jedné skupiny. (➔ [Skupinové snímky: 492](#))

## ❖ [More Settings] (Podrobnější nastavení) (Gradace vyvážení bílé)

Otáčením ,  nebo  nastavte rozsah úpravy a poté stiskněte tlačítko  nebo .

### Otáčení doprava:

Vodorovný směr ([A] - [B])



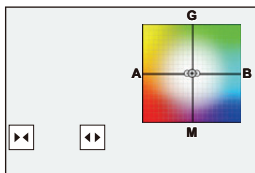

### Otáčení doleva:

Svislý směr ([G] - [M])

- Rozsah úpravy můžete také nastavit dotykem   /  .



## ❖ [More Settings] (Podrobnější nastavení) (Gradace vyvážení bílé – teplota barev)

Otáčením ,  nebo  nastavte rozsah úpravy a poté stiskněte  nebo .

- Rozsah úpravy můžete také nastavit dotykem   /  .

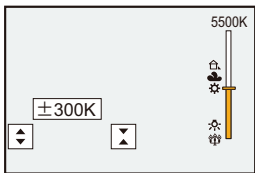

## [Silent Mode] (Tichý režim)



Aktivací tichého režimu vypnete všechny provozní zvuky a osvětlení. Zvuk z reproduktoru se ztlumí a blesk i přisvětlení jsou v režimu trvalého vyřazení.

- Následující nastavení jsou pevně daná:
  - [Flash Mode] (Režim blesku): (Trvalé vyřazení blesku)
  - [AF Assist Light] (Přisvětlení): [OFF] (Vypnuto)
  - [Shutter Type] (Typ závěrky): [ELEC.] (Elektronická závěrka)
  - [Front Tally Lamp] (Přední záznamová kontrolka): [OFF] (Vypnuto)
  - [Rear Tally Lamp] (Zadní záznamová kontrolka): [OFF] (Vypnuto)
  - [Beep Volume] (Hlasitost akustické signalizace): (OFF) (Vypnuto)
  - [AF Beep Volume] (Hlasitost akustické signalizace při automatickém zaostřování): (OFF) (Vypnuto)
  - [E-Shutter Vol] (Hlasitost zvuku elektronické závěrky): (OFF) (Vypnuto)

**Snímek:** → → → Vyberte [Silent Mode] (Tichý režim)

**Videozáznam:** → → → Vyberte [Silent Mode] (Tichý režim)

Nastavení: [ON] (Zapnuto) / [OFF] (Vypnuto)

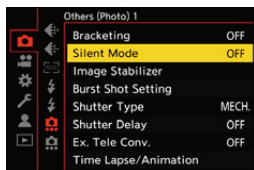



- I když je tento režim nastavený na [ON] (Zapnuto), následující kontrolky se rozsvítí nebo budou blikat:
  - Kontrolka provozního stavu
  - Kontrolka nabíjení / Kontrolka připojení k síti
  - Kontrolka přístupu na paměťovou kartu
  - Kontrolka samospouště
- Používejte tuto funkci na vlastní odpovědnost s ohledem na soukromí a práva snímaných objektů.

## [Shutter Type] (Typ závěrky)

- [Long Exposure NR] (Redukce šumu při dlouhé expozici): 256
- [Min. Shutter Speed] (Minimální rychlost závěrky): 257
- [Shutter Delay] (Zpoždění závěrky): 258



Vyberte typ závěrky, kterou použijete pro záznam snímků.

 →  →  → Vyberte [Shutter Type] (Typ závěrky)

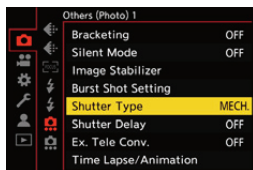



---

**[AUTO] (Automatická závěrka)**

Typ závěrky se automaticky přepíná na základě podmínek snímání a expozičního času.

---

**[MECH.] (Mechanická závěrka)**

Snímky se pořizují v režimu mechanické závěrky.

---

**[EFC] (Elektronická přední lamela)**

Snímky se pořizují v režimu elektronické přední lamely.

---

**[ELEC.] (Elektronická závěrka)**

Snímky se pořizují v režimu elektronické závěrky.

---

**[ELEC.+NR] (Elektronická závěrka s redukcí šumu)**

Snímky se pořizují v režimu elektronické závěrky.

Při pořizování snímků s pomalejší rychlostí závěrky se závěrka po záznamu zavře a provede se redukce šumu dlouhé závěrky.

---

	Mechanická závěrka	Elektronická přední lamela	Elektronická závěrka
<b>Mechanismus</b>	Tento typ začíná a končí expozici s mechanickou závěrkou.	Tento typ začíná expozici elektronicky a končí ji mechanickou závěrkou.	Tento typ začíná a končí expozici elektronicky.
<b>Blesk</b>	✓	✓	—
<b>Rychlost závěrky (v sekundách)</b>	[B] (Bulb, max. cca. 30 minut)* <sup>1</sup> , 60 až 1/8000	[B] (Bulb, max. cca. 30 minut)* <sup>1</sup> , 60 až 1/2000	[B] (Bulb, max. cca. 60 sekund)* <sup>1</sup> , 60 až 1/32000
<b>Zvuk závěrky</b>	Zvuk mechanické závěrky	Zvuk mechanické závěrky	Zvuk elektronické závěrky* <sup>2</sup>

\*1 Toto nastavení je k dispozici pouze v režimu [M].

\*2 Zvuk elektronické závěrky lze nastavit v [E-Shutter Vol] (Hlasitost elektronické závěrky) a [E-Shutter Tone] (Zvuk elektronické závěrky) v [Beep] (Akustická signalizace) v nabídce nastavení [Setup] ([IN/OUT]). (→ [Beep] (Akustická signalizace): 598)

- Typ elektronické přední lamely snižuje rozmazání způsobené závěrkou, protože množství vibrací se závěrky je ve srovnání s typem mechanické závěrky malé.
- Typ elektronické závěrky umožňuje snímat bez vibrací ze závěrky.



- Pokud chcete omezit rozmazání způsobené závěrkou, můžete nastavit, aby se závěrka uvolnila několik sekund po stisknutí tlačítka spouště:  
(→ [Shutter Delay] (Zpoždění závěrky): 258)



- Když se na displeji zobrazuje symbol [E], snímky se zaznamenají pomocí elektronické závěrky.
- Když pohybující se objekt snímáte s elektronickou závěrkou, objekt se může na snímku jevit zkresleně.
- Když se elektronická závěrka používá při zářivkovém osvětlení nebo LED osvětlení, na snímku se mohou objevit vodorovné pruhy. V takovém případě můžete výskyt vodorovných pruhů minimalizovat prodloužením expozičního času.

## [Long Exposure NR] (Redukce šumu při dlouhé expozici)



iA P A S M

Fotoaparát automaticky odstraňuje šum, který se vytváří při pořizování snímků s pomalou rychlostí závěrky.

→ → → **Vyberte nastavení [Long Exposure NR] (Redukce šumu při dlouhé expozici): [ON] (Zapnuto) / [OFF] (Vypnuto)**



- Během redukce šumu není možné snímat.
- Při používání následujících funkcí není redukce šumu při dlouhé expozici [Long Exposure NR] dostupné:
  - Záznam videa / vysokorychlostní sekvenční snímání
  - [ELEC.] (Excluding [ELEC.+NR]) (Elektronická závěrka včetně redukce šumu) / [Silent Mode] (Tichý režim)
  - Režim s vysokým rozlišením

## [Min. Shutter Speed] (Minimální rychlost závěrky)



Když je citlivost ISO nastavená na [AUTO] (Automaticky), můžete nastavit minimální rychlost závěrky.

 →  →  → **Vyberte [Min. Shutter Speed] (Minimální rychlost závěrky)**

---

### [AUTO] (Automaticky)

Fotoaparát automaticky nastaví minimální rychlost závěrky.

---

**[1/32000] až [1/1]**

---



- Rychlost závěrky může být nižší než nastavená hodnota, pokud snímáte v prostředí, kde nelze dosáhnout správné expozice.

## [Long Exposure NR] (Redukce šumu při dlouhé expozici)



**iA P A S M**

Aby se omezilo chvění fotoaparátu a rozmazání způsobené závěrkou, závěrka se uvolní až po uplynutí zadaného času od stisknutí spouště.

→ → → **Vyberte [Shutter Delay] (Zpoždění závěrky)**

**Nastavení: [8SEC]/[4SEC]/[2SEC]/[1SEC]/[OFF] (Vypnuto)**



- Při používání následujících funkcí není zpoždění závěrky [Shutter Delay] k dispozici:
  - Záznam videa / vysokorychlostní sekvenční snímání
  - Režim s vysokým rozlišením

## Stabilizace obrazu

---

---

- [Nastavení stabilizace obrazu: 262](#)





Tento fotoaparát může použít stabilizátor obrazu zabudovaný v těle fotoaparátu i stabilizátor obrazu zabudovaný v objektivu.

Je kompatibilní s duálním systémem stabilizace obrazu, který efektivně kombinuje dva stabilizátory obrazu.

Navíc můžete během záznamu videa použít pětiosový hybridní stabilizátor obrazu s elektronickou stabilizací.

**Kombinace objektivů a stabilizátorů obrazu (Stav: Leden 2022)**

Stabilizátory obrazu, které můžete použít, se liší v závislosti na připojeném objektivu.

Připojený objektiv	Dostupný stabilizátor obrazu	Příklad ikony
Objektivy Panasonic kompatibilní s duálním stabilizátorem obrazu (založené na standardu Mikro 4/3)*	Tělo fotoaparátu + Objektiv (Dual I.S./Dual I.S.2)	DUAL / DUAL2 
Objektivy kompatibilní s funkcí stabilizátoru obrazu (založené na standardu Mikro 4/3)	Tělo fotoaparátu nebo objektiv	
Objektivy bez stabilizátoru obrazu	Tělo fotoaparátu	
Objektivy bez komunikační funkce	Tělo fotoaparátu	

\* Pokud se v okně snímání nezobrazí ikona [DUAL] nebo [DUAL2], ačkoliv používáte kompatibilní objektiv, aktualizujte firmware objektivu na nejnovější verzi. (→ [Firmware Vašeho fotoaparátu/objektivu: 18](#))

- Pětiosový hybridní stabilizátor obrazu (→ [Nastavení stabilizátoru obrazu: 262](#)) lze použít s jakýmkoliv objektivem.



## ❖ Používání stabilizátoru obrazu

- Pokud používáte objektiv s přepínačem O. I. S., nastavte přepínač na objektivu na [ON] (Zapnuto).
- Pokud používáte objektiv, který nedisponuje funkcí komunikace s tímto fotoaparátem, po zapnutí fotoaparátu se zobrazí požadavek na potvrzení informací o objektivu.

Aby stabilizátor obrazu fungoval tak, jak má, je nutné, aby nastavené údaje o ohniskové vzdálenosti a názvu objektivu odpovídaly připojenému objektivu. Provedte nastavení ohniskové vzdálenosti podle pokynů zobrazených na displeji fotoaparátu.

Toto nastavení lze také provést pomocí nabídky. (→ [\[Lens Information\]](#) (Informace o objektivu): 250)



- Když stisknete tlačítko spouště do poloviny, v okně snímání se může zobrazit kontrolka upozorňující na otřesy fotoaparátu  $[[\text{⊙}]]$ . Pokud se tato kontrolka zobrazí, doporučujeme použít stativ, samospoušť nebo dálkový ovladač spouště (DMW-RS2: volitelné příslušenství).
- Pokud používáte stativ, doporučujeme funkci stabilizace obrazu vypnout.





- Stabilizátor obrazu může způsobovat vibrace nebo vydávat během své činnosti provozní zvuky.
- Funkce pětiosového hybridního stabilizátoru obrazu není k dispozici při používání následujících funkcí:
  - [Variable Frame Rate] (Variabilní snímková frekvence)



- Pokud používáte objektiv, který nedisponuje funkcí komunikace s tímto fotoaparátem, můžete skrýt požadavek na potvrzení informací o objektivu, který se zobrazuje po zapnutí fotoaparátu:
  - (→ [\[Lens Info. Confirmation\]](#) (Potvrzení informací o objektivu): 584)
- Můžete zobrazit výchozí bod a zkontrolovat stav chvění fotoaparátu:
  - (→ [\[I.S. Status Scope\]](#) (Rámec působnosti stabilizátoru obrazu): 572)

## Nastavení stabilizátoru obrazu

Nastavte činnost stabilizátoru obrazu v souladu se situací, ve které snímáte.

**Snímek:**  →  →  → Vyberte [Image Stabilizer] (Stabilizátor obrazu)



**Videozáznam:**  →  →  → Vyberte [Image Stabilizer] (Stabilizátor obrazu)

### [Operation Mode] (Provozní režim)

Nastavení stabilizace pohybu (roozstření) v souladu se způsobem snímání (běžný, sledování objektu). (→ [\[Operation Mode\]](#) [\[Operation Mode\]](#) (Provozní režim): 264)

### [E-Stabilization (Video)] (Elektronická stabilizace videozáznamu)

Chvění během videozáznamu je odstraněno podél pěti os využitím stabilizace obrazu v objektivu, stabilizace obrazu v těle fotoaparátu a elektronické stabilizace obrazu. (Pětiosový hybridní stabilizátor obrazu)

- Pokud se ikona  v okně snímání změní na  během činnosti elektronické stabilizace videozáznamu [E-Stabilization (Video)].
- Úhel pohledu může být užší při nastavení na [ON] (Zapnuto).

### [Boost I.S. (Video)] (Zvýšená stabilizace videozáznamu)

Zvýšení efektivity stabilizátoru obrazu během snímání videozáznamu.

Tento efekt napomáhá vytváření stabilní kompozice, když chcete snímat z pevně nastavené perspektivy. (→ [\[Boost I.S. \(Video\)\]](#) (Zvýšená stabilizace videozáznamu): 265)

### [Anamorphic (Video)] (Stabilizace anamorfního videozáznamu)

Můžete přepnout na stabilizátor obrazu, který vyhovuje anamorfnímu snímání.

(→ [\[Anamorphic \(Video\)\]](#) [\[Anamorphic \(Video\)\]](#) (Stabilizace anamorfního videozáznamu): 265)

### [Lens Information] (Informace o objektivu)

Pokud používáte objektiv, který nedisponuje funkcí komunikace s fotoaparátem,

uložte do fotoaparátu informace o tomto objektivu. (→ [\[Lens Information\]](#) (Informace o objektivu): 266)



- Při používání následujících funkcí není elektronická stabilizace videozáznamu [E-Stabilization (Video)] k dispozici:
  - [Variable Frame Rate] (Variabilní snímková frekvence)

## ❖ [Operation Mode] (Provozní režim)

Nastavte stabilizační pohyb (rozmazání) v souladu se způsobem snímání (normální pohyb, posouvání).

---

### [Normal] (Normální pohyb)

Upravuje svislé, vodorovné a otáčivé chvění fotoaparátu.  
Tato funkce je vhodná pro normální snímání.

---

### [Panning (Left/Right)] (Posouvání doleva/doprava)

Upravuje svislé chvění fotoaparátu.  
Tato funkce je vhodná pro vodorovné posouvání.

---

### [Panning (Up/Down)] (Posouvání nahoru/dolů)



Zvýšení efektivity stabilizátoru obrazu během snímání videozáznamu.  
Tento efekt napomáhá vytváření stabilní kompozice, když chcete snímat z pevně nastavené perspektivy.

---

### [OFF] (Vypnuto)

Vypnutí funkce stabilizátoru obrazu.

---

- Provozní režim [Operation Mode], který je možné použít, se liší v závislosti na použitém objektivu.
- [Operation Mode] je pevně nastaven na  ([Normal]) když používáte objektivy jiných výrobců s funkcí stabilizace obrazu
- Pokud používáte objektiv s přepínačem stabilizátoru obrazu, provozní režim fotoaparátu nelze nastavit na [OFF] (Vypnuto). Nastavte přepínač na objektivu na [OFF] (Vypnuto).
- Pokud používáte následující funkce, provozní režim [Operation Mode] se přepne na  ([Normal] (Normální)):
  - Režim 
  - Video recording

## ❖ [Boost I.S. (Video)] (Zvýšená stabilizace obrazu pro videozáznam)

Jedná se o zvýšení efektivity stabilizátoru obrazu během záznamu videa. Tento efekt pomáhá vytvářet stabilní kompozici, když chcete snímat z pevně nastavené perspektivy.





Nastavení: [ON] (Zapnuto) / [OFF] (Vypnuto)

- Když je zvýšená stabilizace obrazu pro videozáznam [Boost I.S. (Video)] aktivní, v okně snímání se zobrazuje .
- Pokud chcete změnit kompozici během snímání, před pohybem fotoaparátu nejprve deaktivujte zvýšenou stabilizaci obrazu nastavením na [OFF] (Vypnuto). Nastavení na [OFF] (Vypnuto) během snímání můžete provést i funkčním tlačítkem. (→ [Funkční tlačítka: 517](#))
- Delší ohnisková vzdálenost má za následek slabší stabilizaci obrazu.



## ❖ [Anamorphic (Video)] (Stabilizace anamorfního videozáznamu)

Můžete přepnout nastavení na stabilizátor obrazu, který vyhovuje anamorfnímu snímání.

Nastavení:

 ([2.0×]) /  ([1.8×]) /  ([1.5×]) /  ([1.33×]) /  ([1.30×]) / [OFF] (Vypnuto)

- Proveďte vhodné nastavení v souladu se zvětšením anamorfního objektivu, který používáte.
- Během činnosti stabilizátoru anamorfního videozáznamu [Anamorphic (Video)] se nastavené zvětšení objeví v ikoně stabilizátoru obrazu v okně snímání, a to jako

 a .







- Když je nastavena zvýšená stabilizace obrazu pro videozáznam [Boost I.S. (Video)], má toto nastavení [Boost I.S. (Video)] prioritu.
- Stabilizátor obrazu ve Vašem objektivu nemusí fungovat správně. V takovém případě vypněte funkci stabilizace obrazu Vašeho objektivu.

## ❖ [Lens Information] (Informace o objektivu)









Uložte informace o objektivu, který není schopen komunikovat s fotoaparátem.

Přiřaďte stabilizátor obrazu v těle fotoaparátu k uloženým informacím o objektivu.

Stisknutím   vyberte informace o objektivu, který chcete použít, a poté stiskněte  nebo .

- Ve výchozím nastavení jsou uloženy informace o 6 objektivěch s ohniskovou vzdáleností mezi 24 mm a 135 mm.  
Lze uložit informace až o 12 objektivěch.

## Uložení, úprava a vymazání informací o objektivu

- 1 Stisknutím   vyberte informace o objektivu a poté stiskněte [DISP].
  - Pokud vyberete informace o objektivu, které jste neuložili, stisknutím  nebo  pokračujte ke kroku 3.
- 2 Stisknutím   vyberte [Edit] (Upravit) nebo [Delete] (Smazat) a poté stiskněte  nebo .
  - Výběrem [Sorting] (Třídění) můžete změnit pořadí zobrazení informací o objektivu.
  - Informace o objektivu se vymažou, když vyberete [Delete] (Smazat).
  - Nelze smazat informace o objektivu, který právě používáte.
- 3 Zadejte informace o objektivu.
  - Informace o objektivu se změní, pokud již byly uloženy.
- 4 (Pokud zvolíte informace o objektivu, které jste neuložili) Stisknutím [DISP.] uložte informace o objektivu.

### [Focal Length] (Ohnisková vzdálenost)

Zadejte ohniskovou vzdálenost.

- Snímky živého náhledu lze na displeji zvětšit otáčením .

### [Lens Name] (Název objektivu)

Zadejte název objektivu.

- Informace o způsobu zadávání znaků jsou uvedeny zde:  
(→ [Zadávání znaků: 105](#))
- Lze zadat maximálně 30 znaků.

# Měření / Expozice / Citlivost ISO

Tato kapitola popisuje režimy snímání pro určení expozice a citlivosti ISO.

- [Metering Mode] (Režim měření): 268
- Režim programové automatické expozice: 270
- Režim automatické expozice s prioritou clony: 274
- Režim automatické expozice s prioritou závěrky: 277
- Režim manuální expozice: 280
- Režim kontrolního náhledu: 285
- Kompenzace expozice: 287
- Pevné nastavení zaostření a expozice (Aretace automatického zaostření a automatické expozice): 292
- Citlivost ISO: 292

## [Metering Mode] (Režim měření expozice)



Tato funkce umožňuje změnit způsob měření jasu.

**MENU/SET** → [ ] / [ ] → [ ] → Zvolte [Metering Mode] (Režim měření expozice)

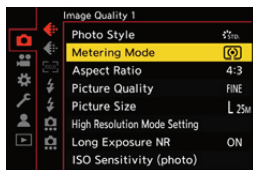

### [ ] (Vícebodové měření)

Způsob, kdy fotoaparát vyhodnotí rozložení jasu v celém závěru a automaticky určí optimální expozici.

### [ ] (Měření s důrazem na střed)

Fotoaparát rovnoměrně vyhodnotí celkový jas snímku, přičemž se důraz klade na objekt uprostřed záběru.

### [ ] (Bodové měření)

Tento způsob slouží k měření extrémně malé části kolem oblasti bodového měření (A).

- Když posunete oblast automatického zaostřování, cíl bodového měření se také posune.

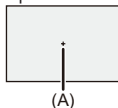



**[\*] (Měření s důrazem na zvýrazněnou část)**

Tento způsob se používá k měření zvýrazněné části obrazovky, aby se zabránilo přeexponování.

To je vhodné pro divadelní snímky apod.

---

- Standardní hodnotu pro správnou expozici můžete upravit:  
(Úprava kompenzace expozice)  
(→ [[Exposure Offset Adjust.](#)] (Úprava kompenzace expozice): 549)
- Můžete přiřadit funkci, která pořídí jeden snímek s režimem měření nastaveným na [] (Bodové měření) k funkčnímu tlačítku:  
(→ [[1 Shot Spot Metering](#)] (Bodové měření jedním snímkem): 523)

## Režim programové automatické expozice

- Posun programu: 272



V režimu [P] (Režim programové automatické expozice) fotoaparát automaticky nastaví expoziční čas a hodnotu clony v závislosti na jasu objektu.

Můžete také použít posun programu a změnit kombinace expozičního času a hodnoty clony při zachování stejné expozice.

### 1 Nastavte volič režimů snímání na [P].

- Nastavte volič režimu snímání. (→ [Výběr režimu snímání: 79](#))

### 2 Stiskněte spoušť do poloviny.

- V okně snímání se zobrazí hodnota clony a hodnota expozičního času.

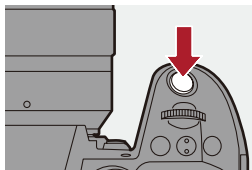

- Pokud není dosaženo správné expozice, hodnota clony a rychlost závěrky blikají červeně.

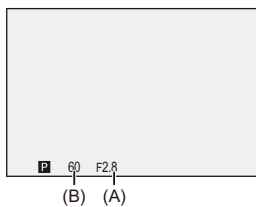

### 3 Začněte snímat.

## Posun programu

Můžete změnit kombinaci expozičního času a hodnoty clony nastavenou fotoaparátem automaticky při zachování stejné expozice. Díky tomu můžete například více rozostřit pozadí snížením hodnoty clony nebo dynamičtěji zachytit pohybující se objekt zpomalením rychlosti závěrky.

### 1 Stiskněte spoušť do poloviny.

- V okně snímání se zobrazí hodnota clony a hodnota rychlosti závěrky. (Přibližně 10 sekund)

### 2 Otáčejte nebo během zobrazování hodnot na displeji.

- V okně snímání se zobrazí ikona posunu programu (C).

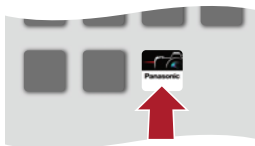

### 3 Začněte snímat.

#### Ukončení posunu programu

- Vypněte fotoaparát nastavením přepínače zap./vyp. na [OFF] (Vypnuto).
- Otáčejte  nebo  dokud z displeje nezmizí ikona posunu programu.



- Posun programu není k dispozici během používání následujících funkcí:
  - Blesk



- Úkony prováděné otočným ovladačem lze přizpůsobit:
  - (→ [Dial Set.] (Nastavení otočného ovladače): 562)
- V okně snímání se může zobrazovat měřič expozice ukazující vztah mezi hodnotou clony a rychlostí závěrky:
  - (→ [Expo.Meter] (Měřič expozice): 571)

## Režim automatické expozice s prioritou clony

---



V režimu [A] (Režim automatické expozice s prioritou clony) můžete před snímáním nastavit hodnotu clony. Fotoaparát automaticky nastaví expoziční čas.



### **Menší hodnota clony**

Snadněji se rozostří pozadí.



### **Větší hodnota clony**

Snadněji se zaostří celý objekt včetně pozadí.

# 1 Nastavte volič režimů snímání na [A].

- Nastavte volič režimu snímání. (→ [Výběr režimu snímání: 79](#))

# 2 Nastavte hodnotu clony.

- Otáčejte ☀️ nebo 🌧️.

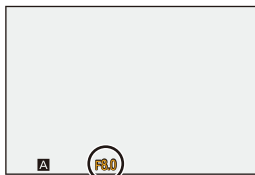
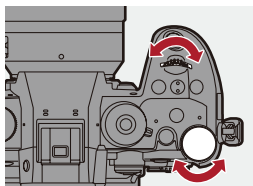

# 3 Začněte snímat.

- Pokud není dosaženo správné expozice při stisknutí spouště do poloviny, hodnota clony a rychlost závěrky blikají červeně.

❖ **Hloubka charakteristik pole**

Hodnota clony	Malá	Velká
Ohnisková vzdálenost objektivu	Telefoto	Širokouhý snímek
Vzdálenost k objektu	Blízko	Dále
<b>Hloubka pole (oblast v ostrém zaměření)</b>	<b>Mělká (úzká)</b> Příklad: Když chcete pořídít snímek s rozostřeným pozadím.	<b>Hluboká (široká)</b> Příklad: Když chcete pořídít snímek se zaostřením objektu i pozadí.



- V okně snímání nevidíte efekty nastavené hodnoty clony a rychlosti závěrky. Pokud chcete zkontrolovat efekty v okně snímání, použijte [Preview] (Kontrolní náhled). (→ [Režim kontrolního náhledu: 285](#)) Můžete nastavit kontrolní náhled efektu clony tak, aby se používal v režimu [A] trvale, budete tak moci kontrolovat hloubku pole během snímání: (→ [\[Constant Preview\] \(Trvalý kontrolní náhled\): 565](#))
- Jas okna snímání se může lišit od jasu aktuálně pořízených snímků. Zkontrolujte snímky v okně prohlížení.
- Při používání objektivu s prstencem clony nastavte polohu prstence clony na jiné nastavení než [A], abyste mohli regulovat hodnotu clony objektivu.



- Úkony prováděné pomocí otočného ovladače lze přizpůsobit svým potřebám: (→ [\[Dial Set.\] \(Nastavení otočného ovladače\): 562](#))
- V okně snímání se může zobrazit měřič expozice ukazující vztah mezi hodnotou clony a rychlostí závěrky: (→ [\[Expo.Meter\] \(Měřič expozice\): 571](#))
- Pokud používáte objektiv s clonovým kroužkem, můžete pomocí clonového kroužku změnit zarážky pro nastavení hodnoty clony: (→ [\[Aperture Ring Increment\] \(Zvýšení hodnoty pomocí clonového kroužku\): 582](#))



## Režim automatické expozice s prioritou závěrky

---



V režimu [S] (Režim automatické expozice s prioritou závěrky) můžete před samotným snímáním nastavit rychlost závěrky. Fotoaparát automaticky nastaví hodnotu clony.



### Delší expoziční čas

Je snazší zachytit pohyb.



### Kratší expoziční čas

Je snazší zmrazit pohyb.

# 1 Nastavte volič režimů snímání na [S].

- Nastavte volič režimu snímání. (→ [Výběr režimu snímání: 79](#))

# 2 Nastavte rychlost závěrky.

- Otáčejte  nebo .

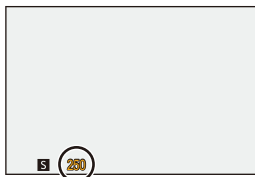
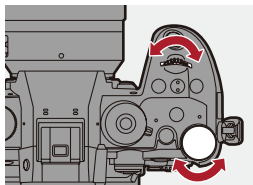

# 3 Začněte snímat.

- Pokud není dosaženo správné expozice při stisknutí spouště do poloviny, hodnota clony a rychlost závěrky blikají červeně.



- V okně snímání nevidíte efekty nastavené hodnoty clony a rychlosti závěrky. Pokud chcete zkontrolovat efekty v okně snímání, použijte [Preview] (Kontrolní náhled).  
(→ [Režim kontrolního náhledu: 285](#))
- Jas okna snímání se může lišit od jasu aktuálně pořízených snímků. Zkontrolujte snímky v okně prohlížení.
- Při odpalování blesku nelze nastavit rychlost závěrky větší než 1/250.  
(→ [Rychlost závěrky pro režimy blesku: 331](#))



- Úkony prováděné pomocí otočného ovladače můžete přizpůsobit svým potřebám:  
(→ [\[Dial Set.\] \(Nastavení otočného ovladače\): 562](#))
- V okně snímání se může zobrazit měřič expozice ukazující vztah mezi hodnotou clony a rychlostí závěrky:  
(→ [\[Expo.Meter\] \(Měřič expozice\): 571](#))

## Režim manuální expozice

---

---

- Dostupné rychlosti expozice (v sekundách): 283
- [B] (Expoziční režim Bulb): 284



V režimu [M] (Režim manuální expozice) můžete pořizovat snímky při manuálním nastavení hodnoty clony a rychlosti závěrky.

Ve výchozím nastavení je citlivost ISO nastavená na [AUTO] (Automaticky).

Díky tomu lze citlivost ISO upravit v souladu s hodnotou clony a rychlostí závěrky.



Pokud je citlivost ISO nastavená na [AUTO], lze použít i kompenzaci expozice.

### 1

#### **Nastavte volič režimů snímání na [M].**

- Nastavte volič režimu snímání. (→ [Výběr režimu snímání: 79](#))

## 2 Nastavte hodnotu clony a rychlost závěrky.

- Otáčením  nastavte hodnotu clony. Otáčením  nastavte rychlost závěrky.

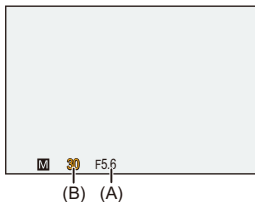
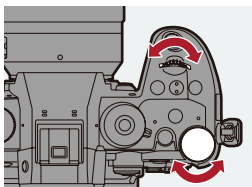

## 3 Začněte snímat

- Pokud při stisknutí spouště do poloviny není dosaženo správné expozice hodnota clony a rychlost závěrky blikají červeně.

## ❖ Podpora manuálního zaostřování

Když je citlivost ISO nastavená na jiný režim než [AUTO] (Automaticky), v okně snímání se zobrazí podpora manuálního zaostřování (příklad: **MM +1**)  
Můžete zkontrolovat rozdíl mezi aktuální hodnotou expozice a správnou expozicí ( $\pm 0$ ) naměřenou fotoaparátem.

- Použijte podporu manuálního zaostřování jako průvodce.  
Doporučujeme Vám během snímání kontrolovat snímky v okně prohlížení.

## Dostupné rychlosti závěrky (v sekundách)

- **[MECH.] (Mechanická závěrka)**  
[B] (expoziční režim Bulb, max. cca 30 minut), 60 až 1/8000
- **[EFC] (Elektronická závěrka – první lamela)**  
[B] (expoziční režim Bulb, max. cca 30 minut), 60 až 1/2000
- **[ELEC.] (Elektronická závěrka)**  
[B] (expoziční režim Bulb, max. cca 60 sekund), 60 až 1/32000



- V okně snímání nevidíte efekty nastavené hodnoty clony a rychlosti závěrky. Pokud chcete zkontrolovat efekty v okně snímání, použijte [Preview] (Kontrolní náhled). (→ [Kontrolní náhled: 285](#))  
Můžete nastavit kontrolní náhled efektu clony tak, aby se používal v režimu [M] trvale, budete tak moci kontrolovat hloubku pole a pohyb objektu během snímání (→ [\[Constant Preview\] \(Trvalý kontrolní náhled\): 565](#))
- Jas v okně snímání a jas aktuálně zaznamenaných snímků se mohou lišit. Zkontrolujte snímky v okně prohlížení.
- Při používání objektivu s prstencem clony nastavte polohu prstence clony na jiné nastavení než [A], abyste mohli regulovat hodnotu clony objektivu.
- Při odpalování blesku nelze nastavit rychlost závěrky větší než 1/250. (→ [Rychlost závěrky pro režimy blesku: 331](#))



- Úkony prováděné pomocí otočného ovladače můžete přizpůsobit svým potřebám: (→ [\[Dial Set.\] \(Nastavení otočného ovladače\): 562](#))
- V okně snímání se může zobrazit měřič expozice ukazující vztah mezi hodnotou clony a rychlostí závěrky: (→ [\[Expo.Meter\] \(Měřič expozice\): 571](#))

## [B] (Expoziční režim Bulb)

Pokud nastavíte rychlost závěrky na [B] (Bulb), závěrka zůstane otevřená, když zcela stisknete tlačítko spouště (maximálně cca 30 minut).

Závěrka se zavře, když znovu stisknete tlačítko spouště.

Použijte tento režim, když chcete nechat závěrku otevřenou dlouhou dobu a pořizovat snímky ohňostrojů, nočních scénérií nebo hvězdné oblohy.



- Během snímání Vám doporučujeme používat stativ nebo funkci vzdáleného ovládání spouště (DMW-RS2: volitelné příslušenství).
- Při snímání v režimu „Bulb“ může být slyšet šum.  
Pokud Vám tento šum vadí, doporučujeme před samotným snímáním nastavit funkci [Long Exposure NR] (Redukce šumu při dlouhé závěrce) (→ [Long Exposure NR] (Redukce šumu při dlouhé závěrce): 256) na [ON] (Zapnuto) v nabídce snímání [Photo] ([Image Quality] (Kvalita snímku)).



- Expoziční režim „Bulb“ není k dispozici při používání následujících funkcí:
  - Vysokorychlostní sekvenční snímání
  - [Time Lapse Shot] (Časoběrné snímání)
  - [Stop Motion Animation] (Fázová animace) (když je nastaveno automatické snímání [Auto Shooting])
  - Režim s vysokým rozlišením
  - [Bracketing] (Gradace)



## Režim kontrolního náhledu



Můžete zkontrolovat efekty clony v okně snímání fyzickým zavřením čepelí clony objektivu na hodnotu clony nastavenou pro aktuální snímání. Kromě efektů clony můžete zároveň zkontrolovat i efekty rychlosti závěrky.

- Stejný úkon můžete také provést stisknutím funkčního tlačítka přiřazeného k režimu kontrolního náhledu [Preview]. (→ [Funkční tlačítka: 517](#))

### Stiskněte tlačítko kontrolního náhledu.

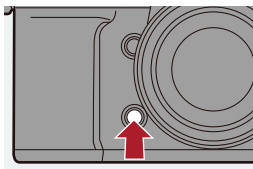

- Každým stisknutím tlačítka přepnete mezi okny kontrolního náhledu použitých efektů.

Efekt clony: vypnuto

Efekt rychlosti závěrky: vypnuto



Efekt clony: zapnuto

Efekt rychlosti závěrky: vypnuto



Efekt clony: zapnuto

Efekt rychlosti závěrky: zapnuto



- Je možné snímat v režimu kontrolního náhledu.
- Rozmezí pro kontrolu efektu rychlosti závěrky je 8 sekund až 1/16000 sekundy.
- V závislosti na nastavení trvalého kontrolního náhledu [Constant Preview] nemusí být zobrazení okna kontrolního náhledu možné.



- V režimu [A]/[M] můžete vždy v okně snímání potvrdit efekty clony:  
(→ [Constant Preview] (Trvalý kontrolní náhled): 565)
- K funkčnímu tlačítku můžete přiřadit funkci, která umožňuje zobrazení efektu clony během stisknutí tlačítka:  
(→ [Preview Aperture Effect] (Kontrolní náhled s efektem clony): 527)

## Kompenzace expozice

- [Vignetting Comp.] (Kompenzace vinětace): 290
- [Diffraction Compensation] (Kompenzace difrakce): 291



Expozici můžete kompenzovat tehdy, pokud je expozice určená fotoaparátem velmi jasná nebo naopak velmi tmavá.

Expozici můžete nastavit v krocích po 1/3 EV v rozsahu  $\pm 5$  EV.

Při záznamu videa se rozsah změní na  $\pm 3$  EV.

### 1 Stiskněte [ ].

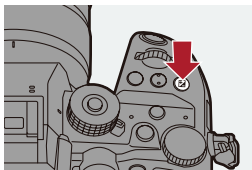

## 2 Upravte nastavení expozice.

- Otáčejte ☀️, 🌧️, nebo ⚙️.

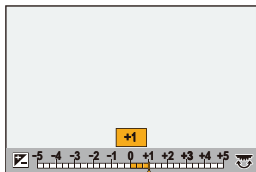
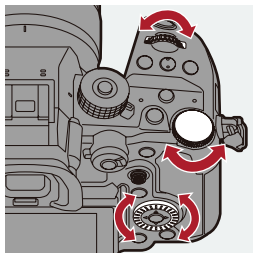

## 3 Potvrďte výběr.

- Stiskněte spoušť do poloviny.



- V režimu [M] (Manuální nastavení expozice) můžete kompenzovat expozici pouze tehdy, pokud je citlivost nastavená na [AUTO] (Automaticky).
- Když je hodnota expozice nižší nebo naopak přesáhne  $\pm 3$  EV, jas zobrazení v režimu snímání se dále nemění.  
Hodnoty mimo tento rozsah zobrazíte v okně snímání stisknutím spouště do poloviny nebo nastavením aretace automatické expozice.
- Nastavená hodnota kompenzace expozice zůstane uložena v paměti i po vypnutí fotoaparátu.



- Lze upravit standardní hodnotu pro standardní expozici:  
(→ [Exposure Offset Adjust.] (Úprava hodnoty expozice): 549)
- Můžete nastavit hodnotu, na kterou se má kompenzace expozice obnovit po vypnutí fotoaparátu:  
(→ [Exposure Comp. Reset] (Obnovení nastavení kompenzace expozice): 550)
- Můžete změnit používání tlačítka [  ]:  
(→ [WB/ISO/Expo. Button] (Tlačítko vyvážení bílé / citlivosti ISO / expozice): 561)
- V okně kompenzace expozice je možné nastavit gradaci expozice a upravit výstup blesku:  
(→ [Exposure Comp. Disp. Setting] (Nastavení zobrazení kompenzace expozice): 561)
- K funkčnímu tlačítku můžete přiřadit funkci, která spojuje hodnotu clony a rychlost závěrky do standardní expozice:  
(→ [One Push AE] (Automatická expozice jedním stisknutím): 523)

## [Vignetting Comp.] (Kompenzace viněťace)



Když okraje displeje ztmavnou v důsledku charakteristik objektivu, můžete pořizovat snímky s korigovaným jasnem okrajů displeje.

→ [ ] / [ ] → [ ] → **Vyberte [Vignetting Comp.] (Kompenzace viněťace)**

Nastavení: [ON] (Zapnuto) / [OFF] (Vypnuto)





- Efektu kompenzace nemusí být dosaženo v závislosti na podmínkách snímání.
- Při vyšší citlivosti ISO může vyniknout šum na okraji snímku.
- Při použití následující funkce není kompenzace viněťace [Vignetting Comp.] v nabídce [Photo] ([Image Quality] – Kvalita obrazu) k dispozici:
  - [Ex. Tele Conv.] (Rozšířená telekonverze)
- Při použití následujících funkcí není kompenzace viněťace [Vignetting Comp.] v nabídce [Video] ([Image Quality] – Kvalita obrazu) k dispozici:
  - [PIXEL/PIXEL] ([Image Area of Video] – Oblast obrazu videozáznamu)
  - [Variable Frame Rate] (Variabilní snímková frekvence)

## [Diffraction Compensation] (Kompenzace difrakce)



Fotoaparát zvyšuje rozlišení obrazu tím, že koriguje rozmazání způsobené difrakcí při zavření clony.

 → [  ] / [  ] → [  ] → **Vyberte [Diffraction Compensation] (Kompenzace difrakce)**

Nastavení: [AUTO] (Automaticky) / [OFF] (Vypnuto)



- Efektu kompenzace nemusí být dosaženo v závislosti na podmínkách snímání.
- Při vyšší citlivosti ISO může vyniknout šum na okraji snímku.

## Pevné nastavení zaostření a expozice

---



Předej si zajistíte zaostření a expozici, abyste při změně kompozice snímali se stejným nastavením zaostření a expozice.

Užitečné je to například tehdy, když chcete zaostřit okraj obrazovky nebo snímáte při podsvícení.

- 1** **Přiřadte funkci [AE LOCK] (Aretace automatické expozice), [AF LOCK] (Aretace automatického zaostření) nebo [AF/AE LOCK] (Aretace automatického zaostření a automatické expozice) k funkčnímu tlačítku. (→ [Fn Buttons: 517](#))**

- Tyto funkce nelze přiřadit k funkčním tlačítkům [Fn4] až [Fn8].

---

### **[AE LOCK] (Aretace automatické expozice)**

Aretace expozice.

---

### **[AF LOCK] (Aretace automatického zaostření)**

Aretace zaostření.

---

### **[AF/AE LOCK] (Aretace automatického zaostření a automatické expozice)**

Aretace zaostření i expozice.

---



## 2 Zajistěte zaostření a expozici.

- Stiskněte a podržte funkční tlačítko.
- Pokud je zajištěné zaostření, zobrazí se ikona (A) aretace automatického zaostření.
- Pokud je zajištěná expozice, zobrazí se ikona (B) aretace automatické expozice.

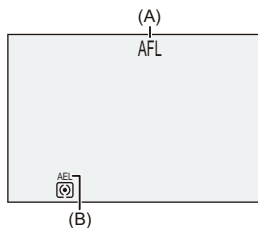

## 3 Podržením funkčního tlačítka vyberte kompozici a poté proveďte snímání.

- Zcela stiskněte spoušť.



- Posun programu lze nastavit i při aretaci automatické expozice.



- Aretace můžete dosáhnout i bez stisknutí a podržení funkčního tlačítka:  
(→ [AF/AE Lock Hold] (Podržení aretace automatického zaostření / automatické expozice): 552)
- Během aretace automatického zaostření můžete zaostření ještě manuálně doladit:  
(→ [AF+MF] (Automatické a manuální zaostření): 553)

## Citlivost ISO

- [ISO Sensitivity (photo)] (Citlivost ISO pro snímek): 298



Můžete nastavit citlivost na světlo (citlivost ISO).

Ve výchozím nastavení můžete nastavit citlivost v rozsahu od 100 do 25600 (mezi 100 a 12800 v režimu [S/M]) v krocích po 1/3 EV.

### 1 Stiskněte [ISO].

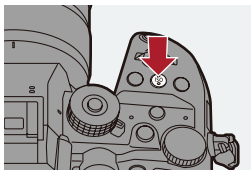

## 2 Zvolte citlivost ISO.

- Otáčejte ,  nebo .
- Výběr je také možné provést stisknutím tlačítka [ISO].

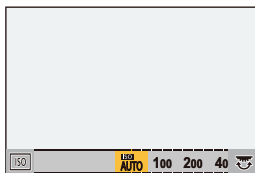
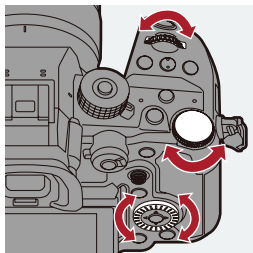

## 3 Potvrďte výběr.

- Stiskněte spoušť do poloviny.



### Charakteristika citlivosti ISO

Vyšší citlivost ISO umožňuje kratší expoziční časy i na tmavých místech, takže se zabrání chvění fotoaparátu a rozmazání snímaného objektu. Vyšší citlivost ISO však zvyšuje množství šumu na zaznamenaných snímcích.

## ❖ Položky nastavení (citlivost ISO)

---

### **[AUTO] (Automaticky)**

Citlivost ISO se nastaví automaticky podle jasů.

- Záznam snímků: Maximum [3200]<sup>1</sup>
  - Záznam videa: Maximum [6400]<sup>2</sup>
- 

### **[100] až [25600]**



#### **(In [ mode: [100] to [12800])**

Citlivost ISO je pevně nastavená na zvolenou hodnotu.

- Rozsah citlivosti ISO můžete rozšířit na spodní hranici [50] nastavením [Extended ISO] (Rozšířené nastavení citlivosti ISO) (→ [Extended ISO] (Rozšířená citlivost ISO): 549) na [ON] (Zapnuto) v nabídce uživatelských nastavení [Custom] ([Image Quality] – Kvalita snímku).
- 

\*1 Výchozí nastavení: Horní hranici lze změnit s [ISO Sensitivity (photo)] (Citlivost ISO pro snímek).

\*2 Výchozí nastavení: Horní hranici lze změnit s [ISO Sensitivity (video)] (Citlivost ISO pro videozáznam).

- Při používání následujících funkcí je nastavení citlivosti ISO omezené.
  - [High Dynamic] (Vysoký dynamický) ([Filter Settings] – Nastavení filtru): Citlivost ISO je pevně nastavená na [AUTO] (Automaticky)
  - Jiná funkce než [High Dynamic] (Vysoký dynamický) ([Filter Settings] – Nastavení filtru): Horní hranice je [3200]
  - [Multiple Exposure] (Vícenásobná expozice): Spodní hranice je [200], horní hranice je [3200]
  - [Like709] ([Photo Style] – Styl fotografie): Spodní hranice je [200]
  - [V-Log L] ([Photo Style] – Styl fotografie): Spodní hranice je [400]
  - [Hybrid Log Gamma] (Hybridní protokol gamma) ([Photo Style] – Styl fotografie): Spodní hranice je [400]
  - Režim [  ], [6K/4K PHOTO] (Snímání s rozlišením 6K/4K), [Post-Focus] (Následné ostření): Horní hranice je [12800]
- Během záznamu videa je fotoaparát nastavení na [AUTO] (Automaticky). (Pokud není v režimu [  ].)



- Můžete nastavit horní a spodní hranici pro automatickou citlivost ISO:  
(→ [ISO Sensitivity (photo)] (Citlivost ISO pro snímek): 298), (→ [ISO Sensitivity (video)] (Citlivost ISO pro videozáznam): 362)
- Můžete změnit intervaly mezi hodnotami nastavení citlivosti ISO:  
(→ [ISO Increments] (Intervaly nastavení citlivosti ISO): 548)
- Můžete rozšířit rozsah nastavení citlivosti ISO:  
(→ [Extended ISO] (Rozšířená citlivost ISO): 549)
- Můžete nastavit spodní hranici pro rychlost závěrky pro automatickou citlivost ISO:  
(→ [Min. Shutter Speed] (Minimální rychlost závěrky): 257)
- Můžete změnit přiřazení úkonů k tlačítku [ISO]:  
(→ [WB/ISO/Expo. Button] (Tlačítko vyvážení bílé / citlivosti ISO / expozice): 561)
- Můžete nastavit horní hranici pro automatickou citlivost ISO v okně pro nastavení citlivosti ISO:  
(→ [ISO Displayed Setting] (Nastavení zobrazení citlivosti ISO): 561)
- Můžete změnit jednotky citlivosti na dB při záznamu videa:  
(→ [SS/Gain Operation] [SS/Gain Operation] (Přepínání mezi hodnotami závěrky a citlivosti): 400)

## [ISO Sensitivity (photo)] (Citlivost ISO pro snímek)



Můžete nastavit spodní a horní hranici citlivosti ISO, když je citlivost ISO nastavená na [AUTO] (Automaticky).

 → [  ] → [  ] → **Vyberte [ISO Sensitivity (photo)] (Citlivost ISO pro snímek)**

---

### [ISO Auto Lower Limit Setting] (Nastavení spodní hranice automatické citlivosti ISO)

Nastavení spodní hranice citlivosti ISO, když je citlivost ISO nastavená na [AUTO] (Automaticky).

- Nastavení v rozsahu mezi [100] a [12800].

---

### [ISO Auto Upper Limit Setting] (Nastavení horní hranice automatické citlivosti ISO)

Nastavení horní hranice citlivosti ISO, když je citlivost ISO nastavená na [AUTO] (Automaticky).

- Nastavení na [AUTO] (Automaticky) nebo v rozsahu mezi [200] a [25600].
-

# Vyvážení bílé / Kvalita snímku

Tato kapitola popisuje funkce, které Vám umožňují zaznamenávat snímky podle Vašich představ. Můžete upravit vyvážení bílé a styl snímku.

- [Vyvážení bílé \(WB\): 300](#)
- [\[Photo Style\] \(Styl fotografie\): 307](#)
- [\[Filter Settings\]: \(Nastavení filtru\) 317](#)

## Vyvážení bílé (WB)

- Úprava vyvážení bílé: 305



Vyvážení bílé (WB) je funkce, která koriguje barevný odstín vytvářený světlem osvětlujícím snímaný objekt.

Koriguje bílou barvu podle světelného zdroje tak, aby se celkový barevný odstín podobal více tomu, který vnímá oko.

Pro zajištění optimálního vyvážení bílé můžete použít automatické nastavení ([AWB], [AWBc] nebo [AWBw]).

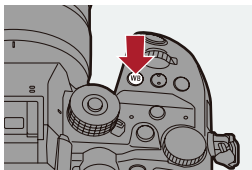

Tuto funkci nastavte tehdy, když je podání barev snímku jiné, než očekáváte, nebo pokud chcete změnit podání barev pro zachycení atmosféry.

### 1 Stiskněte [WB].





## 2 Zvolte vyvážení bílé.

- Otáčejte ,  nebo .
- Výběr je také možné provést stisknutím [WB].

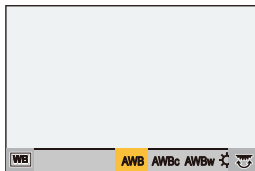
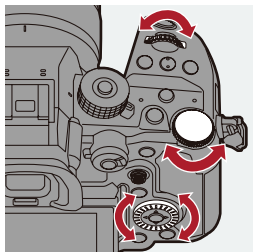

## 3 Potvrďte výběr.

- Stiskněte tlačítko spouště do poloviny.

## ❖ Nastavení položek (Vyvážení bílé)

---

[AWB]

Automatické nastavení

---

[AWBc]

Automatické nastavení (redukuje načervenalé tóny při světle běžné žárovky)

---

[AWBw]

Automatické nastavení (ponechává načervenalé tóny při světle běžné žárovky)

---

[☀]

Nastavení podle barvy při jasné obloze

---

[☁]

Nastavení podle barvy při zatažené obloze

---

[🏠]

Nastavení podle barvy ve stínu při jasné obloze

---

[☀☁]

Nastavení podle barvy při světle běžné žárovky

---

[WB]†

Nastavení podle barvy, která je optimální pro snímání s bleskem

---

[1] to [4]

Nastavení bílé 1 to 4 (→ [Uložení nastavení bílé: 304](#))

---

[K1] to [K4]

Nastavení teploty barev 1 to 4 (→ [Nastavení teploty barev: 304](#))

---

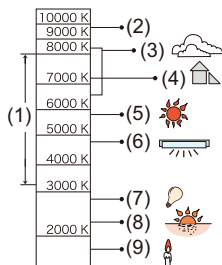

\* Během snímání videozáznamu funguje jako [AWB].



- (1) [AWB] (Automatické vyvážení bílé) bude fungovat v tomto rozsahu.  
 (2) Modrá obloha  
 (3) Zamračená obloha (děšť)  
 (4) Stín  
 (5) Sluneční světlo  
 (6) Bílé zářivkové osvětlení  
 (7) Žárovkové osvětlení  
 (8) Východ a západ slunce  
 (9) Osvětlení při svíčkách

K=stupnice barevné teploty v Kelvinech



- Při zářivkovém osvětlení, LED svítidlech apod. se bude optimální vyvážení bílé měnit v závislosti na typu osvětlení.  
 Použijte režim [AWB], [AWBc], [AWBw] nebo  to .







- Vyvážení bílé je pevně nastaveno na [AWB] (Automatické vyvážení bílé) během používání funkce [Filter Settings] (Nastavení filtru).



- Můžete změnit úkon přiřazený k tlačítku [WB]:  
 (→ [WB/ISO/Expo. Button] (Tlačítko vyvážení bílé / citlivosti ISO / expozice): 561)







## ❖ Nastavení hodnoty vyvážení bílé

Zaznamenejte snímky bílého objektu se světelným zdrojem v místě záznamu pro úpravu vyvážení bílé.

- 1 Stiskněte tlačítko [WB] (Vyvážení bílé) a poté vyberte hodnotu z  to .
- 2 Stiskněte tlačítko ▲.
- 3 Namiřte fotoaparát na bílý objekt tak, aby se zobrazil uprostřed rámečku ve středu displeje, a poté stiskněte tlačítko  nebo .
  - Tímto nastavíte vyvážení bílé a vrátíte se do okna snímání.

## ❖ Nastavení teploty barev

Nastavte číselnou hodnotu pro teplotu barev vyvážení bílé.

- 1 Stiskněte tlačítko [WB] (Vyvážení bílé) a poté zvolte hodnotu z  až .
- 2 Stiskněte tlačítko ▲.
  - Zobrazí se okno pro nastavení teploty barev
- 3 Tlačítka ▲▼ zvolte teplotu barev a poté stiskněte tlačítko  nebo .
  - Teplotu barev můžete nastavit také otáčením  nebo  nebo . (→ [\[More Settings\]](#) [\[Další nastavení\]](#) [\(Color Temperature\)](#) [\(Teplota barev\)](#)): 249)



- Můžete nastavit teplotu barev v rozsahu od [2500K] do [10000K].
- V režimu  nebo když je zobrazen priority videa [Video-Priority Display] v nabídce uživatelských nastavení [Custom] ([Monitor / Display (Video)]) nastaveno na [ON] (Zapnuto), se v okně snímání zobrazí hodnoty v Kelvinech.

## Úprava vyvážení bílé

Pokud ani po nastavení vyvážení bílé nedosáhnete správného barevného odstínu, vyvážení bílé můžete jemně doladit.

**1 Stiskněte tlačítko [WB].**

**2 Zvolte vyvážení bílé a stiskněte tlačítko ▼.**

- Zobrazí se okno nastavení.

**3 Upravte barevný odstín.**

◀: [A] (AMBER – JANTAROVÁ: ORANŽOVÝ NÁDECH)

▲: [G] (GREEN – ZELENÁ: ZELENÝ NÁDECH)

▶: [B] (BLUE – MODRÁ: MODRÝ NÁDECH)

▼: [M] (AGENTA – PURPUROVÁ: ČERVENÝ NÁDECH)

- Úpravy v diagonálním směru můžete také provádět pomocí joysticku.
- Jemné doladění můžete provést i dotykem grafu vyvážení bílé.
- Stisknutím tlačítka [DISP.] vrátíte polohu zpět na střed.
- Odstupňování vyvážení bílé lze nastavit otáčením 🌞, 🌧️ nebo ⚙️.  
(→ [More Settings] (Další nastavení) (Teplota barev): 249)

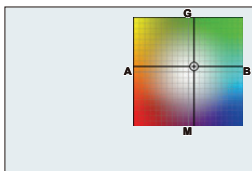

## 4 Potvrďte výběr.

- Stiskněte spoušť do poloviny.



- Při doladění vyvážení bílé se barva ikony vyvážení bílé v okně snímání změní na nastavenou barvu.

Pokud doladíte vyvážení bílé směrem k označení [G], zobrazí se indikátor se znaménkem [+]. V případě doladění vyvážení bílé směrem k označení [M] se zobrazí indikátor se znaménkem [-].

---

## [Photo Style] (Styl fotografie)

---



Můžete zvolit dokončovací nastavení snímků tak, aby vyhovovaly Vaším objektům a stylům vyjádření.

Pro každý styl fotografie je možné upravit kvalitu snímku.

**MENU/SET** → [ ] / [ ] → [ ] → **Vyberte [Photo Style] (Styl fotografie)**

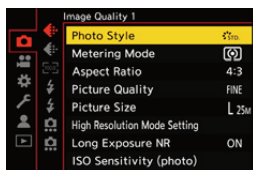

---

### **STD. [Standard] (Standardní)**

Jde o standardní nastavení.

---

### **VIVID [Vivid] (Živé barvy)**

Nastavení, které vytváří živější kvalitu snímku s vyšším kontrastem a nasycením.

---

### **NAT [Natural] (Přirozený)**

Nastavení, které vytváří jemnější kvalitu snímku s nižším kontrastem.

---

### **L.CLASS N [L.ClassicNeo] (Nostalgičtý)**

Nastavení pro efekt podobný filmu s nostalgickým, jemným zbarvením.

---

 **FLAT [Flat] (Plochý)**

Nastavení, které vytváří plošší kvalitu snímku s nižší sytostí a kontrastem.

---

 **LAND [Landscape] (Scenérie)**

Nastavení vhodné pro scenérie s výraznou modrou oblohou a zelení.

---

 **PORT [Portrait] (Portrét)**

Nastavení vhodné pro portréty se zdravým a krásným barevným tónem pokožky.

---

 **MONO [Monochrome] (Černobílý)**

Černobílý efekt bez barevných odstínů.

---

 **L.MONO [L.Monochrome] (Výrazný černobílý)**

Černobílý efekt s bohatými přechody a výrazným černým zvýrazněním.

---

 **L.MONOD [L.Monochrome D] (Výrazný černobílý D)**

Černobílý efekt, který vytváří dynamický dojem s vylepšeným zvýrazněním a stíny.

---

 **L.MONOS [L.Monochrome S] (Výrazný černobílý S)**

Nastavení pro černobílý efekt s jemným náznakem; vhodné pro portréty.

---

 **CNED2 [Cinelike D2] (Filmový záběr)**

Nastavení, které vytváří snímky připomínající film s použitím křivky gama, přičemž prioritní je dynamický rozsah.

- Tato funkce je vhodná pro následnou úpravu videozáznamu.
- 

 **CNEV2 [Cinelike V2] (Filmový záběr)**

Nastavení, které vytváří snímky připomínající film s použitím křivky gama, přičemž prioritní je kontrast.

---



### **709L [Like709]**

Nastavení, které minimalizuje přeexponování použitím korekce křivky gama ekvivalentní Rec.709 tak, aby byla provedena komprese oblastí s vysokou svítivostí. (→ [Snímání během kontroly přeexponovaných míst: 360](#))

- Rec.709 je zkratka „Doporučení ITU-R BT.709“, standardu pro vysílání ve vysokém rozlišení
- 

### **V-Log L [V-Log L]**

Nastavení křivky gama určené pro postprodukční zpracování. (→ [Záznam ve formátu Log: 430](#))

- Umožňuje přidat bohatou gradaci ke snímkům během postprodukčních úprav.
- 

### **HLG [Hybrid Log Gamma]**

Nastavení pro snímání filmů se širokým dynamickým rozsahem ve formátu HLG. (→ [Videozáznamy ve formátu HLG: 435](#))

---

### **[MY PHOTO STYLE 1] (Můj styl fotografie 1)\*1 až**

### **[MY PHOTO STYLE 10] (Můj styl fotografie 10)\*1**

Úprava kvality snímku položek „Photo Style“ podle Vašich preferovaných nastavení a jejich uložení jako položky „My Photo Style“. (→ [Uložení nastavení ve vlastním stylu snímků: 316](#))

---

\*1 Lze zvolit pouze v režimu [  ] a nastavení kvality záznamu na 10 bitů [Rec Quality]. (→ [\[Rec Quality\] \(Kvalita záznamu\): 136](#))

\*2 Ve výchozím nastavení se zobrazují efekty až do [MY PHOTO STYLE 4]. Položky, které se mají zobrazit v nabídce, můžete nastavit pomocí [Show/Hide Photo Style] (Zobrazit/skrýt styl fotografie) v [Photo Style Settings] (Nastavení stylu fotografie). (→ [\[Photo Style Settings\] \(Nastavení stylu fotografie\): 548](#))



- V režimu [iA] (Inteligentní automatický režim) se funkce liší od funkcí jiných režimů snímání.
  - Je možné nastavit [Standard] (Standardní) nebo [Monochrome] (Černobílý).
  - Nastavení bude obnoveno na [Standard] (Standardní), když se fotoaparát přepne do jiného režimu snímání nebo se vypne.
  - Není možné nastavit kvalitu snímku.
- Rozsah dostupné citlivosti ISO se liší, pokud nastavíte [Photo Style] (Styl fotografie) na následující hodnoty: (→ [Nastavení položek \(citlivost ISO\): 296](#))
  - [Like709], [V-Log L], [Hybrid Log Gamma]
- Můžete nastavit režim kontroly přeexponování pomocí [Like709]. (→ [Snímání během kontroly přeexponování: 360](#))
- Při používání [Filter Settings] (Nastavení filtru) není [Photo Style] (Styl fotografie) dostupný.





- Můžete provést podrobná nastavení stylu fotografie:  
(→ [\[Photo Style Settings\] \(Nastavení stylu fotografie\): 548](#))

## ❖ Nastavení kvality snímku

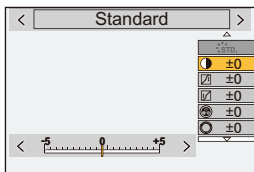
- 1 Tlačítka ◀▶ vyberte typ stylu fotografie.
- 2 Tlačítka ▲▼ vyberte požadovanou položku a poté tlačítka ◀▶ upravte jejich nastavení.
  - Upravené položky jsou označeny symbolem [\*].



- 3 Stiskněte tlačítko  nebo .
- Po úpravě kvality snímku se ikona stylu fotografie v okně snímání zobrazí s [\*].

## Settings Items (Image Quality Adjustment)

---

### [Contrast] (Kontrast)

Úprava kontrastu snímku.

---

### [Highlight] (Jas)

Úprava jasu jasných oblastí.

---

### [Shadow] (Stín)

Úprava jasu tmavých oblastí.

---

### [Saturation] (Sytost barev)

Úprava živosti barev.

---

### [Color Tone] (Barevný tón)

Úprava modrého a žlutého nádechu.

---

 **[Hue] (Odstín)**

Za předpokladu, že je referenční bod červený, toto nastavení otočí odstín směrem k fialové/purpurové nebo žluté/zelené, aby se upravilo vybarvení celého snímku.

---

 **[Filter Effect] (Efekt filtru)**

**[Yellow] (Žlutý)**

Zvýšení kontrastu objektu. (Efekt: slabý) Snímání oblohy s jasně modrou barvou.

**[Orange] (Oranžový)**

Zvýšení kontrastu objektu. (Efekt: střední) Snímání oblohy s tmavší modrou barvou.

**[Red] (Červený)**

Zvýšení kontrastu. (Efekt: silný) Snímání oblohy s mnohem tmavší modrou barvou.

**[Green] (Zelený)**

Pokožka a rty osob se nasnímají v přirozených barvách. Zelené listy působí jasněji a výrazněji.

**[Off] (Vypnuto)**

---

 **[Grain Effect] (Zrnitý efekt)**

**[Low] (Nízký) /**

Nastavení úrovně zrnitého efektu.

**[Off] (Vypnuto)**

---

 **[Color Noise] (Barevný šum)**

Lze přidat barvu se zrnitou texturou.

---

 **[Sharpness] (Ostrost snímku)**

Úprava obrysů snímku.

---

**NR [Noise Reduction] (Potlačení šumu)**

Úprava efektu potlačení šumu.

- Zvýšení tohoto efektu může způsobit mírný pokles rozlišení snímku.
-

---

**ISO [Sensitivity] (Citlivost)\*<sup>1</sup>**

Nastavení citlivosti ISO. (→ [Citlivost ISO: 294](#))

---



**WB [White Balance] (Vyvážení bílé)\*<sup>1</sup>**

Nastavení vyvážení bílé. (→ [Vyvážení bílé \(WB\): 300](#))

- Pokud je nastaveno vyvážení bílé [WB], stisknutím [] vyvoláte obrazovku nastavení vyvážení bílé.

Opětovným stisknutím [] se vrátíte k originální obrazovce.

---

- \* K dispozici tehdy, pokud je zvolena funkce [MY PHOTO STYLE 1] (Můj styl fotografie 1) až [MY PHOTO STYLE 10] (Můj styl fotografie 10):  
[] ⇒ [] ⇒ [Photo Style Settings] (Nastavené stylu fotografie) ⇒ [My Photo Style Settings] (Nastavení mého stylu fotografie) ⇒ [Add Effects] (Přidat efekty) ⇒ [Sensitivity]/[White Balance] (Vyvážení bílé) ⇒ [ON] (Zapnuto).

- Položky, pro které lze nastavit kvalitu snímku, závisí na zvoleném typu stylu fotografie.

	●STD. ●VIVID ●NAT ●FLAT ●LAND ●PORT ●CNE2 ●CNE2 ●STD. <sup>HLG</sup>	●L.CLAS N	●MONO ●L.MONO ●L.MONOD ●L.MONOS	●709L ●HLG	●V-Log
	✓	✓	✓		
	✓	✓	✓		
	✓	✓	✓		
 ([Saturation] - Saturace)	✓	✓		✓	
 ([Color Tone] - Barevný tón)			✓		
	✓	✓		✓	
			✓		
		✓	✓		
		✓*			
	✓	✓	✓	✓	✓

\* Lze nastavit, když je [Grain Effect] (Zrnitý efekt) jeden z [Low] (Nízký), [Standard] (Standardní) nebo [High] (Vysoký).



- Efekty v [Grain Effect] (Zrnitý efekt) a [Color Noise] (Barevný šum) nelze zkontrolovat v okně snímání.
- [Grain Effect] (Zrnitý efekt) a [Color Noise] (Barevný šum) nejsou k dispozici během používání následujících funkcí:
  - Záznam videa
  - Vysokorychlostní sekvenční snímání

## ❖ Uložení nastavení ve vlastním stylu fotografie



- 1 Tlačítka ◀▶ vyberte typ stylu fotografie.
- 2 Upravte kvalitu snímku.
  - „Můj styl fotografie“ zobrazuje typy stylu fotografie v horní části úpravy kvality snímku.  
Vyberte základní styl fotografie.
- 3 Stiskněte [DISP.].
- 4 (Když je zvolena možnost [MY PHOTO STYLE 1] (Můj styl fotografie 1) až [MY PHOTO STYLE 10] (Můj styl fotografie 10))  
Stisknutím ▲▼ vyberte [Save Current Setting] (Uložit aktuální nastavení) a poté  or .
- 5 Tlačítka ▲▼ vyberte číslo cílového úložiště a poté stiskněte  nebo .
- Objeví se potvrzovací obrazovka.  
V potvrzovací obrazovce stisknutím [DISP.] změňte název vlastního stylu fotografie. Můžete zadat až 22 znaků. Dvoubajtové znaky se chápou jako 2 znaky. Podrobné informace o způsobu zadávání znaků jsou uvedeny zde:  
How to enter characters (→ [Zadávání znaků: 105](#))

## ❖ Změna uloženého oblasu vlastního stylu fotografie

- 1 Vyberte libovolnou hodnotu z [MY PHOTO STYLE 1] (Můj styl fotografie 1) až [MY PHOTO STYLE 10] (Můj styl fotografie 10).
- 2 Stiskněte [DISP.] a poté nastavte položku.

---

[Load Preset Setting] (Načíst přednastavené nastavení)

---

[Save Current Setting] (Uložit aktuální nastavení)

---

[Edit Title] (Upravit název)

---

[Restore to Default] (Obnovit na výchozí hodnoty)

---



## [Filter Settings] (Nastavení filtru)

- [Simultaneous Record w/o Filter] (Současné snímání bez filtru): 322



Tento režim slouží ke snímání s dodatečnými obrazovými efekty (filtry).  
Můžete přidat efekt pro každý filtr.



Kromě toho můžete současně zaznamenávat snímky bez efektů.

### 1 Nastavte [Filter Effect] (Efekt filtru).

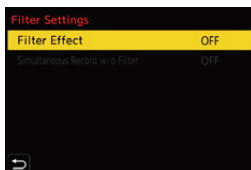
- [MENU/SET] → [ ]/[ ] → [ ] → [Filter Settings] (Nastavení filtru) → [Filter Effect] (Efekt filtru) → [SET] (Nastavit)



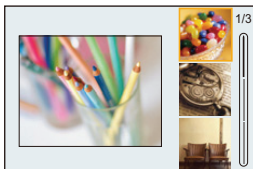

## 2 Vyberte filtr.

- Stisknutím ▲▼ vyberte požadovaný filtr a poté stiskněte  nebo .
- Efekt snímku (filtr) můžete také vybrat dotykem vzorového obrázku.
- Stisknutím [DISP.] můžete přepínat zobrazení z normálního displeje na displej průvodce a naopak. Displej průvodce zobrazuje popis každého filtru.



## ❖ Úprava efektu filtru

Efekt filtru můžete upravit.

- 1 Vyberte filtr.
- 2 V okně snímání stiskněte [WB] (Vyvážení bílé).
- 3 Otáčením ,  nebo  proveďte nastavení.
  - Pokud se chcete vrátit do okna snímání, opět stiskněte [WB].
  - Po upravení filtru se ikona filtru v okně snímání zobrazí s [\*].







Filtr	Položky, které je možné upravit
[Expressive] (Expresivní)	Živost
[Retro] (Retro)	Barevnost
[Old Days] (Staré časy)	Kontrast
[High Key] (Převaha světlých tónů)	Barevnost
[Low Key] (Převaha tmavých tónů)	Barevnost
[Sepia] (Sépiová hnědá)	Kontrast
[Cross Process] (Bláznivé barvy)	Barevnost
[Bleach Bypass] (Vynechání bělení)	Kontrast

## ❖ Nastavení filtru dotykovým ovládáním



- Ve výchozím nastavení se dotykové ovládání nezobrazuje. Nastavte [Touch Tab] (Dotykové ovládání) na [ON] (Zapnuto) v [Touch Settings] (Dotyková nastavení) v nabídce uživatelských nastavení [Custom] ([Operation]). (→ [Touch Settings] (Dotyková nastavení): 558)

- 1 Dotkněte se [  ].
- 2 Dotkněte se položky, kterou chcete nastavit  
[  ]: Zapnout/vypnout filtr  
[  ]: Filtr  
[  ]: Úprava efektu filtru





- Vyvážení bílé bude pevně nastaveno na [AWB] (Automatické vyvážení bílé) a blesk bude pevně nastaven na [⚡] (Trvalé vyřazení blesku).
- Horní limit citlivosti ISO je [3200].
- V závislosti na filtru může okno snímání vypadat, jako by chyběly snímky.
- [Filter Effect] (Efekt filtru) není k dispozici během používání následujících funkcí:
  - High Resolution mode





- Když zobrazíte okno nastavení [Filter Effect] (Efekt filtru) pomocí funkčního tlačítka, stisknutím tlačítka [DISP.] zobrazíte okno pro výběr filtru.

## [Simultaneous Record w/o Filter] (Současné snímání bez filtru)



Můžete současně zaznamenávat snímky bez přidanych efektů.

 ⇒ [  ]/[  ] ⇒ [  ] ⇒ **[Filter Settings] (Nastavení filtru)**  
⇒ **Vyberte [Simultaneous Record w/o Filter] (Současné snímání bez filtru)**

Nastavení: [ON] (Zapnuto) / [OFF] (Vypnuto)



- [Simultaneous Record w/o Filter] (Současné snímání bez filtru) není k dispozici během používání následujících funkcí:
  - Sekvenční snímání
  - [Time Lapse Shot] (Časoběrné snímání)
  - [Stop Motion Animation] (Fázová animace)
  - [RAW+FINE]/[RAW+STD.]/[RAW] ([Picture Quality] (Kvalita snímku))
  - [Bracketing] (Snímání sledu snímků)

# Blesk

Pokud k horkým sáňkám připojíte blesk (DMW-FL580L/DMW-FL360L/DMW-FL200L: volitelné příslušenství), můžete snímat s použitím blesku. Můžete také použít komerčně dostupný externí blesk. V takovém případě jej připojte k fotoaparátu pomocí synchronizačního kabelu.

Připojením externího blesku, který podporuje bezdrátové snímání s bleskem, můžete bezdrátově ovládat externí blesk, který se nachází na určeném místě odděleně od fotoaparátu.

- Přečtěte si také návod k obsluze přiložený k externímu blesku.

- [Používání externího blesku \(volitelné příslušenství\): 324](#)
- [Nastavení blesku: 328](#)
- [Snímání s použitím bezdrátového blesku: 337](#)

## Používání externího blesku (volitelné příslušenství)

---

- [Sejmutí krytu horkých sáněk: 325](#)



- Sejměte sluneční clonu, předejdete tak vinětaci.
- Snímání s bleskem není možné, pokud používáte následující funkce:
  - [ELEC.] (Elektronická závěrka) / [Silent Mode] (Tichý režim)
  - Režim s vysokým rozlišením
  - [Filter Settings] (Nastavení filtru)
  - Vysokorychlostní sekvenční snímání



## Sejmutí krytu horkých sáněk

Před připojením blesku (volitelné příslušenství) sejměte kryt horkých sáněk.

Podrobné informace o připojení externího blesku naleznete v návodu k obsluze externího blesku.

**Sejměte kryt horkých sáněk tahem ve směru šipky (2) se současným stisknutím krytu ve směru šipky (1).**

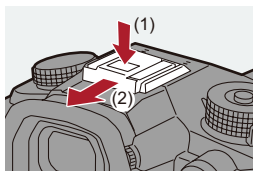

## ❖ Připojení synchronizačního kabelu k synchronizační zásuvce blesku

Můžete použít komerčně dostupný externí blesk. V takovém případě jej připojte k fotoaparátu pomocí synchronizačního kabelu.



- Použijte externí blesk se synchronizačním napětím 250 V nebo méně.
- Nepoužívejte synchronizační kabely o délce 3 mm (9,8 stop) nebo více.

- 1 Otáčejte krytem synchronizační zásuvky blesku ve směru šipky a poté kryt sejměte.
  - Dávejte pozor, abyste kryt synchronizační zásuvky neztratili.

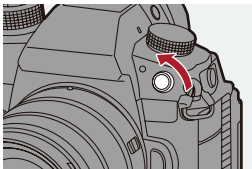

- 2 Připojte synchronizační kabel k synchronizační zásuvce blesku.
  - Zásuvka má pojistný šroub, který zabraňuje vypadnutí kabelu.
  - Podrobné pokyny týkající se připojení naleznete v návodu k obsluze synchronizačního kabelu.



- Synchronizační zásuvka blesku nemá polaritu. Můžete použít synchronizační kabel nezávisle na jeho polaritě.
- V režimu [M] se synchronizační zásuvka blesku používá k synchronizaci časových kódů s externím zařízením. (→ [Synchronizace časového kódu s externím zařízením: 390](#)) Nepřipojujte externí blesk k synchronizační zásuvce blesku, pokud jste nastavili režim [M]. V opačném případě by mohlo dojít k poruše fotoaparátu.

## ❖ Poznámky týkající se snímání s bleskem



- V blízkosti blesku se nesmí nacházet žádný předmět. Teplý nebo světlo by mohlo způsobit deformaci nebo nevhodné zabarvení předmětu.
- Pokud snímáte opakovaně, může být nutné nabít blesk. Během nabíjení blesku je možné snímat bez odpalování blesku.
- Nedržte fotoaparát při přenášení pouze za připojený externí blesk, mohlo by dojít k odpojení blesku od fotoaparátu.
- Pokud používáte komerčně dostupný externí blesk, nepoužívejte typ blesku s opačnou polaritou nebo funkcí komunikace s fotoaparátem. Mohlo by dojít k poškození nebo nesprávnému fungování fotoaparátu.
- Podrobnější informace naleznete v návodu k obsluze externího blesku.

## Nastavení blesku

---

---

- [Flash Mode] (Režim blesku): 329
- [Firing Mode] (Režim odpalování) / [Manual Flash Adjust.] (Manuální nastavení blesku): 332
- [Flash Adjust.] (Nastavení blesku): 334
- [Flash Synchro] (Synchronizace blesku): 335
- [Auto Exposure Comp.] (Automatická kompenzace expozice): 336





Na fotoaparátu můžete nastavit funkci blesku pro ovládání odpalování blesku.

## [Flash Mode] (Režim blesku)

Nastavte režim blesku.



 ⇒  ⇒  ⇒ Vyberte [Flash Mode] (Režim blesku)

---

 (Trvalá aktivace blesku) /  (Trvalá aktivace blesku s tlumením efektu červených očí)

Blesk se aktivuje při každém snímku bez ohledu na podmínky při snímání. Tento režim použijte pro snímání objektu, který je osvětlený zezadu nebo zářivkovým osvětlením.

---

 (Synchronizace s pomalou závěrkou) /  (Synchronizace s pomalou závěrkou s tlumením efektu červených očí)

Při snímání záběru na pozadí tmavé krajiny se při aktivaci blesku prodlouží expoziční čas. Tento režim použijte při snímání osob na tmavém pozadí.

- Použití delšího expozičního času může způsobit rozostření při pohybu. Vyšší kvality snímku dosáhnete použitím stativu.





---

 (Trvalé vyřazení blesku)

Blesk se neodpaluje.

---







- Blesk se odpálí dvakrát.  
Interval mezi prvním a druhým zábleskem bude delší, pokud zvolíte nastavení [  ] nebo [  ]. Snímaný objekt by měl až do druhého záblesku setrvat v nehybném stavu.
- [  ] a [  ] nelze použít při nastavení následujících možností:
  - [Firing Mode] (Režim odpalování): [MANUAL] (Manuální)
  - [Flash Synchro] (Synchronizace blesku): [2ND]
  - [Wireless] (Bezdrátový blesk): [ON] (Zapnuto)
- Některé režimy blesku nemusí být dostupné v závislosti na nastavení externího blesku.
- Účinek funkce tlumení efektu červených očí se může u jednotlivých osob lišit. Pokud by navíc objekt byl vzdálený od fotoaparátu nebo neměl při prvním použití blesku otevřené oči, efekt nemusí být viditelný.



## ❖ Dostupná nastavení režimu blesku v závislosti na režimu snímání

Dostupné režimy blesku závisí na zvoleném režimu snímání.

(✓: Dostupné, —: Nedostupné)

Režim snímání	[  ]	[  ]	[  ]	[  ]	[  ]
[P]/[A]	✓	✓	✓	✓	✓
[S]/[M]	✓	✓	—	—	✓



- [] a [] lze nastavit v režimu [A]. V [] se režim blesku přepne na nejvhodnější v závislosti na situaci snímání.

## ❖ Expoziční čas pro jednotlivé režimy blesku

[]/[]: 1/60 sekundy\* až 1/250 sekundy

[]/[]: 1 sekunda až 1/250 sekundy

\* V režimu [S] to bude 60 sekund a v režimu [M] to bude [B] (Bulb).

## [Firing Mode] (Režim odpalování) / [Manual Flash Adjust.] (Manuální nastavení blesku)

Můžete si vybrat, zda chcete nastavovat výkon blesku automaticky nebo manuálně.



- Zde provedená nastavení jsou povolena při připojení některých blesků od jiných výrobců.  
Nastavení proveďte po připojení blesku (DMW-FL580L/DMW-FL360L/DMW-FL200L: volitelné příslušenství).

# 1

## Nastavte [Firing Mode] (Režim odpalování).

-  → [  ] → [  ] → [Firing Mode] (Režim odpalování)

### [TTL]

Nastavení výkonu blesku, který má fotoaparát automaticky nastavit.

### [MANUAL] (Manuální)

Výkon blesku se nastavuje manuálně.

- S [TTL] můžete zaznamenávat snímky i při snímání tmavých scén, kde se výkon blesku obvykle zvyšuje.
- Výkon blesku ([1/1] atd.) se zobrazuje ikona blesku v okně snímání.



**2** (Když je nastaveno [MANUAL] (Manuální)) Vyberte [Manual Flash Adjust.] (Manuální nastavení blesku) a poté stiskněte  nebo .

**3** Stisknutím ◀▶ nastavte výkon blesku a poté stiskněte  nebo .

- Výkon blesku lze nastavit v rozmezí od [1/1] (plný výkon blesku) do [1/128] v krocích po 1/3.

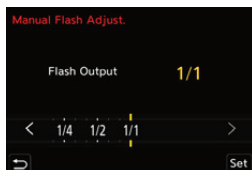

## [Flash Adjust.] (Nastavení blesku)

Když snímáte s bleskem v režimu TTL, můžete nastavit výkon blesku.

### 1 Vyberte [Flash Adjust.] (Nastavení blesku).

-  → [  ] → [  ] → [Flash Adjust.] (Nastavení blesku)

### 2 Stisknutím nastavte výkon blesku a poté stiskněte nebo .

- Výkon blesku můžete nastavit v rozmezí od [-3 EV] do [+3 EV] v krocích po 1/3 EV.





- V okně snímání se zobrazí [  ].
- Podrobnější informace o nastavení výkonu blesku při snímání s použitím bezdrátového blesku jsou uvedeny zde: (→ [\[Flash Adjust.\] \(Nastavení blesku\): 341](#))
- [Flash Adjust.] (Nastavení blesku) nelze provést při používání následujících funkcí:
  - [Firing Mode] (Režim odpalování): [MANUAL] (Manuální)
  - [Wireless] (Bezdrátový blesk): [ON] (Zapnuto)

## [Flash Synchro] (Synchronizace blesku)

Pokud snímáte pohybující se objekty v noci při použití dlouhého expozičního času a blesku, před objektem se může zobrazit světelná stopa.

Pokud nastavíte [Flash Synchro] (Synchronizace blesku) na [2ND], můžete odpálením blesku ihned před zavřením závěrky zaznamenávat dynamické snímky se světelnou stopou za objektem.

 ⇒  ⇒  ⇒ Vyberte [Flash Synchro] (Synchronizace blesku)

### [1ST]

Standardní způsob synchronizace při snímání s bleskem.



### [2ND]



Zdroj světla bude za objektem, takže snímek bude působit dynamicky.



- V případě nastavení [2ND] se [2nd] zobrazí v ikoně blesku v okně snímání.
- Když je [Wireless] (Bezdrátový blesk) nastavený na [ON] (Zapnuto), je nastavení zafixováno na [1ST].
- Účinku nemusí být dosaženo adekvátně při kratším expozičním čase.

## [Auto Exposure Comp.] (Automatická kompenzace expozice)

Fotoaparát automaticky nastaví výkon blesku ve spojení s hodnotou kompenzace expozice. (→ [Kompenzace expozice: 287](#))

 →  →  → Vyberte [Auto Exposure Comp.] (Automatická kompenzace expozice)

Nastavení: [ON] (Zapnuto) / [OFF] (Vypnuto)

## **Snímání s použitím bezdrátového blesku**

---

---



Pro snímání s bezdrátovým bleskem můžete použít tyto modely bezdrátového blesku (DMW-FL580L/DMW-FL360L/DMW-FL200L: volitelné příslušenství).

Pomocí této funkce můžete samostatně ovládat odpalování tří skupin blesků a blesku připojeného k horkým sáňkám tohoto fotoaparátu.

## ❖ Umístění bezdrátového blesku

Bezdrátový blesk umístíte senzorem bezdrátového ovládání směrem k fotoaparátu.

### Příklad umístění

Při tomto umístění je blesk (C) umístěn tak, aby odstranil stín objektu, který vytvoří blesky (A) a (B).

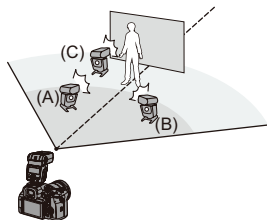

### Rozsah umístěného blesku

Při připojení modelu blesku DMW-FL360L

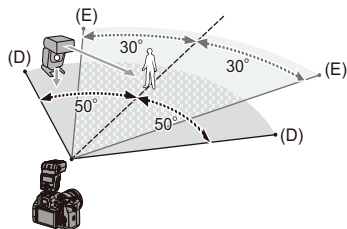

(D) 5 m (16 stop)

(E) 7 m (23 stop)



- Na obrázku je znázorněn odhadovaný ovladatelný rozsah, když při snímání držíte fotoaparát ve vodorovné poloze. Ovladatelný rozsah se liší v závislosti na okolním prostředí.
- Doporučujeme používat maximálně tři bezdrátové blesky v každé skupině.
- Pokud je snímáný objekt příliš blízko, signální blesk může ovlivnit expozici. Pokud nastavíte položku [Communication Light] (Komunikační světlo) na [LOW] (Nízké) nebo snížíte výkon stínidlem či podobným výrobkem, účinek se sníží. (→ [Communication Light] (Komunikační světlo): 343)

## 1 Připevněte externí blesk k fotoaparátu. (→ Sejmutí krytu horkých sáněk: 325)

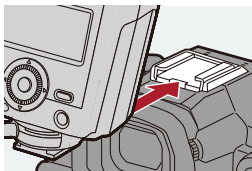

## 2 Přepněte bezdrátové blesky do režimu [RC] (Dálkové ovládání) a poté je rozmístěte.

- Nastavte kanál a skupiny pro bezdrátové blesky.

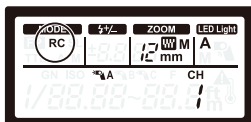

### 3 Aktivujte funkci bezdrátového blesku na fotoaparátu.

- **MENU/SET** → [  ] → [  ] → [Wireless] (Bezdrátový blesk) → [ON] (Zapnuto)



### 4 Nastavte [Wireless Channel] (Bezdrátový kanál).

- Zvolte stejný kanál, jako jste nastavili na bezdrátovém blesku.



### 5 Upravte [Wireless Setup] (Nastavení bezdrátového blesku).

- Nastavte režim odpalování blesku a výkon blesku.

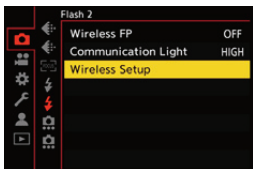

- Když je nastavený bezdrátový blesk [Wireless], v okně snímání se zobrazuje ikona blesku s [WL].



## ❖ Položky nastavení ([Wireless Setup] (Nastavení bezdrátového blesku))

- Stisknutím tlačítka [DISP.] odpalte zkušební záblesk.

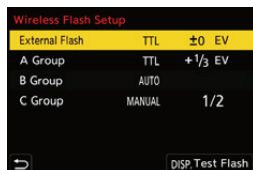

[External Flash] (Externí blesk)*1	[Firing Mode] (Režim odpalování)	<p><b>[TTL]:</b> Fotoaparát automaticky nastaví výkon blesku.</p> <p><b>[AUTO] (Automaticky)*2:</b> Výkon blesku se nastavuje externím bleskem.</p> <p><b>[MANUAL] (Manuálně):</b> Manuální nastavení výkonu externího blesku.</p> <p><b>[OFF] (Vypnuto):</b> Externí blesk vysílá pouze komunikační světlo.</p>
	[Flash Adjust.] (Nastavení výkonu blesku)	Výkon externího blesku se nastavuje manuálně, když je režim odpalování [Firing Mode] nastavený na [TTL].
	[Manual Flash Adjust.] (Manuální nastavení blesku)	<p>Nastavení výkonu externího blesku, když je režim odpalování [Firing Mode] nastavený na [MANUAL] (Manuálně).</p> <ul style="list-style-type: none"> <li>• Můžete zvolit nastavení v rozmezí od [1/1] (full výkon blesku) do [1/128] v krocích po 1/3.</li> </ul>

<b>[A Group]</b> (Skupina A)/ <b>[B Group]</b> (Skupina B)/ <b>[C Group]</b> (Skupina C)	<b>[Firing Mode]</b> (Režim odpalování)	<b>[TTL]:</b> Fotoaparát automaticky nastaví výkon blesku. <b>[AUTO] (Automaticky)*1:</b> Nastavení výkonu blesku na bezdrátovém blesku. <b>[MANUAL] (Manuálně):</b> Manuální nastavení výkonu blesku na bezdrátovém blesku. <b>[OFF] (Vypnuto):</b> Bezdrátové blesky určené skupiny neodpálí.
	<b>[Flash Adjust.]</b> (Nastavení výkonu blesku)	Výkon bezdrátového blesku se nastavuje manuálně, když je režim odpalování [Firing Mode] nastavený na [TTL].
	<b>[Manual Flash Adjust.]</b> (Manuální nastavení výkonu blesku)	Nastavení výkonu externího blesku, když je režim odpalování [Firing Mode] nastavený na [MANUAL] (Manuálně). <ul style="list-style-type: none"> <li>• Můžete zvolit nastavení v rozmezí od [1/1] (plný výkon blesku) do [1/128] v krocích po 1/3.</li> </ul>

\*1 Nelze zvolit při nastavení [Wireless FP].

\*2 Nelze nastavit při použití blesku (DMW-FL200L: volitelné příslušenství).

### ❖ **[Wireless FP] (Opakované vysokorychlostní odpalování bezdrátového blesku)**



Externí blesk provádí opakované vysokorychlostní odpalování během bezdrátového snímání, je tak možné snímat s bleskem i při krátkém expozičním čase.

 ⇒ [  ] ⇒ [  ] ⇒ Zvolte [Wireless FP] (Opakované vysokorychlostní odpalování bezdrátového blesku)

Nastavení: [ON] (Zapnuto) / [OFF] (Vypnuto)

### ❖ **[Communication Light] (Komunikační světlo)**

Nastavte výkon komunikačního světla.

 ⇒ [  ] ⇒ [  ] ⇒ Vyberte [Communication Light] (Komunikační světlo)

Nastavení: [HIGH] (Vysoký výkon) / [STANDARD] (Standardní výkon) / [LOW] (Nízký výkon)

# Snímání videozáznamů

Tato kapitola popisuje režim kreativního videozáznamu, režim snímání určený speciálně pro video, a nastavení dostupná během pořizování videozáznamů.

- Režim kreativního videozáznamu: 345
- Používání automatického zaostření při snímání videozáznamu: 353
- Jas a barevnost videozáznamu: 358
- Nastavení zvuku: 364
- Externí mikrofony (volitelné příslušenství): 374
- Adaptér XLR mikrofону (volitelné příslušenství): 379
- Sluchátka: 382
- Časový kód: 386
- Synchronizace časového kódu s externím zařízením: 390
- Hlavní asistenční funkce: 398

## Režim kreativního videozáznamu

---

---

- Zobrazení vhodná pro snímání videozáznamu: 346
- Snímání kreativního videozáznamu: 347
- [CreativeVideo Combined Set.] (Kombinované nastavení k reativního videozáznamu): 351



Režim [  ] (Režim kreativního videozáznamu) je režim snímání speciálně určený pro záznam videa. V tomto režimu můžete používat všechny funkce spojené s videozáznamem.

V režimu [  ] se okno snímání přepne na zobrazení vhodná pro záznam videa.

Pomocí tlačítka spouště můžete spustit a zastavit snímání videozáznamu. Změna expozice a nastavení zvuku se provádí dotykem, aby se zabránilo záznamu provozních zvuků.

Nastavení, jako je expozice nebo vyvážení bílé, lze změnit nezávisle na nastavení snímání.

## Zobrazení vhodná pro snímání videozáznamu

V okně snímání se následující části přepnou na zobrazení vhodná pro snímání videozáznamu.

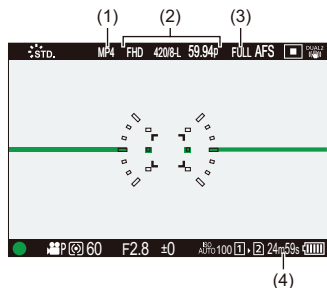





- 1) Záznamový formát souboru (→ [\[Rec. File Format\]](#) (Záznamový formát souboru): 134)
- 2) Kvalita záznamu (→ [\[Rec Quality\]](#) (Kvalita záznamu): 136)
- 3) Oblast obrazu videozáznamu (→ [\[Image Area of Video\]](#) (Oblast obrazu videozáznamu): 150)
- 4) Záznamový čas videa (→ [Záznamový čas videa: 771](#))

- Příklady zobrazení v době zakoupení fotoaparátu. Informace o jiných ikonách jsou uvedeny zde (→ [Zobrazení na displeji / v hledáčku: 707](#))



- I v režimech [iA]/[P]/[A]/[S]/[M], stejně jako v režimu [P], můžete přepnout na zobrazení vhodné pro záznam videa: (→ [\[Video-Priority Display\]](#) (Zobrazení s prioritou videa): 578)

## Snímání kreativního videozáznamu

- 1 Nastavte režim snímání na [  ].**
  - Nastavte volič režimu snímání. (→ [Výběr režimu snímání: 79](#))
- 2 Nastavte režim expozice.**
  -  → [  ] → [  ] → [Exposure Mode] (Režim expozice) → [P]/[A]/[S]/[M]
  - Můžete provést stejné úkony jako v režimech [P]/[A]/[S]/[M].
- 3 Zavřete nabídku.**
  - Stiskněte spoušť do poloviny.
- 4 Začněte snímat.**
  - Stiskněte tlačítko spouště (A), tlačítko videozáznamu (B) nebo sekundární tlačítko videozáznamu (C).

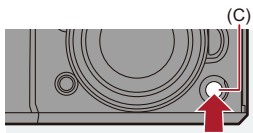
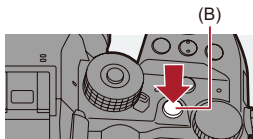
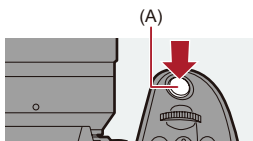

## 5 Ukončete snímání.

- Znovu stiskněte tlačítko spouště, tlačítko videozáznamu nebo tlačítko sekundárního videozáznamu.



- Spuštění/zastavení záznamu videa pomocí tlačítka spouště můžete zakázat: (→ [Assign REC to Shutter Button] (Přiřazení funkce záznamu videa k tlačítku spouště): 555)
- K funkčnímu tlačítku můžete přiřadit funkci, která spustí/ukončí záznam videa pouze v režimu [P<sub>CM</sub>]: (→ [Video Record(Creative Video)] (Záznam videa – kreativní videozáznam): 526)



## ❖ Úkony během snímání videozáznamu

Pomocí dotykového ovládání můžete změnit nastavení expozice a zvuku, abyste předešli záznamu provozních zvuků.



- Ve výchozím nastavení se dotykové ovládání nezobrazuje. Nastavte [Touch Tab] (Dotykové ovládání) na [ON] (Zapnuto) v [Touch Settings] (Nastavení dotykového ovládání) v nabídce uživatelských nastavení [Custom] ([Operation]). (→ [Touch Settings] (Nastavení dotykového ovládání): 558)

- 1 Dotkněte se [  ].
- 2 Dotkněte se ikony.

---

**T**  
**w** ↑ Zoom

---

**F** Hodnota clony

---

**SS** Rychlost závěrky

---

 Kompenzace expozice

---

**ISO/GAIN** Citlivost ISO / Zesílení jasu obrazu (dB)

---

 **dB** Nastavení úrovně záznamu zvuku

---

(→ [Sound Rec Level Adj.] (Nastavení úrovně záznamu zvuku): 368)

---

**3 Potažením posuvného řádku nastavte položku.**

[▼]/[▲]: Pomalá změna nastavení.

[⇩]/[⇧]: Rychlá změna nastavení.

- Pokud se dotknete ikony (D), znovu se zobrazí okno z kroku 2.



## Oddělená nastavení pro záznam videa a snímků



Ve výchozím nastavení se změny expozice, vyvážení bílé apod. provedené v režimu [ M ] projeví také při záznamu snímků v režimech [P]/[A]/[S]/[M].

V nabídce [CreativeVideo Combined Set.] (Kombinované nastavení kreativního videozáznamu) můžete oddělit nastavení pro záznam videa a snímání snímků.

→ [ ] → [ ] → **Vyberte [CreativeVideo Combined Set.] (Kombinované nastavení kreativního videozáznamu)**

[F/SS/ISO/Exposure Comp.]/[White Balance]/[Photo Style]/[Metering Mode]/  
[AF Mode]

[ ]: Nastavení snímání jsou provázaná napříč všemi režimy snímání.



[ ]: Nastavení snímání lze oddělit v režimu [ M ] a v režimu [P]/[A]/[S]/[M].

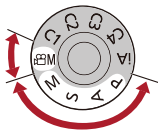



- Režim [iA] automaticky používá optimální nastavení snímání pro fotoaparát, nastavení snímání jsou tedy nezávislá, neohledně na nastavení provedená pomocí této funkce.

## Použití automatického zaostřování při snímání videozáznamů

- [Continuous AF] (Nepřetržitě automatické zaostřování): 353
- [AF Custom Setting(Video)] (Uživatelské nastavení automatického zaostřování při snímání videozáznamů): 355
- [Enlarged Live Display(Video)] (Zvětšené zobrazení živého náhledu – videozáznam): 356

### [Continuous AF] (Nepřetržitě automatické zaostřování)



Můžete zvolit způsob automatického zaostřování při záznamu videa.

 ⇒  ⇒  ⇒ Zvolte **[Continuous AF] (Nepřetržitě automatické zaostřování)**

#### [MODE1] (Režim 1)

Fotoaparát automaticky nepřetržitě zaostřuje pouze během snímání videozáznamu.

#### [MODE2] (Režim 2)

Při snímání v režimu  fotoaparát automaticky udržuje zaostření na objekty během pohotovostního režimu snímání i během snímání.

#### [OFF] (Vypnuto)

Fotoaparát zachovává pozici zaostření, jaká byla na začátku snímání.



- V režimu [iA] fotoaparát automaticky udržuje zaostření i během pohotovostního režimu, a to bez ohledu na nastavení [Continuous AF] (Nepřetržité automatické zaostřování).
- V závislosti na podmínkách snímání nebo použitém objektivu se může stát, že se při ovládní automatického zaostřování během snímání videozáznamu zaznamenají i provozní zvuky.  
Pokud Vám provozní zvuky vadí, doporučujeme snímat s funkcí [Continuous AF] (Nepřetržité automatické zaostřování) nastavenou na [OFF] (Vypnuto).
- Pokud během snímání videozáznamu použijete funkci zoom, zaostření může chvíli trvat.
- Režim 1 [MODE1] se přepne na režim 2 [MODE2], pokud je v režimu [M] aktivní výstup prostřednictvím HDMI.
- Režim 2 [MODE2] nefunguje během pohotovostního režimu snímání v následujícím případě:
  - V situacích se slabým osvětlením

## [AF Custom Setting(Video)] (Uživatelské nastavení automatického zaostřování při snímání videozáznamu)



Můžete doladit způsob zaostřování pro snímání videozáznamu při používání [Continuous AF] (Nepřetržité automatické zaostřování).



**MENU/SET** ⇒ [ ] ⇒ [ ] ⇒ Vyberte **[AF Custom Setting (Video)]**  
**(Uživatelské nastavení automatického zaostřování při snímání videozáznamu)**



<b>[ON] (Zap.)</b>	Aktivace následujících nastavení.	
<b>[OFF] (Vyp.)</b>	Deaktivace následujících nastavení.	
<b>[SET] (Nastavit)</b>	<b>[AF Speed]</b> (Rychlost automatického zaostřování)	<b>Strana [+]:</b> Rychlejší pohyb zaostřování. <b>Strana [-]:</b> Pomalejší pohyb zaostřování.
	<b>[AF Sensitivity]</b> (Citlivost automatického zaostřování)	<b>Strana [+]:</b> Pokud se vzdálenost ke snímanému objektu výrazně změní, fotoaparát okamžitě změní nastavení zaostření. <b>Strana [-]:</b> Pokud se vzdálenost ke snímanému objektu výrazně změní, fotoaparát před změnou nastavení zaostření chvíli počká.

- Stisknutím tlačítka [DISP.] zobrazíte na displeji popis položky.

## [Enlarged Live Display(Video)] (Zvětšené zobrazení živého náhledu pro videozáznam)



Když je režim automatického zaostřování nastavený na [  ], [  ], nebo [  ], když snímáte s manuálním zaostřováním, bod zaostření lze na displeji zvětšit.

(Když je režim automatického zaostřování nastavený na [  ] nebo [  ], střed obrazovky se zvětší.)

Bod zaostření lze také pro kontrolu zvětšit během záznamu videa.

- Stejný úkon můžete také provést stisknutím funkčního tlačítka přiřazeného k zvětšení zobrazení živého náhledu pro videozáznam [Enlarged Live Display(Video)]. (→ [Fn Buttons: 517](#))

### Stisknutím tlačítka pro zvětšení zobrazení živého náhledu (video) zvětšíte zobrazení bodu zaostření.

- Úkony v okně zvětšeného zobrazení jsou stejné jako úkony v okně průvodce manuálním zaostřováním. (→ [Úkony v okně průvodce manuálního zaostřování: 199](#))

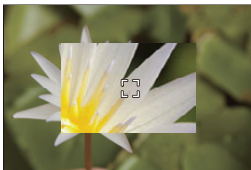
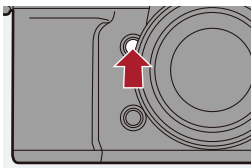





- V závislosti na použitém objektivu se zvětšené zobrazení živého náhledu videozáznamu nemusí zobrazit.
- Pokud během záznamu videa používáte následující funkce, okno se zvětšeným zobrazením živého náhledu videozáznamu se nemusí zobrazit:
  - Kvalita záznamu [Rec Quality] s vysokou snímkovou frekvencí převyšující 60.00p
  - [Variable Frame Rate] (Variabilní snímková frekvence)
- Pokud je k fotoaparátu připojený vyměnitelný objektiv bez zaostřovacího kroužku, při používání následující funkce se okno se zvětšeným zobrazením živého náhledu videozáznamu nemusí zobrazit:
  - [Variable Frame Rate] (Variabilní snímková frekvence)



- Můžete změnit způsob zobrazení okna zvětšeného zobrazení živého náhledu: (→ [\[Enlarged Live Display\(Video\)\] \(Zvětšené zobrazení živého náhledu videozáznamu\): 557](#))
- Můžete zobrazit, zda se má zvětšené zobrazení zobrazovat i na externím zařízení připojeném prostřednictvím HDMI: (→ [Výstup zvětšeného zobrazení živého náhledu videozáznamu prostřednictvím HDMI: 473](#))

## Nastavení jasu při snímání videozáznamu

- [Luminance Level] (Úroveň svítivosti): 358
- [Master Pedestal Level] (Základní úroveň černé): 359
- Snímání během přeexponovaných míst: 360
- [ISO Sensitivity (video)] (Citlivost ISO pro snímání videozáznamu): 362
- [Dynamic Range Boost] (Zvýšení dynamického rozsahu): 363

### [Luminance Level] (Úroveň svítivosti)



Můžete nastavit rozsah svítivosti tak, aby vyhovoval účelům, pro které je videozáznam pořizován. Svítivost můžete nastavit v rozsahu [16-235] nebo [16-255] pro běžný videozáznam, případně v rozsahu [0-255], který pokrývá celý rozsah jasu, stejný jako snímky.

 →  →  → **Vyberte [Luminance Level] (Úroveň svítivosti)**

Nastavení: [0-255]/[16-235]/[16-255]



- Pokud nastavíte 10bitovou kvalitu záznamu [Rec Quality], položky nastavení se změní na [0-1023], [64-940] a [64-1023].
- Když je funkce [Photo Style] (Styl fotografie) nastavená na [V-Log L], nastavení je pevně dané na [0-255] ([0-1023]).
- Když je funkce [Photo Style] (Styl fotografie) nastavená na [Hybrid Log Gamma], nastavení je pevně dané na [64-940].

## [Master Pedestal Level] (Základní úroveň černé)



Můžete upravit úroveň černé, která slouží jako vztažná úroveň pro snímky.

- 1 Nastavte režim snímání na [  M ].**
  - Nastavte volič režimu snímání. (→ [Výběr režimu snímání: 79](#))

- 2 Vyberte [Master Pedestal Level] (Základní úroveň černé).**
  -  → [  ] → [  ] → [Master Pedestal Level] (Základní úroveň černé)

- 3 Upravte základní úroveň černé.**
  - Otáčejte ,  nebo .
  - Nastavte požadovanou hodnotu v rozsahu od -15 do +15.

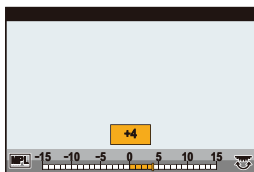

- Nastavení [Master Pedestal Level] (Základní úroveň černé) není dostupné, pokud používáte následující funkci:
  - [V-Log L] ([Photo Style] (Styl fotografie))

## Snímání během kontroly přeexponovaných míst



Když je styl fotografie [Photo Style] nastavený na [Like709], můžete upravit nastavení tak, aby snímání probíhalo s minimálním přeexponováním.

- 1 Nastavte [Photo Style] (Styl fotografie) na [Like709].**
  - MENU/SET → [ ] → [ ] → [Photo Style] (Styl fotografie) → [Like709]
- 2 Stiskněte [Q].**
- 3 Vyberte požadované nastavení.**
  - Stisknutím ◀▶ vyberte položku nastavení.

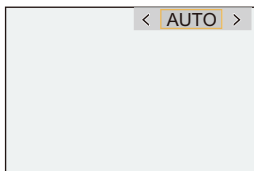

---

#### **[AUTO] (Automaticky)**

Automatická úprava úrovně komprese oblastí s vysokou svítivostí.

---



#### **[MANUAL] (Manuálně)**

Manuální nastavení začátku komprese (hlavní bod zlomu) a intenzitu komprese (sklon hlavního bodu zlomu).

**Stisknutím ▲▼ vyberte položku a poté ji stisknutím ◀▶ upravte.**

**[POINT]:** Hlavní bod zlomu

**[SLOPE]:** Sklon hlavního bodu zlomu

- Otáčením  upravte hlavní bod zlomu a otáčením  upravte sklon hlavního bodu zlomu.
  - Lze nastavit hodnoty v následujícím rozsahu:
    - Hlavní bod zlomu: 80,0 až 107,0
    - Sklon hlavního bodu zlomu: 0 až 99
- 

#### **[Off] (Vypnuto)**

---

## 4

### **Potvrďte provedení výběr.**

- Stiskněte  nebo .

## [ISO Sensitivity (video)] (Citlivost ISO pro snímání videozáznamu)



Když je citlivost ISO nastavená na [AUTO] (Automaticky), můžete nastavit horní a spodní hranici citlivosti ISO.

**1 Nastavte volič režimu snímání na [M].**  
• Nastavte volič režimu snímání. (→ [Výběr režimu snímání: 79](#))

**2 Nastavte [ISO Sensitivity (video)] (Citlivost ISO pro snímání videozáznamu).**  
• → [ ] → [ ] → [ISO Sensitivity (video)] (Citlivost ISO pro snímání videozáznamu)

### ❖ **Položky nastavení ([ISO Sensitivity (video)] (Citlivost ISO pro snímání videozáznamu))**

---

#### **[ISO Auto Lower Limit Setting] (Nastavení spodní hranice automatické citlivosti ISO)**

Nastavení spodní hranice citlivosti ISO, když je citlivost ISO nastavená na [AUTO] (Automaticky).

- Nastavte citlivost v rozsahu od [100] do [6400].

---

#### **[ISO Auto Upper Limit Setting] (Nastavení horní hranice automatické citlivosti ISO)**

Nastavení horní hranice citlivosti ISO, když je citlivost ISO nastavená na [AUTO] (Automaticky).

- Nastavte citlivost na [AUTO] (Automaticky) nebo v rozsahu od [200] do [12800].
-

## [Dynamic Range Boost] (Zvýšení dynamického rozsahu)



iA

P

A

S

M



Pro snímač obrazu můžete nastavit výstup signálu s rozšířeným dynamickým rozsahem.

Díky tomu se video zaznamená s širším dynamickým rozsahem.

1

**Nastavte režim snímání na [M].**

- Nastavte volič režimu snímání. (→ [Výběr režimu snímání: 79](#))

2

**Nastavte [Dynamic Range Boost] (Zvýšení dynamického rozsahu) na [ON] (Zapnuto).**

- → [ ] → [ ] → [Dynamic Range Boost] (Zvýšení dynamického rozsahu) → [ON] (Zapnuto)



- V okně snímání se zobrazí [ ].
- Při používání zvýšeného dynamického rozsahu [Dynamic Range Boost] se spodní hodnota dostupné citlivosti ISO změní na [800] (když je možnost [V-Log]/[Hybrid Log Gamma] nastavená ve stylu fotografie [Photo Style], spodní hodnota se změní na [2000]).
- Zvýšení dynamického rozsahu [Dynamic Range Boost] neumožňuje používat následující funkce:
  - [Rec Quality] (Kvalita záznamu) s videozáznamem s vysokou snímkovou frekvencí převyšující záznamovou snímkovou frekvenci 60.00p
  - [Variable Frame Rate] (Variabilní snímková frekvence) převyšující snímkovou frekvenci 60 snímků za sekundu

## Nastavení zvuku

---

---

- [Sound Rec Level Disp.] (Zobrazení úrovně záznamu zvuku): 365
- [Mute Sound Input] (Ztlumení vstupu zvuku): 366
- [Sound Rec Gain Level] (Úroveň nárůstu záznamu zvuku): 367
- [Sound Rec Level Adj.] (Nastavení úrovně záznamu zvuku): 368
- [Sound Rec Quality] (Záznamová kvalita zvuku): 369
- [Sound Rec Level Limiter] (Omezení úrovně záznamu zvuku): 370
- [Wind Noise Canceller] (Redukce šumu větru): 371
- [Lens Noise Cut] (Tlumení provozních zvuků objektivu): 372
- [Audio Information] (Informace o zvuku): 373





## [Sound Rec Level Disp.] (Zobrazení úrovně záznamu zvuku)

Úroveň záznamu zvuku se zobrazuje v okně snímání.

 →  →  ⇒ **Vyberte [Sound Rec Level Disp.] (Zobrazení úrovně záznamu zvuku)**

Nastavení: [ON] (Zapnuto) / [OFF] (Vypnuto)



[ON]	Úroveň nahrávání zvuku je zobrazena na obrazovce nahrávání.	
[OFF]	—	
[SET]	Nastavuje velikost zobrazení úrovně záznamu zvuku.	
	[Zobrazuji Velikost]	[LARGE]/[SMALL]



- Když je omezení úrovně záznamu zvuku [Sound Rec Level Limiter] nastaveno na [OFF] (Vypnuto), zobrazení úrovně záznamu zvuku [Sound Rec Level Disp.] je pevně nastaveno na [ON] (Zapnuto).

## [Mute Sound Input] (Ztlumení vstupu zvuku)

Tato funkce ztlumí vstup zvuku.

 ⇒ [  ] ⇒ [  ] ⇒ **Vyberte [Mute Sound Input] (Ztlumení vstupu zvuku)**



Nastavení: [ON] (Zapnuto) / [OFF] (Vypnuto)



- V okně snímání se zobrazí [  ].

## [Sound Rec Gain Level] (Úroveň nárůstu záznamu zvuku)

Tato funkce přepíná nárůst vstupu zvuku.

 →  →  → **Vyberte [Sound Rec Gain Level] (Úroveň nárůstu záznamu zvuku)**

---

### [STANDARD] (Standardní)

Standardní nastavení vstupního nárůstu (0 dB).

---

### [LOW] (Nízká)

Vstup zvuku se redukuje pro snímání v hlučném prostředí (-12 dB).

---

- Když je čtyřkanálový vstup mikrofonu [4ch Mic Input] nastavený na [ON] (Zapnuto), lze upravit nárůst záznamu zvuku CH3/CH4. (→ [\[4ch Mic Input\] \(Čtyřkanálový vstup mikrofonu\): 381](#))
- Úroveň nárůstu záznamu zvuku [Sound Rec Gain Level] není k dispozici, když je položka [Mic Socket] (Zdířka mikrofonu) nastavená na [LINE] a je připojeno externí zvukové zařízení.

## [Sound Rec Level Adj.] (Nastavení úrovně záznamu zvuku)

Manuální úprava nastavení úrovně záznamu zvuku.

 ⇒ [  ] ⇒ [  ] ⇒ **[Sound Rec Level Adj.] (Nastavení úrovně záznamu zvuku)**

- Stisknutím  můžete upravit úroveň záznamu zvuku. Poté stiskněte  nebo .

Nastavení: [MUTE] (Bez zvuku) / [-18dB] až [+12dB]



- Úroveň záznamu zvuku můžete nastavit v krocích po 1 dB.
- Toto nastavení lze také provést během záznamu videa.
- Zobrazené hodnoty v dB jsou pouze přibližné.
- Pokud zvolíte možnost [MUTE] (Bez zvuku), v okně snímání se zobrazí [  ].
- Když je čtyřkanálový vstup mikrofonu [4ch Mic Input] nastavený na [ON] (Zapnuto), úroveň záznamu zvuku CH3/CH4 lze upravit. (→ [4ch Mic Input] (Čtyřkanálový vstup zvuku): 381)

## [Sound Rec Quality] (Kvalita záznamu zvuku)

Kvalitu zvuku pro videozáznam lze nastavit, když je záznamový formát souboru [Rec. File Format] nastavený na [MOV] nebo [Apple ProRes].

 ⇒ [  ] ⇒ [  ] ⇒ **Vyberte [Sound Rec Quality] (Kvalita záznamu zvuku)**

### [96kHz/24bit]

Zvuk se zaznamená s použitím vysokého rozlišení zvuku 96 kHz / 24 bit.

- Tuto položku lze nastavit, když je k fotoaparátu připojený XLR adaptér mikrofonu (DMW-XLR: volitelné příslušenství), stereofonní směrový mikrofon (DMW-MS2: volitelné příslušenství) nebo stereofonní mikrofon (VW-VMS10: volitelné příslušenství). (→ [XLR adaptér mikrofonu \(volitelné příslušenství\): 379](#), [externí mikrofony \(volitelné příslušenství\): 374](#))

### [48kHz/24bit]



Zvuk se zaznamená s použitím vysoké kvality zvuku 48 kHz / 24 bit.



- V následujícím případě je nastavení pevně dáno na [48kHz/16bit]:
  - Když je záznamový formát souboru [Rec. File Format] nastavený na [MP4]

## [Sound Rec Level Limiter] (Omezení úrovně záznamu zvuku)

Úroveň záznamu zvuku je automaticky nastavená tak, aby se minimalizovalo zkreslení zvuku (praskání).

 →  →  → **Vyberte [Sound Rec Level Limiter] (Omezení úrovně záznamu zvuku)**

Nastavení: [ON] (Zapnuto) / [OFF] (Vypnuto)

## [Wind Noise Canceller] (Redukce šumu větru)

Tato funkce snižuje šum větru přicházející do vestavěného mikrofonu se současným zachováním kvality zvuku.

 →  →  → **Vyberte [Wind Noise Canceller] (Redukce šumu větru)**

---

### [HIGH] (Vysoká)

Účinné snížení šumu větru minimalizací hlubokého zvuku při zaznamenání silného větru.

---

### [STANDARD] (Standardní)

Redukce šumu větru bez ztráty kvality zvuku tím, že se odfiltruje pouze šum větru.

---

### [OFF]

Deaktivace funkce.

---



- V závislosti na podmínkách snímání možná nezaznamenáte celý účinek.
- Tato funkce je účinná pouze s vestavěným mikrofonem.  
Pokud jste připojili externí mikrofon, zobrazí se možnost [Wind Cut] (Tlumení šumu větru).

(→ [Redukce šumu větru: 378](#))

## [Lens Noise Cut] (Tlumení provozních zvuků objektivu)

Při používání vyměnitelného objektivu kompatibilního s motorovým zoomem můžete ztlumit provozní zvuky zoomu během snímání videozáznamu.



⇒ [  ] ⇒ [  ] ⇒ **Vyberte [Lens Noise Cut] (Tlumení provozních zvuků objektivu)**

Nastavení: [ON] (Zapnuto) / [OFF] (Vypnuto)

- Při používání této funkce se kvalita zvuku může lišit od kvality během normálního provozu.



## [Audio Information] (Informace o zvuku)

Toto okno umožňuje zobrazit nastavení zvuku a stav nahrávání najednou. Nastavení můžete změnit také dotykem obrazovky.

- Úkony v okně zobrazení informací o zvuku jsou stejné jako úkony na ovládacím panelu. (→ [Ovládací panel: 96](#))

Stiskněte [  ].

- Zobrazení lze také vyvolat dotykem oblasti zobrazení zvuku na ovládacím panelu (v režimu kreativního videozáznamu).
- Informace o této obrazovce jsou uvedeny zde (→ [Zobrazení informací o zvuku: 721](#))

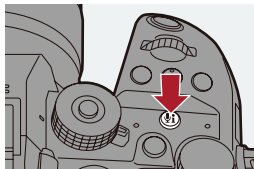

## Externí mikrofony (volitelné příslušenství)

- Nastavení rozsahu záznamu zvuku (DMW-MS2: volitelné příslušenství): 377
- Tlumení šumu větru: 378



Se stereofonním směrovým mikrofonem (DMW-MS2: volitelné příslušenství) nebo stereofonním mikrofonem (VW-VMS10: volitelné příslušenství) můžete zaznamenávat zvuk ve vyšší kvalitě ve srovnání s vestavěným mikrofonem.

- Některé volitelné příslušenství nemusí být v určitých zemích k dispozici.

### 1 Nastavte [Mic Socket] (Zdířka mikrofonu) vyhovující zařízení, které chcete připojit.

- ⇒ ⇒ ⇒ [Mic Socket] (Zdířka mikrofonu)



---

### **MIC Ψ ([Mic Input (Plug-in Power)])**

Pro připojení externího mikrofonu, který vyžaduje napájení z konektoru fotoaparátu [MIC].

---

### **MIC ([Mic Input])**

Pro připojení externího mikrofonu, který nevyžaduje napájení z konektoru fotoaparátu [MIC].

---

### **LINE ([Line Input])**

Pro připojení externího zvukového zařízení s výstupem LINE.

---

- Nastavení je pevně dáno na [ **MICΨ** ] pokud připojíte stereofonní směrový mikrofon (DMW-MS2: volitelné příslušenství).
- Pokud během používání [ **MICΨ** ], připojíte externí mikrofon, který nevyžaduje napájení, připojený mikrofon nemusí pracovat správně. Před připojením zařízení zkontrolujte.

## **2 Nastavte přepínač zap./vyp. na fotoaparátu na [OFF] (Vypnuto).**

### 3 Připojte k fotoaparátu externí mikrofon a poté fotoaparát zapněte.

- Pokud chcete upevnit mikrofon k horkým sáňkám (A) fotoaparátu, sejměte ze sáňek nejprve kryt. (→ [Sejmutí krytu horkých sáňek: 325](#))

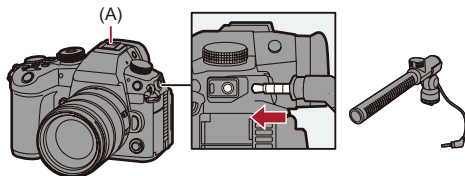

### 4 V [Sound Rec Quality] (Záznamová kvalita zvuku) proveďte nastavení kvality zvuku zvukové stopy, která se má zaznamenat (→ [\[Sound Rec Quality\] \(Záznamová kvalita zvuku\): 369](#)).



- K připojení stereofonního mikrofonu nepoužívejte kabely o délce 3 m (9,8 stopy) nebo více.
- Během připojení externího mikrofonu se na displeji zobrazuje [ EXT. ].
- Když je připojen externí mikrofon, úroveň záznamu zvuku [Sound Rec Level Disp.] se automaticky změní na [ON] (Zapnuto) a na displeji se zobrazí úroveň záznamu.
- Nedržte fotoaparát při přenášení na připojený externí mikrofon, mohli byste tak mikrofon poškodit.
- Pokud při používání síťového adaptéru dojde k zaznamenání nežádoucího šumu, použijte baterii.
- Podrobnější informace jsou uvedeny v návodu k obsluze externího mikrofonu.

## Nastavení rozsahu záznamu zvuku (DMW-MS2: Optional)

Pokud používáte stereofonní směrový mikrofon (DMW-MS2: volitelné příslušenství), můžete nastavit rozsah, v jehož rámci bude mikrofon zaznamenávat zvuk.

 ⇒ [  ] ⇒ [  ] ⇒ **Select [Special Mic.] (Speciální mikrofon)**

---

### **[STEREO] (Stereofonní mikrofon)**

Stereofonní záznam zvuku ze širokého prostoru.

---

### **[SHOTGUN] (Směrový mikrofon)**

Záznam z jednoho směru odstraněním zvuku pozadí a okolního zvuku.

---

## Tlumení šumu větru

Tato funkce umožňuje snížení šumu větru při připojeném externím mikrofonu.

 ⇒  ⇒  ⇒ **Vyberte [Wind Cut] (Tlumení šumu větru)**

Nastavení: [HIGH] (Vysoké) / [STANDARD] (Standardní) / [LOW] (Nízké) / [OFF] (Vypnuto)



- Nastavení [Wind Cut] (Tlumení šumu větru) může negativně ovlivnit obvyklou kvalitu zvuku.

## Adaptér XLR mikrofonu (volitelné příslušenství)

- [4ch Mic Input] (Čtyřkanálový vstup mikrofonu): 381



Připojením adaptéru XLR mikrofonu (DMW-XLR1: volitelné příslušenství) k fotoaparátu můžete používat komerčně dostupné XLR mikrofony pro záznam stereofonního zvuku špičkové kvality ve vysokém rozlišení a záznam čtyřkanálového zvuku. (→ [4ch Mic Input] (Čtyřkanálový vstup mikrofonu): 381)

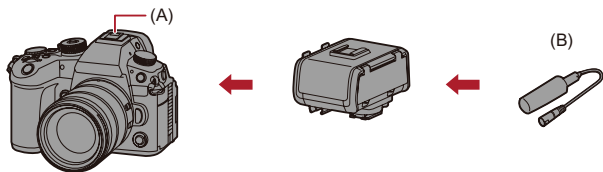



(A) Horké sáňky

(B) Komerčně dostupný XLR mikrofon

Příprava:

- Vypněte fotoaparát a sejměte kryt horkých sáněk. (→ [Sejmutí krytu horkých sáněk: 325](#))

## 1 Připojte adaptér XLR mikrofonu k horkým sáňkám a poté zapněte fotoaparát.

-  →  →  → [XLR Mic Adaptor Setting] (Nastavení adaptéru XLR mikrofonu)
- Nepoužívejte kabely stereofonního mikrofonu o délce 3 m (9,8 stopy) nebo delší.

### [ON]

Záznam zvuku pomocí XLR mikrofonu.

### [OFF]

Záznam zvuku pomocí vestavěného mikrofonu fotoaparátu.

## 2 V [Sound Rec Quality] (Záznamová kvalita zvuku) proveďte nastavení kvality zvuku zvukové stopy, která se má zaznamenat (→ [Sound Rec Quality] (Záznamová kvalita zvuku): 369).



- Pokud je připojený adaptér XLR mikrofonu, na displeji se zobrazuje [  ].
- Pokud je položka [XLR Mic Adaptor Setting] (Nastavení adaptéru XLR mikrofonu) nastavená na [ON] (Zapnuto) a položka [4ch Mic Input] (Čtyřkanálový vstup mikrofonu) je nastavená na [OFF] (Vypnuto), následující nastavení jsou pevně daná:
  - [Sound Rec Level Limiter] (Omezení úrovně záznamu zvuku): [OFF] (Vypnuto)
  - [Wind Noise Canceller] (Tlumení šumu větru): [OFF] (Vypnuto)
  - [Sound Output] (Výstup zvuku): [REC SOUND] (Záznam zvuku)
- Když je položka [XLR Mic Adaptor Setting] (Nastavení adaptéru XLR mikrofonu) nastavená na [ON] (Zapnuto) a položka [4ch Mic Input] (Čtyřkanálový vstup mikrofonu) je nastavená na [OFF] (Vypnuto), [Sound Rec Gain Level] (Nastavení úrovně nárůstu záznamu zvuku) a [Sound Rec Level Adj.] (Nastavení úrovně záznamu zvuku) nelze použít.
- Pokud je připojený adaptér XLR mikrofonu, [Sound Rec Level Disp.] (Zobrazení úrovně záznamu zvuku) se automaticky přepne na [ON] (Zapnuto) a na displeji se zobrazí úroveň záznamu zvuku.
- Nedržte fotoaparát při přenášení na připojený adaptér XLR mikrofonu, adaptér by se mohl odpojit.
- Pokud při používání síťového adaptéru zaznamenává šum, použijte k napájení fotoaparátu baterii.
- Podrobnosti jsou uvedeny v návodu k obsluze adaptéru XLR mikrofonu.



## [4ch Mic Input] (Čtyřkanálový vstup mikrofonu)

Aby bylo možné zaznamenávat čtyřkanálovou zvukovou stopu, je nutné použít komerčně dostupný XLR mikrofon připojený k adaptéru XLR mikrofonu (DMW-XLR1: volitelné příslušenství) spolu s vestavěným mikrofonem. Kombinací stereofonního směrového mikrofonu (DMW-MS2: volitelné příslušenství) nebo stereofonního mikrofonu (VW-VMS10: volitelné příslušenství) namísto použití vestavěného mikrofonu můžete také zaznamenat čtyřkanálový zvuk ve vysokém rozlišení s hodnotami 96 kHz / 24 bit. (→ [Externí mikrofony \(volitelné příslušenství\): 374](#))

 ⇒ [] ⇒ [] ⇒ **Vyberte [4ch Mic Input] (Čtyřkanálový vstup mikrofonu)**

### Nastavení: [ON] (Zapnuto) / [OFF] (Vypnuto)



- Když je čtyřkanálový vstup mikrofonu [4ch Mic Input] nastavený na [ON] (Zapnuto), na displeji se zobrazí jako [4ch].
- Zvuk z XLR mikrofonu se zaznamenává na CH1/CH2 a zvuk z vestavěného mikrofonu nebo externího mikrofonu se zaznamenává na CH3/CH4.
- Čtyřkanálový zvuk lze přehrát na externích zařízeních připojených prostřednictvím HDMI, když je čtyřkanálový vstup mikrofonu [4ch Mic Input] nastavený na [ON] (Zapnuto).
- Nelze nastavit, když je jako záznamový formát souboru [Rec. File Format] zvolena možnost [MP4].
- Nelze nastavit, když je položka [XLR Mic Adaptor Setting] (Nastavení adaptéru XLR mikrofonu) přepnutá na [OFF] (Vypnuto).

## Sluchátka

- [Sound Monitoring Channel] (Kanál pro monitorování zvuku): 384



Při snímání videozáznamu můžete zaznamenaný zvuk poslouchat pomocí komerčně dostupných sluchátek, která připojíte k fotoaparátu.

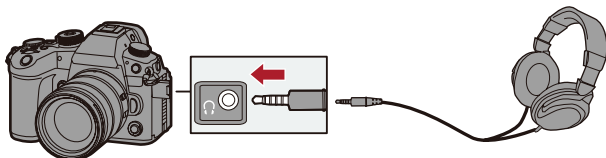

- Kabel sluchátek by neměl dosahovat délky 3 m (9,8 stopy) nebo ji překračovat.
- Po připojení sluchátek dojde ke ztlumení akustické signalizace, akustické signalizace během manuálního zaostřování a zvuku elektronické závěrky.

## ❖ Přepínání způsobu výstupu zvuku

 ⇒ [  ] ⇒ [  ] ⇒ Select [Sound Output] (Výstup zvuku)

### [REALTIME] (V reálném čase)

Aktuální zvuk bez časového zpoždění.

Může se lišit od zvuku zaznamenaného ve videozáznamu.

### [REC SOUND] (Zaznamenaný zvuk)

Zvuk, který je zaznamenaný ve videu.

Zvuk se může reprodukovat pomaleji než aktuální zvuk.



- V následujícím případě je nastavení pevně dané na [REC SOUND] (Zaznamenaný zvuk):
  - Při použití adaptéru XLR mikrofonu (DMW-XLR1: volitelné příslušenství) (Když je čtyřkanálový vstup mikrofonu [4ch Mic Input] nastavený na [OFF] Vypnuto)







## ❖ Nastavení hlasitosti sluchátek

Připojte sluchátka a otáčejte .

: Snížení hlasitosti.

: Zvýšení hlasitosti.

### Nastavení hlasitosti pomocí nabídky:

- 1 Vyberte [Headphone Volume] (Hlasitost sluchátek).
  -  ⇒ [  ] ⇒ [  ] ⇒ [Headphone Volume] (Hlasitost sluchátek)
- 2 Stisknutím  upravte hlasitost sluchátek a poté stiskněte  nebo .
- Hlasitost lze nastavit v rozsahu od [0] do [LEVEL 15] (Úroveň 15).

## [Sound Monitoring Channel] (Kanál pro monitorování zvuku)

Můžete nastavit výstup zvukového kanálu do sluchátek během snímání. Informace o nastavení zvukového kanálu během přehrávání jsou uvedeny zde: (→ [Sound Monitoring Channel(Play)] (Kanál pro monitorování zvuku během přehrávání): 599)

 ⇒ [  ] ⇒ [  ] ⇒ **Vyberte [Sound Monitoring Channel] (Kanál pro monitorování zvuku)**

---

### [CH1/CH2]

Výstup CH1 (L)/CH2 (R).

---

### [CH3/CH4]

Výstup CH3 (L)/CH4 (R).

---

### [CH1+CH2/CH3+CH4]

Výstup CH1+CH2 (L)/CH3+CH4 (R).

---

### [CH1]

Výstup CH1.

---

### [CH2]

Výstup CH2.

---

### [CH3]

Výstup CH3.

---

### [CH4]

Výstup CH4.

---

### [CH1+CH2]

Výstup v mixu CH1 a CH2.

---

### [CH3+CH4]

Výstup v mixu CH3 a CH4.

---

### [CH1+CH2+CH3+CH4]

Výstup v mixu CH1, CH2, CH3, a CH4.

---



- Toto nastavení lze také provést během záznamu videa.

## Časový kód

---

---

- [Nastavení časového kódu: 387](#)



Když je záznamový formát souboru [Rec. File Format] nastavený na [MOV] nebo [Apple ProRes], během záznamu videa se automaticky zaznamenává i časový kód. Časový kód se nezaznamenává v případě videa ve formátu [MP4].



## Nastavení časového kódu

Můžete nastavit záznam, zobrazení a výstup časového kódu.

### 1 Nastavte [Rec. File Format] (Záznamový formát souboru) na [MOV] nebo [Apple ProRes].

-  ⇒  ⇒  ⇒ [Rec. File Format] (Záznamový formát souboru) ⇒ [MOV]/[Apple ProRes]

### 2 Vyberte [Time Code] (Časový kód).

-  ⇒  ⇒  ⇒ [Time Code] (Časový kód)

#### [Time Code Display] (Zobrazení časového kódu)

Zobrazení časového kódu v okně záznamu/prohlížení.

- Pokud během záznamu videa používáte následující funkci, časový kód se v okně snímání nezobrazí.
  - Kvalita záznamu [Rec Quality] s videem s vysokou záznamovou rychlostí přesahující záznamovou snímkovou frekvenci 60.00p
- Během používání následujících funkcí se časový kód v okně snímání nezobrazí:
  - Výstup prostřednictvím HDMI
  - Připojení Wi-Fi se smartphonem
  - Dálkové snímání

#### [Count Up] (Počítání)

**[REC RUN] (Během záznamu videa):** Počítání časového kódu pouze během záznamu videa.

**[FREE RUN] (Volně):** Počítání časového kódu také při zastavení záznamu videa a při vypnutí fotoaparátu.

- Při použití následující funkce je počítání [Count Up] pevně nastaveno na [REC RUN] (Během záznamu videa):
  - [Variable Frame Rate] (Variabilní snímková frekvence)

**[Time Code Value] (Hodnota časového kódu)**

**[Reset] (Obnovení výchozího nastavení):** Nastavení na 00:00:00:00 (hodina:minuta:sekunda:snímek)

**[Manual Input] (Manuální zadání):** Manuální zadání hodiny, minuty, sekundy a snímku.

**[Current Time] (Aktuální čas):** Nastavení hodiny, minuty a sekundy podle aktuálního času a nastavení snímku na 00..

---

**[Time Code Mode] (Režim časového kódu)**

**[DF]:** S vypouštěním čísel snímků. Fotoaparát upravuje rozdíl mezi zaznamenaným časem a časovým kódem.

- Sekundy a snímky jsou odděleny znakem „.“. (Příklad: 00:00:00.00)

**[NDF]:** Bez vypouštění čísel snímků. Zaznamenává se časový kód bez vypouštění čísel snímků.

- Sekundy a snímky jsou odděleny znakem „.“. (Příklad: 00:00:00:00)
  - Při použití následujících funkcí je režim časového kódu [Time Code Mode] pevně nastavený na [NDF]:
    - [50.00Hz (PAL)]/[24.00Hz (CINEMA)] ([Synchro Scan] – Synchronizované snímání)
    - 47.95p nebo 23.98p [Rec Quality] (Kvalita záznamu)
- 

**[HDMI Time Code Output] (Výstup časového kódu prostřednictvím HDMI)**

Snímky, které mají být odeslány prostřednictvím HDMI, budou přidány s informacemi o časovém kódu, pokud byly nasnímány v režimu [⏏M].

- Časový kód lze také přidat nastavením voliče režimu snímání na [⏏M] během přehrávání. V nabídce nastavení [Setup] ([IN/OUT]) nastavte výstupní rozlišení při přehrávání [Output Resolution(Playback)] v připojení prostřednictvím HDMI [HDMI Connection] na [AUTO] (Automaticky). (→ [Output Resolution(Playback)] (Výstupní rozlišení při přehrávání): 602)
- 

**[External TC Setting] (Nastavení externího časového kódu)**

Můžete synchronizovat výchozí hodnotu časového kódu s externím zařízením, které podporuje vstup a výstup časového kódu. ([Synchronizace časového kódu s externím zařízením: 390](#))

**[TC Synchronization] (Synchronizace časového kódu):** Výběr vstupu a výstupu pro signály časového kódu.

**[TC Output Reference] (Reference výstupu časového kódu):** Nastavení časování pro výstup signálu časového kódu.

---





- Při používání následujících funkcí se může aktualizace informací zobrazovaných na displeji zpomalit kvůli zatížení interního zpracování ve fotoaparátu, nejedná se však o poruchu a zaznamenané snímky se nezmění:
  - Kvalita záznamu [Rec Quality] s videem s vysokou snímkovou rychlostí přesahující záznamovou snímkovou frekvenci 60.00p
  - Výstup prostřednictvím HDMI
  - Připojení Wi-Fi se smartphonem
  - Dálkové snímání

## Synchronizace časového kódu s externím zařízením

- Příprava na synchronizaci časového kódu: 391
- Synchronizace časového kódu externího zařízení s časovým kódem fotoaparátu (TC OUT): 393
- Synchronizace časového kódu fotoaparátu s časovým kódem externího zařízení (TC IN): 395



Můžete synchronizovat výchozí hodnotu časového kódu s externím zařízením, které podporuje vstup a výstup signálu časového kódu.

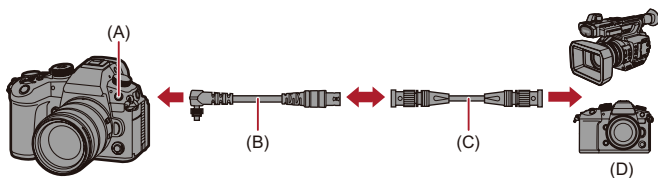

- (A) Zdířka pro synchronizaci blesku
- (B) BNC konverzní kabel (pro TC IN/OUT) (je součástí dodávky)
- (C) BNC kabel (komerčně dostupný)
- (D) Externí zařízení

## Příprava na synchronizaci časového kódu

Když je počítání [Count Up] nastaveno na [FREE RUN] (Volně) v režimu [PM], můžete synchronizovat počáteční hodnotu časového kódu s externím zařízením.

- 1 Nastavte režim snímání na [PM].**
  - Nastavte volič režimu snímání. (→ **Výběr režimu snímání: 79**)
- 2 Nastavte [Count Up] (Počítání) na [FREE RUN] (Volně).**
  - **MENU/SET** → [PM] → [Time Code] (Časový kód) → [Count Up] (Počítání) → [FREE RUN] (Volně)
- 3 Vyšroubujte kryt zdičky pro synchronizaci blesku ve směru šipky a odstraňte jej.**
  - Dbejte na to, abyste kryt zdičky pro synchronizaci blesku neztratili.

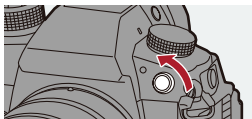

- 4 Vložte do zdičky BNC konverzní kabel (pro TC IN/OUT) a poté otáčením upevňovacího šroubu ve směru šipky kabel zajistěte.**

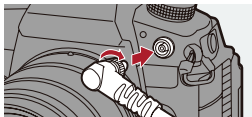

## **5** Propojte BNC konverzní kabel (pro TC IN/OUT) a externí zařízení pomocí BNC kabelu.





- Použijte pouze dodaný BNC konverzní kabel (pro IN/OUT).
- BNC kabely nesmí dosahovat délky 2,8 m (9,2 stopy) ani ji přesahovat.
- Doporučujeme použít 5C-FB ekvivalentní dvojité stíněné BNC kabely.

## Synchronizace časového kódu externího zařízení s časovým kódem fotoaparátu (TC OUT)

Počáteční hodnota časového kódu externího zařízení se synchronizuje podle signálu časového kódu (signál LTC) fotoaparátu.

**1** Proveďte přípravu pro synchronizaci časového kódu.  
(→ [Příprava na synchronizaci časového kódu: 391](#))

**2** Vyberte [TC Output Reference] (Reference výstupu časového kódu).

-  ⇒ [  ] ⇒ [  ] ⇒ [Time Code] (Časový kód) ⇒ [External TC Setting] (Nastavení externího časového kódu) ⇒ [TC Output Reference] (Reference výstupu časového kódu)

---

### [REC]



- Výstup signálu časového kódu pro snímky, které pořizujete.

---

### [HDMI]

Když je připojeno externí zařízení (externí rekordér atd.) prostřednictvím HDMI, výstup signálu časového kódu je mírně zpožděn tak, aby odpovídal snímkům přenášeným prostřednictvím HDMI.

**3** Nastavte [TC Synchronization] (Synchronizace časového kódu) na [TC OUT].

-  ⇒ [  ] ⇒ [  ] ⇒ [Time Code] (Časový kód) ⇒ [External TC Setting] (Nastavení externího časového kódu) ⇒ [TC Synchronization] (Synchronizace časového kódu) ⇒ [TC OUT]
- Signál časového kódu je přenášen v souladu se záznamovou snímkovou rychlostí kvality záznamu [Rec Quality] a s nastavením režimu časového kódu [Time Code Mode] ([DF]/[NDF]).

**4** Na externím zařízení proveďte úkony potřebné pro synchronizaci časového kódu.

### ❖ Výstup opětovného signálu časového kódu

Při následujícím nastavení se signál časového kódu (LTC signál) přenáší pouze při připojení externího zařízení pomocí BNC kabelu:

- Režim [M].
- [Count Up] (Počítání) ([Time Code] – Časový kód): [FREE RUN] (Volně)
- [TC Synchronization] (Synchronizace časového kódu) ([External TC Setting] (Nastavení externího časového kódu) v [Time Code] (Časový kód)): [TC OUT]

## Synchronizace časového kódu fotoaparátu s časovým kódem externího zařízení (TC IN)

Počáteční hodnota časového kódu fotoaparátu se synchronizuje podle signálu časového kódu (LTC signál) externího zařízení.



- Nejprve změňte systémovou frekvenci [System Frequency] (→ [System Frequency] (Systémová frekvence): 132), kvalitu záznamu [Rec Quality] (→ [Rec Quality] (Kvalita záznamu): 136) a režim časového kódu [Time Code Mode] (→ [Time Code Mode] (Režim časového kódu): 388) tak, aby nastavení odpovídalo externímu zařízení.

**1** Proveďte přípravu na synchronizaci časového kódu. (→ **Příprava na synchronizaci časového kódu: 391**)

**2** Nastavte [TC Synchronization] (Synchronizace časového kódu) na [TC IN].

- ⇒ [ ] ⇒ [ ] ⇒ [Time Code] (Časový kód) ⇒ [External TC Setting] (Nastavení externího časového kódu) ⇒ [TC Synchronization] (Synchronizace časového kódu) ⇒ [TC IN]

**3** Na externím zařízení proveďte úkony potřebné pro výstup signálu časového kódu.

- Nastavte způsob počítání časového kódu externího zařízení na „volně“ a spusťte přenos signálu.
- Při synchronizaci s časovým kódem externího zařízení je tento fotoaparát v podřízeném stavu a [TC] časového kódu zobrazovaného na displeji se přepne na .



- Když je synchronizováno více jednotek tohoto fotoaparátu, časový kód a načasování expozice se synchronizují, takže můžete sledit načasování zahájení expozice mezi fotoaparáty.

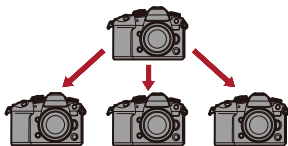

- Načasování expozice lze synchronizovat pouze poprvé po nastavení synchronizace časového kódu [TC Synchronization] na [TC IN].



## ❖ Zachování, uvolnění a obnova podřízeného stavu

I po odpojení BNC kabelu zůstane fotoaparát v podřízeném stavu.

- Pokud chcete fotoaparát uvolnit z podřízeného stavu, proveďte jeden z následujících úkonů.
  - Vypněte/zapněte fotoaparát
  - Přepněte režim snímání
  - Změňte systémovou frekvenci [System Frequency]
  - Nastavte variabilní snímkovou frekvenci [Variable Frame Rate]
  - Přepněte záznamovou kvalitu [Rec Quality] mezi 239.76p/119.88p/59.94p/59.94i/29.97p a nastavte odlišnou snímkovou frekvenci záznamu
  - Změňte následující položky nastavení časového kódu [Time Code]: [Count Up] (Počítání), [Time Code Value] (Hodnota časového kódu), [Time Code Mode] (Režim časového kódu), [TC Synchronization] (Synchronizace časového kódu)
- Pokud chcete obnovit podřízený stav, znovu připojte BNC kabel k externímu zařízení a proveďte následující nastavení.
 

Signál časového kódu (LTC signál) je možné přijímat pouze připojením.

  - Režim 
  - [Count Up] (Počítání) ([Time Code] – Časový kód): [FREE RUN] (Volně)
  - [TC Synchronization] (Synchronizace časového kódu) ([External TC Setting] (Nastavení externího časového kódu) v [Time Code] (Časový kód)): [TC IN]



- I když se systémová frekvence mezi fotoaparátem a externím zařízením liší, jejich počáteční hodnoty časového kódu lze synchronizovat. Mějte však na paměti, že časové kódy při načítání ztrácejí synchronizaci.

## Hlavní asistenční funkce

---

---

- [Flicker Decrease (Video)] (Redukce blikajících míst ve videozáznamu): 399
- [SS/Gain Operation] (Přepínání hodnot expozičního času a zisku): 400
- [WFM/Vector Scope] (Monitor vlnového průběhu / Vektorskop): 402
- [Luminance Spot Meter] (Bodové měření jasu): 406
- [Zebra Pattern] (Zebrování): 408
- [Frame Marker] (Označení rámečku): 410
- Barevné pruhy / Testovací tón: 412

- Nabídka uživatelských nastavení [Custom] ([Monitor / Display (Video)]) disponuje zobrazením podpůrných funkcí, jako je označení středu a označení bezpečné zóny:  
(→ Nabídka uživatelských nastavení [Custom] ([Monitor / Display (Video)]): 575)

## [Flicker Decrease (Video)] (Redukce blikajících míst ve videozáznamu)



iA P A S M

Rychlost závěrky lze nastavit na pevnou hodnotu, aby se snížil výskyt blikání nebo pruhů ve videozáznamu.



⇒ **Vyberte [Flicker Decrease (Video)] (Redukce blikajících míst ve videozáznamu)**

[1/50]/[1/60]/[1/100]/[1/120]

[OFF] (Vypnuto)



- Lze nastavit, když je automatická expozice [Auto Exposure in P/A/S/M] nastavená na [ON] (Zapnuto). (→ [\[Auto Exposure in P/A/S/M\] \(Automatická expozice v režimech P/A/S/M\): 550](#))

## [SS/Gain Operation] (Přepínání hodnot expozičního času a zisku)



Můžete přepínat jednotky hodnot expozičního času a zisku (zesílení jasu obrazu).



→ **Vyberte [SS/Gain Operation] (Přepínání hodnot expozičního času a zisku)**

### [SEC/ISO]

Zobrazení expozičního času v sekundách a zisku v ISO.

### [ANGLE/ISO]

Zobrazení expozičního času ve stupních a zisku v ISO.

- Úhel lze nastavit v rozsahu od 11° do 357°. (Když je funkce synchronizovaného snímání [Synchro Scan] nastavená na [OFF] (Vypnuto).)
- Když snímáte s variabilní snímkovou frekvencí [Variable Frame Rate], úhel lze nastavit v následujícím rozsahu v souladu s nastavením snímkové frekvence:
  - 1 snímek za sekundu: 11° až 45°
  - 2 snímky za sekundu: 11° až 90°
  - 12 snímků za sekundu nebo více: 11° až 355°

### [SEC/dB]

Zobrazení expozičního času v sekundách a zisku v dB.

- Položky nastavení pro zisk (citlivost) jsou následující:
  - Normální: [AUTO] (Automaticky), [0dB] až [42dB]
  - Když je nastavení rozšířeného zisku [Extended Gain Setting] nastaveno na: [-6dB] až [42dB]
  - Když je zvýšení dynamického rozsahu [Dynamic Range Boost] nastaveno na: [0dB] až [24dB]
- [0dB] v zisku (citlivosti) odpovídá následujícímu v citlivosti ISO:
  - Normální: ISO100 (když je zvýšení dynamického rozsahu [Dynamic Range Boost] nastaveno na: ISO800)
  - Když je [V-Log]/[Hybrid Log Gamma] nastaveno ve stylu snímku [Photo Style]: ISO250 (při nastavení zvýšení dynamického rozsahu [Dynamic Range Boost] na: ISO2000)



- Když je přepínání hodnot expozičního času a zisku [SS/Gain Operation] nastaveno na [SEC/dB], názvy nabídky se změní tak, jak je uvedeno níže:
  - [ISO Sensitivity (video)] (Citlivost ISO pro videozáznam) ➔ [Gain Setting] (Nastavení zisku)
  - [ISO Auto Lower Limit Setting] (Nastavení spodní hranice automatické citlivosti ISO) ➔ [Auto Gain Lower Limit Setting] (Nastavení spodní hranice automatického zisku)
  - [ISO Auto Upper Limit Setting] (Nastavení horní hranice automatické citlivosti ISO) ➔ [Auto Gain Upper Limit Setting] (Nastavení horní hranice automatického zisku)
  - [Extended ISO] (Rozšířená citlivost ISO) ➔ [Extended Gain Setting] (Nastavení rozšířeného zisku)
  - [ISO Displayed Setting] (Nastavení zobrazení citlivosti ISO) ➔ [Gain Displayed Setting] (Nastavení zobrazení zisku)

## [WFM/Vector Scope] (Monitor vlnového průběhu / Vektorskop)



V okně snímání můžete zobrazit monitor vlnového průběhu nebo vektorskop. Velikost monitoru vlnového průběhu můžete změnit.

- 1 Nastavte volič režimu snímání na [ M ].**
  - Nastavte volič režimu snímání. (→ [Výběr režimu snímání: 79](#))

- 2 Nastavte [WFM/Vector Scope] (Monitor vlnového průběhu / Vektorskop).**

- → [ ] → [ ] → [WFM/Vector Scope] (Monitor vlnového průběhu / Vektorskop)

---

**[WAVE] (Vlnový průběh)**

Zobrazení vlnového průběhu.

---

**[VECTOR] (Vektorskop)**



Zobrazení vektorskopu.

---

**[OFF] (Vypnuto)**

---

### 3 Vyberte pozici, která se má zobrazit.

- Tlačítka ▲▼◀▶ provedte výběr a poté stiskněte  nebo .
- Můžete se také pohybovat dotykem.
- Otáčením  můžete změnit velikost vlnového průběhu.
- Pokud chcete vrátit pozici vlnového průběhu nebo vektorskopu na střed, stiskněte [DISP.]. Pokud u vlnového průběhu znovu stisknete [DISP.], velikost se vrátí na výchozí nastavení.

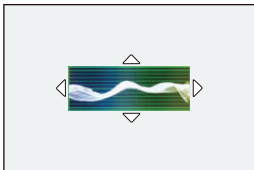

## ❖ Zobrazení na displeji

### Vlnový průběh

- Vlnový průběh zobrazený na displeji fotoaparátu udává jas jako hodnoty na základě níže uvedených převodů:

0 % (IRE\*1): Hodnota jasu 16 (8-bit)

100 % (IRE\*1): Hodnota jasu 235 (8-bit)

\* IRE: Institute of Radio Engineers (Ústav radiotechniků)



(A) 109 % (IRE) (Tečkovaná čára)

(B) 100 % (IRE)

(C) 50 % (IRE)

(D) 0 % (IRE)

(E) -4 % (IRE) (Tečkovaná čára)

(F) Rozsah mezi 0 % a 100 % zobrazují tečkované čáry v intervalech po 10 %.

Příklad zobrazení

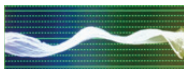



## Vektorskop



- (G) R (červená)
- (H) YL (žlutá)
- (I) G (zelená)
- (J) MG (purpurová)
- (K) B (modrá)
- (L) CY (tyrkysová)

Příklad zobrazení



- Můžete také změnit polohu potažením v okně snímání.
- Vlnový průběh a vektorskop se nepřenášejí prostřednictvím HDMI.

## [Luminance Spot Meter] (Bodové měření jasu)



Můžete určit jakýkoliv bod na snímaném objektu a změřit jas na malé ploše.

### 1 Nastavte [Luminance Spot Meter] (Bodové měření jasu).

- ⇒ [ ] ⇒ [ ] ⇒ [Luminance Spot Meter] (Bodové měření jasu) ⇒ (Zapnuto)

### 2 Vyberte pozici, ve které chcete změřit jas.

- Tlačítka provedte výběr a poté stiskněte nebo .
- Pozici lze přesunout diagonálním směrem pomocí joysticku.
- Pozici můžete také změnit posunutím rámečku v okně snímání.
- Stisknutím [DISP.] vrátíte pozici zpět na střed.

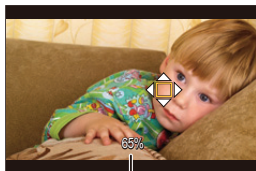

(M)

(M) Hodnota jasu

## ❖ Rozsah měření

Měření je možné uskutečnit v rozsahu od  $-7\%$  do  $109\%$  (IRE).

- Když je styl fotografie [Photo Style] nastavený na [V-Log L], je možné tuto hodnotu změřit pomocí jednotek zastavení („Stop“). (Vypočteno jako „0 Stop“ =  $42\%$  (IRE).)

## [Zebra Pattern] (Zebrování)



iA P A S M 

Části, které jsou jasnější než referenční hodnota, se zobrazují s pruhy. Můžete také nastavit referenční hodnotu a šířku rozsahu tak, aby se pruhy zobrazovaly v částech, které jsou v rámci rozsahu Vámi určeného jasů.



[ZEBRA1]



[ZEBRA2]



[ZEBRA1+2]

 →  →  → **Vyberte [Zebra Pattern] (Zebrování)**

<b>[ZEBRA1]</b>	Části, které jsou jasnější než referenční hodnota, se zobrazují s pruhy [ZEBRA1].	
<b>[ZEBRA2]</b>	Části, které jsou jasnější než referenční hodnota, se zobrazují s pruhy [ZEBRA2].	
<b>[ZEBRA1+2]</b>	Zobrazují se pruhy [ZEBRA1] i [ZEBRA2].	
<b>[OFF] (Vypnuto)</b>	—	
<b>[SET] (Nastavení)</b>	Nastavení referenční hodnoty jasu. [50%] až [105%] / [BASE/RANGE] (Základní úroveň / Rozsah)	
	<b>[Zebra 1]</b>	<b>[50%] až [105%] / [BASE/RANGE] (Základní úroveň / Rozsah)</b>
	<b>[Zebra 2]</b>	<b>[50%] až [105%] / [BASE/RANGE] (Základní úroveň / Rozsah)</b>

❖ **Pokud pomocí [SET] (Nastavit) zvolíte [BASE/RANGE] (Základní úroveň / Rozsah)**

Uprostřed jasu nastaveného pomocí [Base Level] (Základní úroveň) se části s jasnem v rozmezí nastaveném pomocí [Range] (Rozsah) zobrazují s pruhy.

- [Base Level] (Základní úroveň) lze nastavit v rozmezí od 0 % do 109 % (IRE).
- [Range] (Rozsah) lze nastavit v rozmezí od  $\pm 1^\circ$  do  $\pm 10$  % (IRE).
- Když je styl fotografie [Photo Style] nastavený na [V-Log L], je možné tuto hodnotu změřit pomocí jednotek zastavení („Stop“). (Vypočteno jako „0 Stop“ = 42 % (IRE).)



- [ZEBRA1+2] nelze zvolit v průběhu nastavování [BASE/RANGE] (Základní úroveň / Rozsah).

**[Frame Marker] (Označení rámečku)**



V okně snímání se zobrazí rámeček s nastaveným poměrem stran. Díky tomu vidíte v průběhu snímání zorný úhel, kterého dosáhnete při oříznutí během následného zpracování.

**[MENU/SET] → [ ] → [ ] → Vyberte [Frame Marker] (Označení rámečku)**

<b>[ON] (Zapnuto)</b>	Zobrazení označení rámečku videozáznamu v okně snímání	
<b>[OFF] (Vypnuto)</b>	—	
<b>[SET] (Nastavení)</b>	<b>[Frame Aspect] (Poměr stran):</b>	Nastavení poměru stran vodicí mřížky videozáznamu. <b>[2.39:1]/[2.35:1]/[2.00:1]/[1.85:1]/[16:9]/[4:3]/[5:4]/[1:1]/[4:5]/[9:16]</b>
	<b>[Frame Color] (Barva rámečku):</b>	Nastavení barvy vodicí mřížky videozáznamu.
	<b>[Frame Mask] (Maska rámečku):</b>	Nastavení neprůhlednosti vnější vodicí mřížky videozáznamu. <b>[100%]/[75%]/[50%]/[25%]/[OFF] (Vypnuto)</b>

## ❖ Výběr [CUSTOM] (Uživatelské nastavení) s [Frame Aspect] (Poměr stran vodicí mřížky) v [SET] (Nastavit)

Můžete libovolně nastavit poměr stran rámečku.

- Stisknutím ▲▼◀▶ přesunete středovou pozici.
- Pozici lze přesunout diagonálním směrem pomocí joysticku.
- Pozici můžete také změnit potažením rámečku v okně snímání.
- Nastavte výšku rámečku pomocí [  ], a šířku pomocí [  ].
- Velikost můžete také změnit oddálením nebo přiblížením prstů v rámečku.

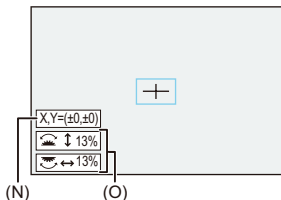

(N) Středové souřadnice (0 označuje střed displeje)

(O) Výška a šířka rámečku

- Poměr stran lze nastavit v rozsahu od 1 % do 100 %.
- Prvním stisknutím [DISP.] vrátíte pozici rámečku na střed. Druhým stisknutím vrátíte velikost rámečku na výchozí hodnotu.

## Barevné pruhy / Testovací tón



V okně snímání se objeví barevné pruhy. Během zobrazování barevných pruhů uslyšíte testovací tón.

 → [  ] → [  ] → **Vyberte [Color Bars] (Barevné pruhy)**

Nastavení: [SMPTE]/[EBU]/[ARIB]

- Stisknutím  ukončíte zobrazení.



[SMPTE]





[EBU]





## ❖ Úprava testovacího tónu

Máte k dispozici 4 úrovně ([-12dB], [-18dB], [-20dB] a [MUTE] (Ztlumení)) testovacích tónů.

Otáčením ,  nebo  vyberte úroveň testovacího tónu.



- Pokud spustíte snímání videozáznamu během zobrazení barevných pruhů, ve videu se zaznamenají barevné pruhy i testovací tón.
- Jas a barvy, které se objevují na displeji fotoaparátu nebo v hledáčku, se mohou lišit od jasu a barev, které se objevují na jiném nařízení, například na externím monitoru.

# Snímání speciálních videozáznamů

V této kapitole jsou popsáno používání pokročilého snímání videozáznamů, jako jsou zpomalené nebo zrychlené videozáznamy a videa se záznamem protokolu.

- Variabilní snímková frekvence: 415
- Videozáznam s vysokou snímkovou frekvencí: 420
- [Focus Transition] (Změna zaostření): 425
- Záznam protokolu: 430
- Videozáznamy ve formátu HLG: 435
- Anamorfní snímání: 439
- [Synchro Scan] (Synchronizované snímání): 443
- [Loop Recording (video)] (Opakované snímání videozáznamu): 445
- [Segmented File Recording] (Snímání segmentovaného souboru): 448
- Seznam kvalit záznamu, které umožňují snímání speciálních videozáznamů: 449

## Variabilní snímková frekvence

---

---



Snímáním s použitím snímkové frekvence, která se liší od snímkové frekvence přehrávání, můžete zaznamenat plynulý zpomalený nebo zrychlený videozáznam.

---

### Zpomalený videozáznam (Overcranking)

Nastavení počtu snímků, který je vyšší než snímková frekvence záznamu v [Rec Quality] (Kvalita záznamu).

Například: Pokud je kvalita záznamu [Rec Quality] nastavená na 24.00 p, snímání rychlostí 48 snímků za sekundu bude mít za následek poloviční rychlost.

---

### Zrychlený videozáznam (Undercrank)

Nastavení počtu snímků, který je nižší než snímková frekvence záznamu v [Rec Quality] (Kvalita záznamu).

Například: Pokud je kvalita záznamu [Rec Quality] nastavená na 24.00 p, snímání rychlostí 12 snímků za sekundu bude mít za následek dvojnásobnou rychlost.

---





- Videozáznam pořízený pomocí variabilní snímkové frekvence s kvalitou záznamu se systémem komprese obrazu ALL-Intra nelze zaznamenat na SD paměťovou kartu. V takovém případě použijte CFexpress paměťovou kartu.

# 1 Nastavte režim snímání na [CAM].

- Nastavte ovladač režimů (→ [Výběr režimu snímání: 79](#))

# 2 Nastavte [Rec. File Format] (Záznamový formát souboru) na [MOV].



-  →  →  → [Rec. File Format] (Záznamový formát souboru) → [MOV]

# 3 Vyberte kvalitu záznamu, se kterou chcete použít snímání [Variable Frame Rate] (Variabilní snímková frekvence).

-  →  →  → [Rec Quality] (Kvalita záznamu)
- Položky, se kterými můžete použít variabilní snímkovou frekvenci [Variable Frame Rate], jsou označeny jako [VFR available] (Dostupné pro variabilní snímkovou frekvenci).
- Kvality záznamu, které umožňují snímání speciálního videozáznamu [Variable Frame Rate] (Variabilní snímková frekvence) (→ [Seznam kvalit záznamu, které umožňují snímání speciálního videozáznamu: 449](#))



# 4 Nastavte [Variable Frame Rate] (Variabilní snímková frekvence).

-  →  →  → [Variable Frame Rate] (Variabilní snímková frekvence) → [ON] (Zapnuto)
- Stisknutím ◀▶ můžete přepínat mezi [ON] (Zapnuto) a [OFF] (Vypnuto).

# 5 Nastavte požadovanou snímkovou frekvenci.

- Otáčením ,  nebo  vyberte číselnou hodnotu a poté stiskněte  nebo .

## ❖ Dostupné rozsahy nastavení snímkové frekvence

Snímková frekvence, kterou lze nastavit, se liší v závislosti na nastavení [Rec Quality] (Kvalita záznamu).

[Rec Quality] (Kvalita záznamu)	Snímková frekvence
Videozáznam v rozlišení C4K/4K se systémem komprese obrazu Long GOP	1 snímek za sekundu až 120 snímků za sekundu
Videozáznam v rozlišení 5.7K/C4K/4K se systémem komprese obrazu ALL-Intra	1 snímek za sekundu až 60 snímků za sekundu
Videozáznam v rozlišení FHD se systémem komprese obrazu Long GOP	1 snímek za sekundu až 300 snímků za sekundu
Videozáznam v rozlišení FHD se systémem komprese obrazu ALL-Intra	1 snímek za sekundu až 240 snímků za sekundu

## ❖ Rychlost spouště při pořizování videozáznamu s variabilní snímkovou frekvencí

Při pořizování videozáznamu s variabilní snímkovou frekvencí závisí minimální rychlost spouště na nastavené snímkové frekvenci.

<b>Snímková frekvence</b>	<b>Minimální rychlost spouště</b>
<b>1 až 2 snímky za sekundu</b>	1/8 sekundy
<b>12 snímků za sekundu</b>	1/13 sekundy
<b>15 snímků za sekundu</b>	1/15 sekundy
<b>20 snímků za sekundu</b>	1/20 sekundy
<b>21 až 25 snímků za sekundu</b>	1/25 sekundy
<b>26 až 30 snímků za sekundu</b>	1/30 sekundy
<b>32 až 37 snímků za sekundu</b>	1/40 sekundy
<b>45 až 50 snímků za sekundu</b>	1/50 sekundy
<b>52 až 60 snímků za sekundu</b>	1/60 sekundy
<b>62 až 75 snímků za sekundu</b>	1/80 sekundy
<b>84 až 100 snímků za sekundu</b>	1/100 sekundy
<b>105 až 125 snímků za sekundu</b>	1/125 sekundy
<b>132 až 156 snímků za sekundu</b>	1/160 sekundy
<b>165 až 200 snímků za sekundu</b>	1/200 sekundy
<b>204 až 240 snímků za sekundu</b>	1/250 sekundy
<b>250 až 300 snímků za sekundu</b>	1/320 sekundy



- Můžete filtrovat zobrazení té kvality záznamu, při které lze použít variabilní snímkovou frekvenci [Variable Frame Rate]. (→ [Filtering] (Filtrování): 147)
- Pokud používáte variabilní snímkovou frekvenci [Variable Frame Rate], doporučujeme upevnit fotoaparát tak, aby se nepohyboval, například pomocí stativu.



- Režim zaostření se přepne na MF (manuální zaostřování). (Pokud používáte vyměnitelný objektiv bez zaostřovacího kroužku, nemůžete zaostřit pomocí manuálního zaostřování.)
- Pokud stisknete [AF ON] (Aktivace automatického zaostřování) pouze před začátkem snímání, zaostření se bude upravovat automaticky.
- Během snímání s variabilní snímkovou frekvencí se nezaznamenává zvuk.
- V případě nastavení snímkové frekvence přesahující 60 snímků za sekundu může dojít ke zhoršení kvality záznamu.
- Když je zvýšení dynamického rozsahu [Dynamic Range Boost] nastaveno na [ON] (Zapnuto) nelze nastavit přenosovou rychlost přesahující 60 snímků za sekundu.
- Když je oblast obrazu videozáznamu [Image Area of Video] nastavená na [PIXEL/PIXEL], nelze nastavit přenosovou rychlost přesahující 120 snímků za sekundu.
- Když je synchronní skenování [Synchro Scan] nastaveno na [ON] (Zapnuto), nelze nastavit přenosovou rychlost přesahující 240 snímků za sekundu.
- Variabilní snímková frekvence [Variable Frame Rate] není k dispozici v případě použití následujících funkcí:
  - [Filter Settings] (Nastavení filtru)

# Videozáznam s vysokou snímkovou frekvencí



Video ve formátu [MOV] s vysokou snímkovou frekvencí lze zaznamenat na paměťovou kartu. Konvertováním pomocí kompatibilního softwaru můžete vytvořit zpomalený videozáznam. Snímání s automatickým zaostřováním a záznam zvuku, které nebyly možné s variabilní snímkovou frekvencí [Variable Frame Rate], lze nyní provést.

## 1 Nastavte [Rec. File Format] (Záznamový formát souboru) na [MOV].

- ⇒ [ ] ⇒ [ ] ⇒ [Rec. File Format] (Záznamový formát souboru) ⇒ [MOV]

## 2 Vyberte kvalitu záznamu pro video s vysokou snímkovou frekvencí.

- ⇒ [ ] ⇒ [ ] ⇒ [Rec Quality] (Kvalita záznamu)
- V režimu [ ] jsou k dispozici následující kvality záznamu:
  - Kvalita záznamu [Rec Quality] přesahující rozlišení C4K
  - Kvalita záznamu [Rec Quality] s videem s vysokou snímkovou frekvencí přesahující záznamovou snímkovou frekvencí 60.00p
- Filtrováním kvality záznamu [Rec Quality] podle snímkové frekvence můžete zobrazit pouze ty kvality záznamu, které odpovídají podmínkám snímkové frekvence. (⇒ [Filtering] (Filtrování): 147)



## ❖ Kvality záznamu pro videa s vysokou přenosovou rychlostí

[System Frequency] (Systémová frekvence)	[Rec Quality] (Kvalita záznamu)	Přenosová rychlost záznamu
[59.94Hz (NTSC)]	[5.7K/48p/420/10-L] [4.4K/48p/420/10-L] [C4K/48p/422/10-I(H)] [C4K/48p/422/10-I(L)] [C4K/48p/422/10-L] [C4K/48p/420/10-L] [4K/48p/422/10-I(H)] [4K/48p/422/10-I(L)] [4K/48p/422/10-L] [4K/48p/420/10-L] [FHD/48p/422/10-I] [FHD/48p/422/10-L] [FHD/48p/420/10-L]	47.95p
	[C4K/120p/420/10-L] [4K/120p/420/10-L] [FHD/120p/422/10-I] [FHD/120p/422/10-L] [FHD/120p/420/10-L]	119.88p
	[FHD/240p/422/10-I] [FHD/240p/422/10-L] [FHD/240p/420/10-L]	239.76p

[50.00Hz (PAL)]	[C4K/100p/420/10-L] [4K/100p/420/10-L] [FHD/100p/422/10-I] [FHD/100p/422/10-L] [FHD/100p/420/10-L]	100.00p
	[FHD/200p/422/10-I] [FHD/200p/422/10-L] [FHD/200p/420/10-L]	200.00p
[24.00Hz (CINEMA)]	[5.7K/48p/420/10-L] [4.4K/48p/420/10-L]	48.00p
	[C4K/120p/420/10-L] [4K/120p/420/10-L] [FHD/120p/422/10-I] [FHD/120p/422/10-L] [FHD/120p/420/10-L]	120.00p

## ❖ Rychlost spouště při záznamu videa s variabilní snímkovou frekvencí

Při záznamu videa s variabilní snímkovou frekvencí se minimální rychlost spouště mění v závislosti na nastavené snímkové frekvenci.

Snímková frekvence videozáznamu	Minimální rychlost spouště	
	[AFS]/[AFC]	Rychlost spouště [AFS]/[AFC]/[MF]
<b>47.95p</b>	1/30 sekundy	1/8 sekundy*
<b>48.00p</b>	1/25 sekundy	
<b>100.00p</b>	1/100 sekundy	
<b>119.88p/120.00p</b>	1/125 sekundy	
<b>200.00p</b>	1/200 sekundy	
<b>239.76p</b>	1/250 sekundy	

\* Lze nastavit v režimu [M] (automatická expozice v P/A/S/M [Auto Exposure in P/A/S/M] je nastavená na vypnuto [OFF]) nebo v režimu [M] (režim expozice [Exposure Mode] je nastavený na [M])



- Při výstupu prostřednictvím HDMI může dojít ke snížení rozlišení a snímkové frekvence. (→ [Nastavení změny konverze: 465](#))
- Když je zvýšení dynamického rozsahu [Dynamic Range Boost] nastaveno na [ON] (Zapnuto), nelze nastavit kvalitu záznamu [Rec Quality], jejíž záznamová snímková frekvence přesahuje 60.00p.



#### **Poznámky týkající se automatického zaostřování během snímání videozáznamu s vysokou snímkovou frekvencí**

- Když je nastavena kvalita záznamu [Rec Quality] se záznamovou snímkovou frekvencí 200.00p nebo vyšší, existuje omezení pro objektivy, u kterých je automatické zaostřování možné.

Podrobné informace o objektivěch naleznete v kapitole „Automatické zaostřování a automatická expozice při zrychleném/zpomaleném snímání“ v dokumentu „Kompatibilita pro digitální fotoaparát“.

<https://panasonic.jp/support/global/cs/dsc/connect/index.html>

(Stránky jsou k dispozici pouze v angličtině)

- Když je nastavena kvalita záznamu [Rec Quality] se záznamovou snímkovou frekvencí 200.00p nebo vyšší, úkony automatického zaostřování probíhají následovně:
  - Režim automatického zaostřování je pevně nastavený na . Stisknutím tlačítka spouště do poloviny nebo stisknutím [AF ON] (Aktivace automatického zaostřování) zaostříte na oblast automatického zaostřování .
  - Automatické rozpoznávání objektů není k dispozici.
  - Nepřetržité automatické zaostřování [Continuous AF] není k dispozici.
  - Rychlé automatické zaostřování [Quick AF] není k dispozici.
  - Snímač oka automatického zaostřování [Eye Sensor AF] není k dispozici.

## [Focus Transition] (Změna zaostření)



Jedná se o plynulý přechod pozice zaostření z aktuální polohy do předem uložené polohy.

### 1 Nastavte režim snímání na [M].

- Nastavte volič režimu snímání. (→ [Výběr režimu snímání: 79](#))

### 2 Vyberte [Focus Transition] (Změna zaostření).

- → → → [Focus Transition] (Změna zaostření)
- Pokud se na displeji zobrazí hlášení [Please set the focus position.] (Nastavte prosím pozici zaostření), stiskněte nebo .



### 3 Nastavte pozici zaostření.

- Zkontrolujte zaostření stejným způsobem jako u manuálního zaostřování (→ [Snímání s použitím manuálního zaostřování: 195](#)) a poté stisknutím [WB], [ISO] a [  ] nastavte pozice zaostření.
- Pozice zaostření můžete také nastavit dotykem [POS1] až [POS3].

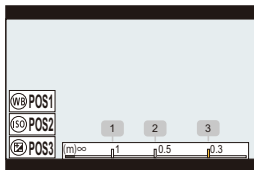



### 4 Uložte pozice zaostření.

- Stisknutím  nebo  uložte pozice zaostření.

### 5 Spusťte snímání.

- Stiskněte tlačítko videozáznamu.
- Pokud před začátkem snímání stisknete tlačítko [DISP.], zobrazí se okno pokročilého nastavení. (→ [Položky nastavení \(\[Focus Transition\] \(Změna zaostření\)\): 428](#))
- Pokud máte aktivovanou funkci [Focus Transition Rec] (Změna zaostření při spuštění snímání), zaostření se změní po spuštění snímání videozáznamu.

## 6 Spustíte změnu zaostření.

- Stisknutím ◀▶ vyberte [1], [2] nebo [3] a poté stiskněte  nebo .
- Když je nastaveno přidržení změny zaostření [Focus Transition Wait], zaostření se změní po uplynutí nastaveného času.

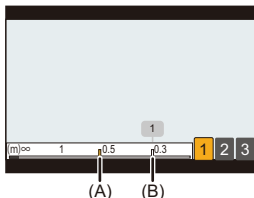

- (A) Aktuální pozice zaostření  
(B) Uložená pozice zaostření

## 7 Ukončete změnu zaostření.

- Stiskněte [Q].

## 8 Zastavte snímání.

- Opět stiskněte tlačítko videozáznamu.

## ❖ **Položky nastavení ([Focus Transition] (Změna zaostření))**

---

### **[Focus Position Setting] (Nastavení pozice zaostření)**

Uložení pozice zaostření.

---

### **[Focus Transition Speed] (Rychlost změny zaostření)**

Nastavení rychlosti pohybu zaostření.

- Rychlost pohybu: [SH] (rychle) až [SL] (pomalu)
- 

### **[Focus Transition Rec] (Změna zaostření při spuštění snímání)**

Spuštění změny zaostření při spuštění snímání.

- Vyberte pozici uloženou v [Focus Position Setting] (Nastavení pozice zaostření).
- 

### **[Focus Transition Wait] (Podržení změny zaostření)**

Nastavení doby čekání před spuštěním změny zaostření.

---

Stisknutím tlačítka **[S]** zobrazíte okno snímání.





- Po nastavení pozice zaostření zachovejte stejnou vzdálenost ke snímanému objektu.
- Rychlost přesunu zaostření se mění v závislosti na použitém objektivu.
- Rychlost přesunu zaostření se zpomalí, když se blíží k nejbližší zaostřovací vzdálenosti objektivu nebo k nekonečnu.
- Během používání funkce [Focus Transition] (Změna zaostření) nelze zaostřit na nic jiného, než je uložena pozice zaostření.
- Jakýkoliv z níže uvedených úkonů vymaže nastavení pozice zaostření.
  - Zapnutí/vypnutí fotoaparátu
  - Použití zoomu
  - Přepnutí režimu zaostření
  - Přepnutí režimu snímání
  - Výměna objektivu
- V případě použití následujících funkcí není změna zaostření [Focus Transition] k dispozici:
  - [Variable Frame Rate] (Variabilní snímková frekvence)
- Změnu zaostření [Focus Transition] nelze použít, pokud snímáte s vyměnitelným objektivem, který nepodporuje režim zaostření [AFC] (Nepřetržité automatické zaostřování).

## Záznam protokolu

- [V-Log View Assist] (Průvodce zobrazením V-Log): 433



Nastavení stylu fotografie [Photo Style] na [V-Log] umožňuje provádět záznam protokolu.

Snímky dokončené s bohatou gradací lze vytvořit postprodukčním zpracováním.

**MENU/SET** → [**👤**] → [**📷**] → [Photo Style] (Styl fotografie) → Vyberte [V-Log]



- Při postprodukčním zpracování je možné používat vyhledávací tabulku LUT (Look-Up Table). Údaje LUT si můžete stáhnout na následujících webových stránkách podpory:

**<https://panasonic.jp/support/global/cs/dsc/download/index3.html>**

(Stránky jsou k dispozici pouze v angličtině)

### ❖ Citlivost ISO při nastavení [V-Log]

Spodní hranice dostupné citlivosti ISO je [250] (když je nastavena rozšířená citlivost ISO [Extended ISO]: [125]; když je nastaveno zvýšení dynamického rozsahu [Dynamic Range Boost]: [2000]).

## ❖ Expozice při nastavení [V-Log]

Charakteristiky křivky [V-Log] odpovídají údajům v dokumentu „REFERENČNÍ NÁVOD V-Log/V-Gamut Rev.1.0“. Při nastavení na [V-Log] je standardní expozice tehdy, když je šedá s poměrem odrazivosti 18 % zobrazena na IRE 42 %.

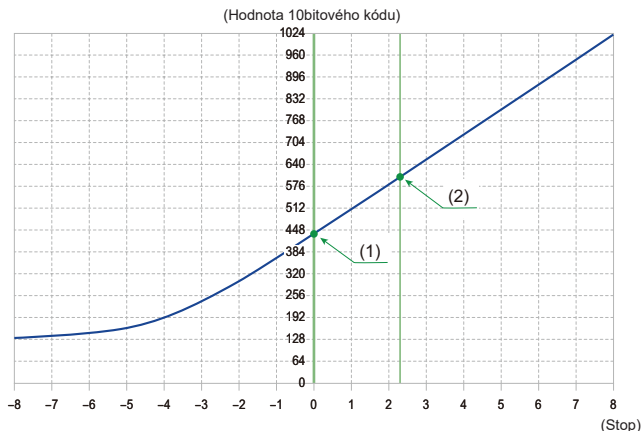

Když je styl fotografie [Photo Style] nastavený na [V-Log]

Poměr odrazivosti (%)	IRE (%)	Zastavení	Hodnota 10bitového kódu	Hodnota 12bitového kódu
0	7.3	—	128	512
(1) 18	42	0.0	433	1732
(2) 90	61	2.3	602	2408

- Pokud se má jas zobrazovat jednotkami zastavení („Stop“), fotoaparát vypočítá IRE 42 % na „0 Stop“.





- Jas dosáhne hodnoty „13+ Stop“, když je zvýšení dynamického rozsahu [Dynamic Range Boost] nastaveno na [ON], a hodnoty „12+ Stop“ při nastavení na [OFF] (Vypnuto).



- Jas je možné zkontrolovat jednotkami zastavení („Stop“):  
(→ [Luminance Spot Meter] (Bodové měření jasu): 406, [Zebra Pattern] (Zebrování): 408)

## [V-Log View Assist] (Průvodce zobrazením V-Log)

Když je styl fotografie [Photo Style] nastavený na [V-Log], výstup snímků prostřednictvím HDMI bude tmavší. Použití průvodce zobrazením V-Log [V-Log View Assist] znamená, že můžete zobrazovat snímky s údaji LUT na displeji nebo v hledáčku a poté je odeslat prostřednictvím HDMI.

 ➔  ➔  ➔ Vyberte [V-Log View Assist] (Průvodce zobrazením V-Log)

---

### [Read LUT File] (Načítání souboru LUT)

Načtení údajů LUT z paměťové karty.

---

### [LUT Select] (Výběr LUT)

Výběr údajů LUT, které se mají použít z předvolených ([Vlog\_709]) a uložených údajů.

---

### [LUT View Assist (Monitor)] (Průvodce zobrazením LUT na displeji)

Zobrazení snímků s údaji LUT na displeji nebo v hledáčku fotoaparátu.

---

### [LUT View Assist (HDMI)] (Průvodce zobrazením LUT prostřednictvím HDMI)

Výstup snímků s údaji LUT prostřednictvím HDMI.

---



- Při aplikaci údajů LUT se v okně snímání zobrazuje [LUT].
- Uložit je možné až 4 soubory LUT.

## ❖ Expozice při nastavení [V-Log]



- Můžete použít následující údaje LUT:
  - Formát „.vlt“, který splňuje požadavky uvedené v dokumentu „REFERENČNÍ NÁVOD VARICAM 3DLUT Rev. 1.0“
  - Formát „.cube“
- Soubory LUT ve formátu „.cube“ jsou kompatibilní se 17 body a 33 body 3DLUT.
- Počet znaků, které lze použít v názvu souboru, závisí na systému souborů paměťové karty.  
(Pro název souboru používejte alfanumerické znaky)  
**FAT32 (SD/SDHC paměťová karta):** Až 8 znaků (bez přípony).  
**exFAT (CFexpress/SDXC paměťová karta):** Až 255 znaků (včetně přípony).
- Uložte údaje LUT s příponou „.vlt“ nebo „.cube“ do kořenového adresáře na paměťové kartě (tento adresář se otevře, když otevřete paměťovou kartu na počítači).

- 1 Vložte do fotoaparátu paměťovou kartu, na níž jsou uloženy údaje LUT.
- 2 Vyberte [Read LUT File] (Načíst soubor LUT).
  - ⇒ [ ] ⇒ [ ] ⇒ [V-Log View Assist] (Průvodce zobrazením V-Log)  
⇒ [Read LUT File] (Načíst soubor LUT) ⇒ [Card Slot 1(CFexpress)] (Slot na paměťovou kartu 1 – CFexpress) / [Card Slot 2(SD)] (Slot na paměťovou kartu 2 – SD)
- 3 Stisknutím ▲▼ vyberte údaje LUT, které se mají načíst, a poté stiskněte nebo .
- 4 Stisknutím ▲▼ vyberte místo pro uložení dat a poté stiskněte nebo .
- Když zvolíte uložené položky, dojde k jejich přepsání.

## Videozáznamy ve formátu HLG

---

---

- [HLG View Assist] (Průvodce zobrazením videozáznamu ve formátu HLG): 438



Můžete pořizovat videozáznamy se širokým dynamickým rozsahem formátu HLG. Můžete snímat ve velmi jasném světle, kde může dojít k nadměrné expozici, nebo v tmavých oblastech, kde se může vyskytnout nedostatečná expozice. Přesto si videozáznamy zachovávají bohaté barvy, které uvidíte pouhým okem.

Snímaný videozáznam lze zobrazit výstupem prostřednictvím HDMI do zařízení (televizory atd.), která podporují formát HLG, nebo jej můžete přehrávat přímo na podporovaných zařízeních.

- „HLG (Hybrid Log Gamma)“ je standardizovaný formát videa HDR (ITU-R BT.2100), který převádí a rozšiřuje dynamický rozsah komprimovaných obrazových dat s vysokým jasem na podporovaném zařízení.







- Displej a hledáček tohoto fotoaparátu nepodporují zobrazování snímků ve formátu HLG.  
S [Monitor] (Displej) v [HLG View Assist] (Průvodce zobrazením videozáznamu ve formátu HLG) v nabídce uživatelských nastavení [Custom] ([Monitor / Display (Video)]) můžete zobrazovat snímky konvertované pro prohlížení na displeji nebo v hledáčku tohoto fotoaparátu. (→ [HLG View Assist] (Průvodce zobrazením videozáznamu ve formátu HLG): 438)





- Snímky ve formátu HLG se zobrazují tmavě na zařízeních, která nepodporují formát HLG. Pomocí [HDMI] v průvodci zobrazením videozáznamu ve formátu HLG [HLG View Assist] nabídky uživatelských nastavení [Custom] ([Monitor / Display (Video)]) můžete nastavit způsob konverze pro snímky zobrazené na displeji. (→ [HLG View Assist] (Průvodce zobrazením videozáznamu ve formátu HLG): 438)

### ❖ Citlivost ISO při nastavení [Hybrid Log Gamma] (Hybridní protokol gama)

Spodní hranice dostupné citlivosti ISO je [250] (když je nastaveno zvýšení dynamického rozsahu [Dynamic Range Boost]: [2000]).

## [HLG View Assist] (Průvodce zobrazením videozáznamu ve formátu HLG)

Při snímání nebo prohlížení videozáznamu ve formátu HLG se na displeji nebo v hledáčku fotoaparátu nebo na výstupu HDMI objeví snímky s konvertovaným barevným rozsahem a jasem.

 ➔  ➔  ➔ [HLG View Assist] (Průvodce zobrazením videozáznamu ve formátu HLG) ➔ [Monitor] (Displej) nebo [HDMI]

---

### [AUTO] (Automaticky)\*

Konverze snímků před jejich výstupem prostřednictvím HDMI se současným použitím efektu [MODE2] (Režim 2) funguje pouze tehdy, pokud je fotoaparát připojený k zařízení, které nepodporuje HDR (formát HLG).

---

### [MODE1] (Režim 1)

Konverze s důrazem na jasné oblasti, jako je například obloha.

- V okně snímání se zobrazí [MODE1].

---

### [MODE2] (Režim 2)

Konverze s důrazem na jas hlavního objektu.

- V okně snímání se zobrazí [MODE2].

---

### [OFF] (Vypnuto)

Zobrazení bez konverze barevného rozsahu a jasu.

- Snímky ve formátu HLG se zobrazí tmavěji na zařízeních, která nepodporují formát HLG.

---

\* Lze nastavit pouze v případě výběru [HDMI].

## Anamorfní snímání

---

---

- [\[Anamorphic Desqueeze Display\] \(Anamorfní zobrazení bez deformace\): 441](#)





Tento fotoaparát dokáže snímat videozáznam s rozlišením 5.8K/4.4K (anamorfní videozáznam s poměrem stran 4:3), který je kompatibilní s anamorfním snímáním s poměrem stran 4:3. Kvalitu záznamu, která vyhovuje anamorfnímu snímání, si můžete vybrat z řady různých formátů videa (kvalita záznamu).





Během anamorfního snímání můžete také zobrazit snímky bez deformace a úhel pohledu při oříznutí po úpravě deformace. Můžete také přepnout na stabilizátor obrazu, který vyhovuje anamorfnímu snímání.

- Můžete také přepnout na stabilizaci obrazu, která vyhovuje anamorfnímu snímání (→ [\[Anamorphic \(Video\)\] \(Anamorfní videozáznam\): 265](#))

## 1 Nastavte [Rec. File Format] (Záznamový formát souboru).

-  ⇒  ⇒  ⇒ [Rec. File Format] (Záznamový formát souboru)
- Při snímání anamorfních videozáznamů s poměrem stran 4:3 je nutné nastavit záznamový formát na [MOV].

## 2 Vyberte kvalitu snímání, se kterou chcete snímat anamorfní videozáznam.

-  ⇒  ⇒  ⇒ [Rec Quality] (Kvalita záznamu)
- V režimu  jsou k dispozici následující kvality záznamu:
  - Kvalita záznamu [Rec Quality] přesahující rozlišení C4K
  - Kvalita záznamu [Rec Quality] s videem s vysokou přenosovou rychlostí přesahující záznamovou přenosovou rychlost 60.00p
- Když je záznamový formát souboru [Rec. File Format] nastavený na [MOV] nebo [Apple ProRes], můžete filtrováním kvality záznamu [Rec Quality] podle počtu pixelů zobrazit pouze ty kvality záznamu s rozlišením a poměrem stran, které odpovídají podmínkám. (→ [\[Filtering\] \(Filtrování\): 147](#))
- Anamorfní (4:3) video se v okně nastavení kvality záznamu [Rec Quality] zobrazí jako [ANAMOR].



- Kvality záznamu, se kterými můžete snímat anamorfní videozáznamy s poměrem stran 4:3: (→ [Seznam kvalit záznamu, které umožňují snímání speciálních videozáznamů: 449](#))



- Tento fotoaparát není kompatibilní s editací videozáznamu pořízeného pomocí anamorfního snímání za účelem odstranění deformace. Použijte kompatibilní software.

## [Anamorphic Desqueeze Display] (Anamorfní zobrazení bez deformace)



iA P A S M

Můžete zobrazit snímky bez deformace vhodné pro zvětšení anamorfním objektivem fotoaparátu. Použitím funkce [Frame Marker] (Označení rámečku videozáznamu) je také možné po odstranění deformace v případě oříznutí uložit úhel pohledu.

### 1 Nastavte režim snímání na M.

- Nastavte volič režimu snímání. (→ [Výběr režimu snímání: 79](#))

### 2 Nastavte [Anamorphic Desqueeze Display] (Anamorfní zobrazení bez deformace).

- → → → [Anamorphic Desqueeze Display] (Anamorfní zobrazení bez deformace)

[ 2.0x] ([2.0x])

[ 1.8x] ([1.8x])

[ 1.5x] ([1.5x])

[ 1.33x] ([1.33x])

[ 1.30x] ([1.30x])



[OFF] (Vypnuto)

- Proveďte nastavení tak, aby vyhovovala zvětšení anamorfního objektivu, který používáte.



### 3

#### Nastavte [Frame Marker] (Označení rámečku).

-  ⇒ [  ] ⇒ [  ] ⇒ [Frame Marker] (Označení rámečku)  
(→ [Frame Marker] (Označení rámečku): 410)

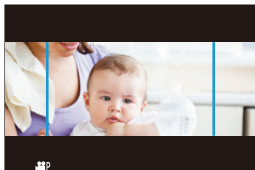

- Snímky na výstupu prostřednictvím HDMI vykazují deformaci.

# [Synchro Scan] (Synchronizované snímání)



Můžete jemně upravit expoziční čas tak, abyste dosáhli redukce blikání a vodorovných pruhů. Expoziční čas nastavený v synchronizovaném snímání se uloží odděleně od expozičního času použitého pro normální snímání.

V okně nastavení synchronizovaného snímání můžete vyvolat aktuální expoziční čas pro normální snímání a upravit jej.

## 1 Nastavte režim snímání na [M].

- Nastavte volič režimu snímání. (→ [Výběr režimu snímání: 79](#))

## 2 Nastavte režim expozice na [S] nebo [M].



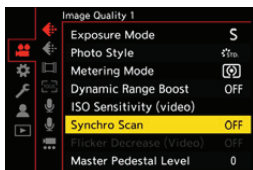

- → → → [Exposure Mode] (Režim expozice) → [S]/[M]

## 3 Nastavte [Synchro Scan] (Synchronizované snímání).

- → → → [Synchro Scan] (Synchronizované snímání) → [ON] (Zapnuto)



## 4 Nastavte expoziční čas.

- Otáčením ,  nebo  vyberte číselnou hodnotu a poté stiskněte  nebo .
- Aktuální expoziční čas pro normální snímání můžete vyvolat stisknutím [DISP].
- Sledujte obrazovku a upravte expoziční čas tak, abyste minimalizovali blikání a vodorovné pruhy.



- Když nastavíte [Synchro Scan] (Synchronizované snímání) na [ON] (Zapnuto), dostupný rozsah expozičního času bude užší.



## [Loop Recording (video)] (Opakované snímání videozáznamu)

---



Snímání pokračuje, dokud se zcela nezaplní paměťová karta.

Videozáznam se přitom dělí na krátké části.

Když snímání spotřebuje veškeré volné místo na paměťové kartě, fotoaparát vymaže nejstarší části zaznamenaných údajů a pokračuje ve snímání.

Jedná se o pohodlnou funkci pro dlouho trvajících snímání, které může přesáhnout kapacitu paměťové karty.





- Nahrávání a mazání probíhá současně, je tedy nutná paměťová karta s rychlostí zápisu odpovídající dvojnásobné přenosové rychlosti v porovnání s kvalitou záznamu použitou pro snímání.

Pokud je rychlost zápisu na paměťovou kartu nedostatečná, snímání se může zastavit.

# 1 Nastavte režim snímání na [M].

- Nastavte volič režimu snímání. (→ [Výběr režimu snímání: 79](#))

# 2 Nastavte [Rec. File Format] (Záznamový formát souboru) na [MOV].

-  ⇒ [  ] ⇒ [  ] ⇒ [Rec. File Format] (Záznamový formát souboru) ⇒ [MOV]

# 3 Nastavte [Loop Recording (video)] (Opakované snímání videozáznamu).

-  ⇒ [  ] ⇒ [  ] ⇒ [Loop Recording (video)] (Opakované snímání videozáznamu) ⇒ [ON] (Zapnuto)

- V okně snímání se zobrazí .
- Když nasnímaný videozáznam zaplní kapacitu paměťové karty, spustí se opakované snímání. Doba snímání videozáznamu se už nezobrazuje.





- Dbejte na to, aby během snímání nedošlo k vypnutí fotoaparátu.
- Opakované snímání nelze spustit, pokud na paměťové kartě není dostatek volného místa.
- Pokud čas snímání přesáhne 12 hodin, snímání pokračuje se současným mazáním údajů od začátku snímání.
- Když je název souboru videa [Video File Name] nastavený na [CINE Style], snímání se zastaví, když počet složek a počet souborů dosáhnou maxima. Pokud má opakované snímání probíhat delší dobu, doporučujeme nastavit název souboru videa [Video File Name] na [Same As Photo(DCF Standard)] (Stejný jako snímek – DCF Standard).
- Pokud používáte následující funkce, opakované snímání videozáznamu [Loop Recording (video)] není k dispozici:
  - [Rec Quality] (Kvalita záznamu) s přenosovou rychlostí 400 Mb/s nebo vyšší
  - [Variable Frame Rate] (Variabilní snímková frekvence)

## [Segmented File Recording] (Snímání segmentovaného souboru)



Abyste předešli ztrátě videozáznamu v důsledku nepředvídaného výpadku napájení, nasnímaný videozáznam se v nastavených intervalech, zatímco se zaznamenává video.

- Rozdělené videozáznamy se uloží jako jedna skupina snímků.  
(→ [Skupina snímků: 492](#))

### 1 Nastavte [Rec. File Format] (Záznamový formát souboru) na [MOV] nebo [Apple ProRes].

- ⇒ ⇒ ⇒ [Rec. File Format] (Záznamový formát souboru) ⇒ [MOV]/[Apple ProRes]

### 2 Nastavte [Segmented File Recording] (Snímání segmentovaného souboru).

- ⇒ ⇒ ⇒ [Segmented File Recording] (Snímání segmentovaného souboru) ⇒ [10MIN.]/[5MIN.]/[3MIN.]/[1MIN.]



- Pokud používáte následující funkci, snímání segmentovaného souboru [Segmented File Recording] není k dispozici:  
– [Loop Recording (video)] (Opakované snímání videozáznamu)

## Seznam kvalit záznamu, které umožňují snímání speciálních videozáznamů

**VFR**: Kvality záznamu, které umožňují použití variabilní snímkové frekvence [Variable Frame Rate]

**HFR**: Kvality záznamu pro videa s vysokou snímkovou rychlostí

**HLG**: Kvality záznamu, se kterými můžete snímat videozáznam ve formátu HLG

**ANAMOR 4:3**: Kvality záznamu pro anamorfní snímání s poměrem stran 4:3

❖ **[Rec. File Format] (Záznamový formát souboru): [MP4]**

**[System Frequency] (Systémová frekvence): [59.94Hz (NTSC)]**

[Rec Quality] (Kvalita záznamu)	VFR	HFR	HLG	ANAMOR 4:3
[4K/10bit/100M/60p]			✓	
[4K/10bit/72M/30p]			✓	
[4K/8bit/100M/30p]				
[4K/10bit/72M/24p]			✓	
[4K/8bit/100M/24p]				
[FHD/8bit/28M/60p]				
[FHD/8bit/20M/30p]				
[FHD/8bit/24M/24p]				

**[System Frequency] (Systémová frekvence): [50.00Hz (PAL)]**

[Rec Quality] (Kvalita záznamu)	VFR	HFR	HLG	ANAMOR 4:3
[4K/10bit/100M/50p]			✓	
[4K/10bit/72M/25p]			✓	
[4K/8bit/100M/25p]				
[FHD/8bit/28M/50p]				
[FHD/8bit/20M/25p]				

❖ **[Rec. File Format] (Záznamový formát souboru): [MOV]**

**[System Frequency] (Systémová frekvence): [59.94Hz (NTSC)]**

[Rec Quality] (Kvalita záznamu)	VFR	HFR	HLG	ANAMOR 4:3
[5.8K/30p/420/10-L]			✓	✓
[5.8K/24p/420/10-L]			✓	✓
[5.7K/60p/420/10-L]			✓	
[5.7K/48p/420/10-L]		✓	✓	
[5.7K/30p/420/10-L]	✓		✓	
[5.7K/24p/420/10-L]	✓		✓	
[4.4K/60p/420/10-L]			✓	✓
[4.4K/48p/420/10-L]		✓	✓	✓
[C4K/120p/420/10-L]		✓	✓	
[C4K/60p/422/10-I(H)]			✓	
[C4K/60p/422/10-I(L)]			✓	
[C4K/60p/422/10-L]			✓	
[C4K/60p/420/10-L]	✓		✓	
[C4K/48p/422/10-I(H)]		✓	✓	
[C4K/48p/422/10-I(L)]		✓	✓	
[C4K/48p/422/10-L]		✓	✓	
[C4K/48p/420/10-L]		✓	✓	
[C4K/30p/422/10-I]	✓		✓	
[C4K/30p/422/10-L]			✓	
[C4K/30p/420/10-L]	✓		✓	
[C4K/24p/422/10-I]	✓		✓	
[C4K/24p/422/10-L]			✓	
[C4K/24p/420/10-L]	✓		✓	

[4K/120p/420/10-L]		✓	✓	
[4K/60p/422/10-I(H)]			✓	
[4K/60p/422/10-I(L)]			✓	
[4K/60p/422/10-L]			✓	
[4K/60p/420/10-L]	✓		✓	
[4K/48p/422/10-I(H)]		✓	✓	
[4K/48p/422/10-I(L)]		✓	✓	
[4K/48p/422/10-L]		✓	✓	
[4K/48p/420/10-L]		✓	✓	
[4K/30p/422/10-I]	✓		✓	
[4K/30p/422/10-L]			✓	
[4K/30p/420/10-L]	✓		✓	
[4K/24p/422/10-I]	✓		✓	
[4K/24p/422/10-L]			✓	
[4K/24p/420/10-L]	✓		✓	
[FHD/240p/422/10-I]		✓	✓	
[FHD/240p/422/10-L]		✓	✓	
[FHD/240p/420/10-L]		✓	✓	
[FHD/120p/422/10-I]		✓	✓	
[FHD/120p/422/10-L]		✓	✓	
[FHD/120p/420/10-L]		✓	✓	
[FHD/60p/422/10-I]	✓		✓	
[FHD/60p/422/10-L]			✓	
[FHD/60p/420/10-L]	✓		✓	
[FHD/60i/422/10-I]			✓	
[FHD/60i/422/10-L]			✓	

Snímání speciálních videozáznamů – Seznam kvalit záznamu, které umožňují snímání speciálních videozáznamů

---

[FHD/48p/422/10-I]		✓	✓	
[FHD/48p/422/10-L]		✓	✓	
[FHD/48p/420/10-L]		✓	✓	
[FHD/30p/422/10-I]	✓		✓	
[FHD/30p/422/10-L]			✓	
[FHD/30p/420/10-L]	✓		✓	
[FHD/24p/422/10-I]	✓		✓	
[FHD/24p/422/10-L]			✓	
[FHD/24p/420/10-L]	✓		✓	



**[System Frequency] (Systémová frekvence): [50.00Hz (PAL)]**

[Rec Quality] (Kvalita záznamu)	VFR	HFR	HLG	ANAMOR 4:3
[5.8K/25p/420/10-L]			✓	✓
[5.7K/50p/420/10-L]			✓	
[5.7K/25p/420/10-L]	✓		✓	
[4.4K/50p/420/10-L]			✓	✓
[C4K/100p/420/10-L]		✓	✓	
[C4K/50p/422/10-I(H)]			✓	
[C4K/50p/422/10-I(L)]			✓	
[C4K/50p/422/10-L]			✓	
[C4K/50p/420/10-L]	✓		✓	
[C4K/25p/422/10-I]	✓		✓	
[C4K/25p/422/10-L]			✓	
[C4K/25p/420/10-L]	✓		✓	
[4K/100p/420/10-L]		✓	✓	
[4K/50p/422/10-I(H)]			✓	
[4K/50p/422/10-I(L)]			✓	
[4K/50p/422/10-L]			✓	
[4K/50p/420/10-L]	✓		✓	
[4K/25p/422/10-I]	✓		✓	
[4K/25p/422/10-L]			✓	
[4K/25p/420/10-L]	✓		✓	

[FHD/200p/422/10-I]		✓	✓	
[FHD/200p/422/10-L]		✓	✓	
[FHD/200p/420/10-L]		✓	✓	
[FHD/100p/422/10-I]		✓	✓	
[FHD/100p/422/10-L]		✓	✓	
[FHD/100p/420/10-L]		✓	✓	
[FHD/50p/422/10-I]	✓		✓	
[FHD/50p/422/10-L]			✓	
[FHD/50p/420/10-L]	✓		✓	
[FHD/50i/422/10-I]			✓	
[FHD/50i/422/10-L]			✓	
[FHD/25p/422/10-I]	✓		✓	
[FHD/25p/422/10-L]			✓	
[FHD/25p/420/10-L]	✓		✓	

**[System Frequency] (Systémová frekvence): [24.00Hz (CINEMA)]**

[Rec Quality] (Kvalita záznamu)	VFR	HFR	HLG	ANAMOR 4:3
[5.8K/24p/420/10-L]			✓	✓
[5.7K/48p/420/10-L]		✓	✓	
[5.7K/24p/420/10-L]	✓		✓	
[4.4K/48p/420/10-L]		✓	✓	✓
[C4K/120p/420/10-L]		✓	✓	
[C4K/24p/422/10-I]	✓		✓	
[C4K/24p/422/10-L]			✓	
[C4K/24p/420/10-L]	✓		✓	
[4K/120p/420/10-L]		✓	✓	
[4K/24p/422/10-I]	✓		✓	
[4K/24p/422/10-L]			✓	
[4K/24p/420/10-L]	✓		✓	
[FHD/120p/422/10-I]		✓	✓	
[FHD/120p/422/10-L]		✓	✓	
[FHD/120p/420/10-L]		✓	✓	
[FHD/24p/422/10-I]	✓		✓	
[FHD/24p/422/10-L]			✓	
[FHD/24p/420/10-L]	✓		✓	

## ❖ [Rec. File Format] (Záznamový formát souboru): [Apple ProRes]

### [System Frequency] (Systémová frekvence): [59.94Hz (NTSC)]

[Rec Quality] (Kvalita záznamu)	VFR	HFR	HLG	ANAMOR 4:3
[5.7K/30p/422 HQ]			✓	
[5.7K/30p/422]			✓	
[5.7K/24p/422 HQ]			✓	
[5.7K/24p/422]			✓	

### [System Frequency] (Systémová frekvence): [50.00Hz (PAL)]

[Rec Quality] (Kvalita záznamu)	VFR	HFR	HLG	ANAMOR 4:3
[5.7K/25p/422 HQ]			✓	
[5.7K/25p/422]			✓	

### [System Frequency] (Systémová frekvence): [24.00Hz (CINEMA)]

[Rec Quality] (Kvalita záznamu)	VFR	HFR	HLG	ANAMOR 4:3
[5.7K/24p/422 HQ]			✓	
[5.7K/24p/422]			✓	

# Výstup prostřednictvím HDMI (video)

Můžete snímat během výstupu snímků z fotoaparátu na externí monitor nebo externí rekordér připojený pomocí kabelu HDMI.

- Ovládání výstupu HDMI během snímání se liší od ovládání během prohlížení.

Informace o nastavení výstupu HDMI během prohlížení jsou uvedeny zde:

(→ [\[HDMI Connection\] \(Připojení prostřednictvím HDMI\): 602](#))

- [Připojení zařízení prostřednictvím HDMI: 458](#)
- [Kvalita obrazu během výstupu prostřednictvím HDMI: 462](#)
- [Nastavení výstupu prostřednictvím HDMI: 470](#)

## Připojení zařízení prostřednictvím HDMI

- Připojení držáku kabelů: 459



- Zkontrolujte směr svorek a připojujte i odpojujte kabel vždy rovně. (Zasunutí kabelu pod úhlem může způsobit deformaci svorky a následně nesprávné fungování zařízení.)
- Nepřipojujte kabel k nesprávné zdířce, mohlo by dojít k poruše.

Příprava:

- Vypněte fotoaparát a externí monitor nebo externí rekordér.

**Propojte fotoaparát a externí monitor nebo externí rekordér pomocí komerčně dostupného HDMI kabelu.**

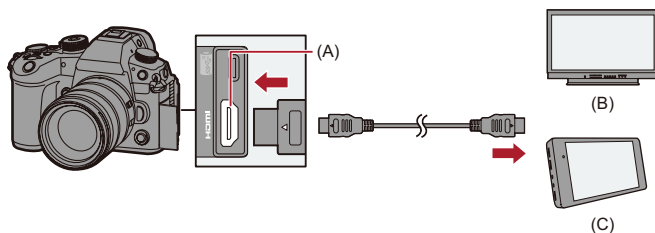

- (A) Zdířka [HDMI] (typ A)  
(B) Externí monitor  
(C) Externí rekordér

- Použijte vysokorychlostní HDMI kabel (jeden konektor typu A a druhý konektor typu A, maximální délka 1,5 m (4,9 stopy).

## Připojení držáku kabelu

Použitím dodaného držáku kabelu předejdete nechtěnému odpojení kabelu a poškození svorek.

- Před připojením držáku kabelu položte fotoaparát na stabilní povrch.

- 1 Otevřete kryt zdičky a posuňte jej na část označenou jako (D).**

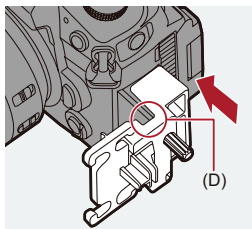

- 2 Volně namontujte držák kabelu do objímky na fotoaparátu a poté jej zajistěte zašroubováním šroubů ve směru šipek (E).**

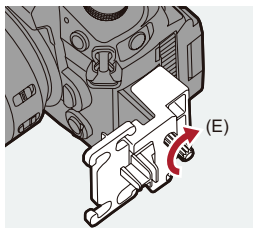

### 3 Protáhněte propojovací USB kabel a kabel HDMI upínací částí držáku kabelů.

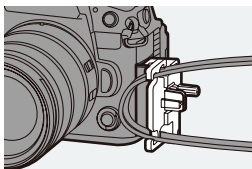

### 4 Připojte propojovací USB kabel k USB portu (F).

### 5 Připojte HDMI kabel ke zdiřce HDMI (G).

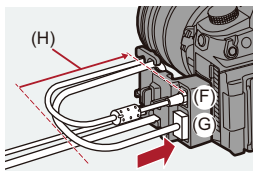

(H) Kabel by měl v této oblasti zůstat volný; tato část by měla mít délku alespoň 10 cm (0,33 stopy).

#### Odebrání držáku kabelu

Pokud chcete držák kabelu odebrat, postupujte podle stejných kroků, jako při jeho připojování, avšak v obráceném pořadí.



## ❖ Odstranění upínací části

Upínací část můžete z držáku kabelů odstranit.

Zatlačte (I) na upínací část (J) a zároveň ji posunutím ve směru šipky vyjměte z držáku kabelů.

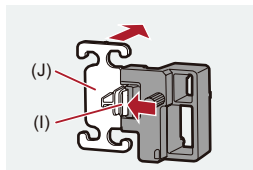

## ❖ Nastavení úhlu displeje

Úhel nakloněného displeje můžete upravit jeho otočením, aniž byste zasahovali do připojených kabelů. (→ [Tilt: 71](#))

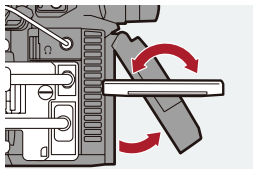

- Nepoužívejte pouze dodané USB propojovací kabely.
- Doporučujeme používat HDMI kabel o průměru 6,5 mm (0,26 palce) nebo méně.
- Nemusí být možné připojit HDMI kabely určitých tvarů.

# Kvalita obrazu při výstupu prostřednictvím HDMI

- Výstup snímků prostřednictvím HDMI: 462
- Nastavení pro konvertování: 465



## Výstup snímků prostřednictvím HDMI

Výstup snímků prostřednictvím HDMI se liší v závislosti na režimu snímání.

### ❖ [ M ] Mode

Výstup poměru stran, rozlišení a snímkové frekvence závisí na nastavení kvality snímání [Rec Quality] v nabídce snímání videozáznamu [Video] ([Image Format]). Rozlišení a snímková frekvence mohou být překonvertovány pro výstup v souladu s použitím. YUV 4:2:2 se používá pro YUV a výstup datové hodnoty, jak je uvedeno níže.

Pokud připojené zařízení není kompatibilní s výstupním systémem, výstup se změní tak, aby vyhovoval připojenému zařízení.

Záznam na paměťovou kartu	Výstup HDMI
4:2:2 10-bit	4:2:2 10-bit
4:2:0 10-bit	4:2:2 10-bit
4:2:0 8-bit	4:2:2 8-bit

### Rozlišení, snímková frekvence

- Rozlišení a snímková frekvence jsou na výstupu v souladu s následujícími kombinacemi nabídky:
  - [Rec Quality] (Kvalita záznamu) v nabídce snímání videozáznamu [Video] ([Image Format]).
  - [Down Convert] (Překonvertování) v [HDMI Rec Output] (Výstup snímků prostřednictvím HDMI) v nabídce uživatelských nastavení [Custom] ([IN/OUT]).
- Videozáznam v rozlišení vyšším než 4K je na výstupu v rozlišení C4K/4K.
- Pokud je nastavena kvalita záznamu [Rec Quality] na video s vysokou snímkovou frekvencí, může při výstupu dojít k překonvertování rozlišení i snímkové frekvence.
- Podrobnější informace jsou uvedeny zde: (→ [Kvalita obrazu při výstupu prostřednictvím HDMI: 466](#))



- V případě nastavení jiné kvality záznamu [Rec Quality], než je 16:9 nebo 17:9, budou ke snímkům přidány pruhy a výstupní záznam bude s poměrem stran 16:9.

### ❖ Režim [iA]/[P]/[A]/[S]/[M]

Výstup je stejný jako v režimu [P/M] během záznamu videa.

Během záznamu videa v pohotovostním režimu fotoaparátu je výstup s poměrem stran 16:9. Rozlišení, snímková frekvence YUV a bitová hodnota odpovídají připojenému zařízení.



- V případě nastavení jiného poměru stran [Aspect Ratio], než je 16:9, jsou ke snímkům přidány pruhy a výstupní záznam je s poměrem stran 16:9.

## ❖ Upozornění týkající se výstupu prostřednictvím HDMI

- Změna způsobu výstupu může trvat určitou dobu.
- Pokud používáte HDMI výstup v průběhu snímání, obraz se může zobrazovat s časovým zpožděním.
- Během výstupu prostřednictvím HDMI se tlumí akustická signalizace, akustická signalizace při automatickém zaostřování i zvuky elektronické závěrky.
- Když kontrolujete obraz a zvuk na televizoru připojeném k fotoaparátu, mikrofon fotoaparátu může zachytit zvuk z reproduktorů externího zařízení a způsobit tak abnormální zvuk (dochází ke zpětné zvukové vazbě). V takovém případě přemístěte fotoaparát dále od televizoru nebo snižte hlasitost televizoru.
- Během výstupu prostřednictvím HDMI se nezobrazují určitá okna nastavení.
- **Informace týkající se zobrazení upozornění na vysokou teplotu jsou uvedeny zde: (→ [Informace týkající se upozornění na vysokou teplotu: 130](#))**

## Nastavení pro konvertování

Proveďte nastavení pro konvertování rozlišení a snímkové frekvence pro výstup prostřednictvím HDMI v režimu [ HDMI ].

 ⇒ [  ] ⇒ [  ] ⇒ [HDMI Rec Output] (Výstup snímků prostřednictvím HDMI) ⇒ Vyberte [Down Convert] (Konvertování)

### [AUTO] (Automaticky)

Výstup prostřednictvím překonvertování v souladu s připojeným zařízením.

### [C4K/4K]

Výstup prostřednictvím překonvertování rozlišení na C4K/4K.

### [1080p]

Překonvertování rozlišení na FHD (1080) a progresivní výstup.

### [1080i]

Překonvertování rozlišení na FHD (1080) a prokládaný výstup.

### [OFF] (Vypnuto)

Výstup v rozlišení a snímkové frekvenci, které jsou nastaveny v [Rec Quality] (Kvalita záznamu).



- Položky, které lze zvolit, závisí na nastavení systémové frekvence [System Frequency].
- Pokud nastavíte kvalitu záznamu [Rec Quality] pro videozáznam s vysokou snímkovou frekvencí a s rozlišením 4K nebo větším, může pro výstup dojít k překonvertování rozlišení a snímkové frekvence.
- V případě překonvertování může zaostření při automatickém zaostřování trvat déle než obvykle a může se zhoršit provedení nepřetržitého zaostřování na pohybující se objekt.

## ❖ Kvalita obrazu při výstupu prostřednictvím HDMI

Rozlišení a snímková frekvence jsou na výstupu v souladu s kombinací nastavení kvality záznamu [Rec Quality] a překonvertování [Down Convert].

- Když je konvertování [Down Convert] nastaveno na [AUTO] (Automaticky), výstup bude odpovídat připojenému zařízení.

dyž je nastaveno [AUTO] (Automaticky), jsou maximální rozlišení a snímková frekvence na výstupu nastavené na stejné hodnoty, jako kdybyste zvolili [OFF] (Vypnuto).

- Při nastavení kombinací, jejichž výsledkem je [—] v níž uvedených tabulkách, nedochází k žádnému výstupu prostřednictvím HDMI.

### [System Frequency] (Systémová frekvence): [59.94Hz (NTSC)]

[Down Convert] (Konvertování)	Rozlišení a snímková frekvence kvality záznamu [Rec Quality]			
	5.8K/29.97p 4K/29.97p	5.8K/23.98p 4.4K/47.95p 4K/47.95p 4K/23.98p	4.4K/59.94p 4K/59.94p	5.7K/59.94p C4K/59.94p
[C4K/4K]	4K/29.97p	4K/23.98p	4K/59.94p <sup>2</sup>	C4K/59.94p <sup>2,4</sup>
[1080p]	1080/29.97p <sup>1</sup>	1080/23.98p	1080/59.94p <sup>2</sup>	1080/59.94p <sup>2</sup>
[1080i]	1080/59.94i	—	1080/59.94i	1080/59.94i
[OFF]	4K/29.97p	4K/23.98p	4K/59.94p	C4K/59.94p

[Down Convert] (Konvertování)	Rozlišení a snímková frekvence kvality záznamu [Rec Quality]			
	5.7K/47.95p 5.7K/23.98p C4K/47.95p C4K/23.98p	5.7K/29.97p C4K/29.97p	C4K/119.88p	4K/119.88p
[C4K/4K]	C4K/23.98p <sup>4</sup>	C4K/29.97p <sup>4</sup>		
[1080p]	1080/23.98p	1080/29.97p <sup>1</sup>	1080/59.94p <sup>2</sup>	1080/59.94p <sup>2</sup>
[1080i]	—	1080/59.94i	1080/59.94i	1080/59.94i
[OFF]	C4K/23.98p	C4K/29.97p	1080/59.94p	1080/59.94p

[Down Convert] (Konvertování)	Rozlišení a snímková frekvence kvality záznamu [Rec Quality]		
	1080/239.76p 1080/119.88p	1080/59.94p	1080/59.94i
[C4K/4K]	—	—	—
[1080p]	1080/119.88p <sup>*3</sup>	1080/59.94p <sup>*2</sup>	—
[1080i]	1080/59.94i	1080/59.94i	1080/59.94i
[OFF]	1080/119.88p	1080/59.94p	1080/59.94i

[Down Convert] (Konvertování)	Rozlišení a snímková frekvence kvality záznamu [Rec Quality]	
	1080/47.95p 1080/23.98p	1080/29.97p
[C4K/4K]	—	—
[1080p]	1080/23.98p	1080/29.97p <sup>*1</sup>
[1080i]	—	1080/59.94i
[OFF]	1080/23.98p	1080/29.97p

\*1 Výstup je 59.94p, pokud připojené zařízení není kompatibilní s 29.97p.

\*2 Výstup je 29.97p, pokud připojené zařízení není kompatibilní s 59.94p.

\*3 Výstup je 59.94p nebo 29.97p, pokud připojené zařízení není kompatibilní s 119.88p.

\*4 Výstup je 4K, pokud připojené zařízení není kompatibilní s C4K.

**[System Frequency] (Systémová frekvence): [50.00Hz (PAL)]**

[Down Convert] (Konvertování)	Rozlišení a snímková frekvence kvality záznamu [Rec Quality]			
	5.8K/25.00p 4K/25.00p	4.4K/50.00p 4K/50.00p	5.7K/50.00p C4K/50.00p	5.7K/25.00p C4K/25.00p
[C4K/4K]	4K/25.00p	4K/50.00p <sup>*2</sup>	C4K/50.00p <sup>*2,4</sup>	C4K/25.00p <sup>*4</sup>
[1080p]	1080/25.00p <sup>*1</sup>	1080/50.00p <sup>*2</sup>	1080/50.00p <sup>*2</sup>	1080/25.00p <sup>*1</sup>
[1080i]	1080/50.00i	1080/50.00i	1080/50.00i	1080/50.00i
[OFF]	4K/25.00p	4K/50.00p	C4K/50.00p	C4K/25.00p

[Down Convert] (Konvertování)	Rozlišení a snímková frekvence kvality záznamu [Rec Quality]		
	C4K/100.00p	4K/100.00p	1080/200.00p 1080/100.00p
[C4K/4K]			—
[1080p]	1080/50.00p <sup>*2</sup>	1080/50.00p <sup>*2</sup>	1080/100.00p <sup>*3</sup>
[1080i]	1080/50.00i	1080/50.00i	1080/50.00i
[OFF]	1080/50.00p	1080/50.00p	1080/100.00p

[Down Convert] (Konvertování)	Rozlišení a snímková frekvence kvality záznamu [Rec Quality]		
	1080/50.00p	1080/50.00i	1080/25.00p
[C4K/4K]	—	—	—
[1080p]	1080/50.00p <sup>*2</sup>	—	1080/25.00p <sup>*1</sup>
[1080i]	1080/50.00i	1080/50.00i	1080/50.00i
[OFF]	1080/50.00p	1080/50.00i	1080/25.00p

\*1 Výstup je 50.00p, pokud připojené zařízení není kompatibilní s 25.00p.

\*2 Výstup je 25.00p, pokud připojené zařízení není kompatibilní s 50.00p.

\*3 Výstup je 50.00p nebo 25.00p, pokud připojené zařízení není kompatibilní s 100.00p.

\*4 Výstup je 4K, pokud připojené zařízení není kompatibilní s C4K.



**[System Frequency] (Systémová frekvence): 24.00Hz (CINEMA)]**

[Down Convert] (Konvertování)	Rozlišení a snímková frekvence kvality záznamu [Rec Quality]		
	5.8K/24.00p 4.4K/48.00p	5.7K/48.00p 5.7K/24.00p C4K/24.00p	C4K/120.00p
[C4K/4K]	4K/24.00p	C4K/24.00p <sup>*1</sup>	
[1080p]	1080/24.00p	1080/24.00p	1080/24.00p
[OFF]	4K/24.00p	C4K/24.00p	1080/24.00p

[Down Convert] (Konvertování)	Rozlišení a snímková frekvence kvality záznamu [Rec Quality]	
	4K/120.00p	4K/24.00p
[C4K/4K]		4K/24.00p
[1080p]	1080/24.00p	1080/24.00p
[OFF]	1080/24.00p	4K/24.00p

[Down Convert] (Konvertování)	Rozlišení a snímková frekvence kvality záznamu [Rec Quality]	
	1080/120.00p	1080/24.00p
[C4K/4K]	—	—
[1080p]	1080/120.00p <sup>*2</sup>	1080/24.00p
[OFF]	1080/120.00p	1080/24.00p

\*1 Výstup je 4K, pokud připojené zařízení není kompatibilní s C4K.

\*2 Výstup je 24.00p, pokud připojené zařízení není kompatibilní s 120.00p

## HDMI Output Settings

---

---

- Výstup zobrazení informací o fotoaparátu prostřednictvím HDMI: 471
- Výstup informací o ovládání do externího rekordéru: 472
- Výstup zvuku prostřednictvím HDMI: 473
- Výstup zvětšeného zobrazení živého náhledu (videozáznamu) prostřednictvím HDMI: 473



## Výstup zobrazení informací o fotoaparátu prostřednictvím HDMI

Výstup zobrazení informací o fotoaparátu na externí zařízení připojené prostřednictvím HDMI.

 → [  ] → [  ] → [HDMI Rec Output] (Výstup snímků prostřednictvím HDMI) → Vyberte [Info Display] (Zobrazení informací)

Nastavení: [ON] (Zapnuto) / [OFF] (Vypnuto)



- Během připojení prostřednictvím HDMI a nastavení [Info Display] (Zobrazení informací) na [ON] (Zapnuto) existují následující omezení:
  - Informace se nezobrazí v okně snímání fotoaparátu.
  - Nezobrazí se dotyková klávesnice [Touch Tab].
- Během připojení prostřednictvím HDMI a nastavení [Info Display] (Zobrazení informací) na [ON] (Zapnuto) existují následující omezení. Poté dojde k pokusu o Wi-Fi připojení se smartphonem nebo k pokusu o dálkové snímání:
  - Informace se nezobrazí v okně snímání fotoaparátu.
  - Během výstupu na externí zařízení se v okně snímání nemusí zobrazit některé informace.
  - Nejsou k dispozici [Sound Rec Level Disp.] (Zobrazení úrovně záznamu zvuku) / [Touch Tab] (Dotyková klávesnice) / [Histogram] / [Luminance Spot Meter] (Bodové měření jasu) / [WFM/Vector Scope] (Monitor vlnového průběhu / vektorskop).

## Výstup informací o ovládání do externího rekordéru

Informace o ovládání spuštění a zastavení záznamu jsou na výstupu do externího rekordéru připojeného k fotoaparátu prostřednictvím HDMI.

 ⇒ [  ] ⇒ [  ] ⇒ [HDMI Rec Output] (Výstup snímků prostřednictvím HDMI) ⇒ Vyberte [HDMI Recording Control] (Ovládání snímání prostřednictvím HDMI)

Nastavení: [ON] (Zapnuto) / [OFF] (Vypnuto)

- [HDMI Recording Control] (Ovládání snímání prostřednictvím HDMI) lze nastavit pouze tehdy, pokud je [HDMI Time Code Output] (Výstup časového kódu prostřednictvím HDMI) nastavený na [ON] (Zapnuto) v režimu [  ]. (→ [HDMI Time Code Output] (Výstup časového kódu prostřednictvím HDMI): 388)
- Informace o ovládání je na výstupu při stisknutí tlačítka videozáznamu tehdy, pokud není možné snímat videozáznam (například pokud jste do fotoaparátu nevložili paměťovou kartu).
- Ovládat je možné pouze kompatibilní externí zařízení.

## Výstup zvuku prostřednictvím HDMI

Výstup zvuku do externího zařízení připojeného prostřednictvím HDMI.

 → [  ] → [  ] → [HDMI Rec Output] (Výstup snímků prostřednictvím HDMI) → Vyberte [Sound Output (HDMI)] (Výstup zvuku prostřednictvím HDMI)

Nastavení: [ON] (Zapnuto) / [OFF] (Vypnuto)

## Výstup zvětšeného zobrazení živého náhledu (videozáznamu) prostřednictvím HDMI

Následujícími kroky nastavíte výstup zvětšeného zobrazení [MF Assist] (Průvodce manuálním zaostřováním nebo [Enlarged Live Display(Video)] (Zvětšené zobrazení živého náhledu – videozáznam) na externí zařízení prostřednictvím HDMI.

 → [  ] → [  ] → [HDMI Rec Output] (Výstup snímků prostřednictvím HDMI) → Vyberte [Enlarged Live Display] (Zvětšené zobrazení živého náhledu)

---

### [MODE1] (Režim 1)

Zvětšené zobrazení živého náhledu je na výstupu během pohotovostního režimu pro záznam videa.

- Rozlišení a snímková frekvence na výstupu jsou stejné jako při nastavení [Down Convert] (Překonvertování).

---

### [MODE2] (Režim 2)

Zvětšené zobrazení živého náhledu je na výstupu během pohotovostního režimu pro záznam videa a během záznamu videa.

- Rozlišení a snímková frekvence na výstupu videozáznamu prostřednictvím HDMI jsou v hodnotě FHD/60p nebo nižší.
- Když je překonvertování [Down Convert] nastavení na [C4K/4K] nebo [OFF] (Vypnuto), [MODE2] (Režim 2) není k dispozici.

---

### [OFF] (Vypnuto)

Zvětšené zobrazení živého náhledu se nepřenáší prostřednictvím HDMI.

- Když se na displeji / v hledáčku zobrazuje zvětšené zobrazení, zobrazení informací o fotoaparátu se na výstupu prostřednictvím HDMI nezobrazuje.
-

# Prohlížení a úprava snímků

Tato kapitola popisuje způsob prohlížení a mazání snímků a videozáznamů.

- Snímky zaznamenané na jiných zařízeních nemusí být možné správně prohlížet nebo editovat na tomto fotoaparátu.
- [Prohlížení snímků: 475](#)
- [Přehrávání videozáznamů: 477](#)
- [Přepínání režimu zobrazení: 486](#)
- [Skupinové snímky: 492](#)
- [Vymazání snímků: 494](#)
- [\[RAW Processing\] \(Zpracování souborů ve formátu RAW\): 496](#)
- [Nabídka \[Playback\] \(Prohlížení\): 504](#)

## Prohlížení snímků

### 1 Vyvolejte okno prohlížení.

- Stiskněte tlačítko [▶].

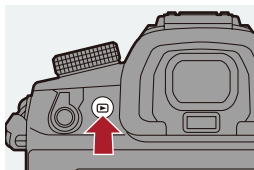

### 2 Vyberte snímek.

- Stisknutím ◀▶ vyberte snímek.
- Stisknutím a podržením ◀▶ můžete plynule přecházet mezi jednotlivými snímky.
- Výběr snímků můžete provést i otáčením 🌞 nebo ⚙️.
- Snímky můžete také procházet vodorovným tahem prstu po displeji.



(A) Slot na paměťovou kartu

### 3 Zastavte prohlížení.

- Stiskněte spoušť do poloviny.
- Prohlížení můžete také zastavit stisknutím tlačítka .

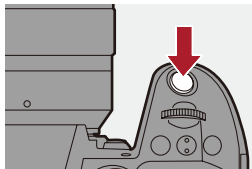

### ❖ Přepínání paměťových karet, které se mají zobrazit

Můžete přepínat paměťové karty podle toho, kterou chcete zobrazit, a to stisknutím  během prohlížení.

- Stejný úkon můžete také provést stisknutím funkčního tlačítka přiřazeného k [Card Slot Change] (Změna slotu na paměťovou kartu). (→ [Funkční tlačítka: 517](#))

- 1 Stiskněte tlačítko .
- 2 Stisknutím  vyberte [Card Slot 1(CFexpress)] (Slot na paměťovou kartu 1 – CFexpress)  nebo .



- Tento fotoaparát splňuje standardy „Design rule for Camera File system“ (DCF – specifikace definující systém a formát souborů digitálních fotoaparátů) a „Exchangeable Image File Format“ (Exif – specifikace pro formát metadat vkládaných do souborů digitálními fotoaparáty) stanovené organizací „Japan Electronics and Information Technology Industries Association“ (JEITA – japonská organizace pro elektroniku a informační technologie). Fotoaparát nemůže přehrávat soubory, které nevyhovují standardu DCF. Exif je formát souboru pro snímky, který umožňuje přidat informace o záznamu atd.



- Můžeme přiřadit přepínání mezi oknem snímání a oknem prohlížení k funkčnímu tlačítku:  
(→ [\[Rec / Playback Switch\] \(Přepínání mezi oknem snímání a oknem prohlížení\): 526](#), [\[Rec / Playback Switch\] \(Přepínání mezi oknem snímání a oknem prohlížení\): 529](#))



## Přehrávání videozáznamů

- Opakované přehrávání části videozáznamu: 481
- Extrahování snímku: 483
- [Video Divide] (Rozdělení videozáznamu): 484

### 1 Zobrazte okno prohlížení.

- Stiskněte tlačítko [▶].

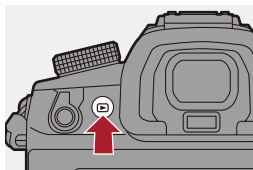

### 2 Vyberte videozáznam.

- Informace o způsobu výběru snímků jsou uvedeny zde: (→ [Prohlížení snímků: 475](#))
- U každého videozáznamu se zobrazuje ikona [👤].
- Na displeji se zobrazí délka videozáznamu.
- h: hodina, m: minuta, s: sekunda

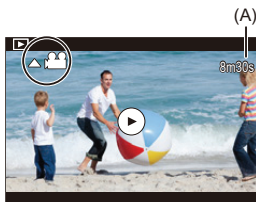

(A) Záznamový čas videa

### 3 Přehrajte videozáznam.

- Stiskněte tlačítko ▲.
- Přehrávání můžete spustit také dotykem [▶] uprostřed displeje.













- (B) Uplynulý čas přehrávání  
(C) Posuvná lišta přehrávání

### 4 Zastavte přehrávání.

- Stiskněte tlačítko ▼.

## ❖ Úkony během přehrávání videozáznamu

Ovládání tlačítka	Dotykové ovládání	Popis úkonu
		Spuštění/pozastavení přehrávání.
	—	Zastavení přehrávání.
	—	Zrychlený posun dozadu. • Opětovným stisknutím tlačítka „◀“ se zvýší rychlost zrychleného posunu dozadu. Posun dozadu po jednotlivých snímcích (během pauzy).
	—	Zrychlený posun dopředu. • Opětovným stisknutím tlačítka „▶“ se zvýší rychlost zrychleného posunu dopředu.
		Posun vpřed po jednotlivých snímcích (během pauzy).
—		Výběr záběru k zobrazení.
		Extrahování snímku (během pauzy). (→ <a href="#">Extrahování snímku: 483</a> )
	—	Snížení hlasitosti.
	—	Zvýšení hlasitosti.



- Fotoaparát může přehrávat videozáznamy ve formátech MP4, MOV a Apple ProRes.
- Videozáznamy ve složce PRIVATE (Soukromé), které byly zaznamenány s názvem videosouboru [Video File Name] nastaveným na [CINE Style] je také možné přehrávat.
- Videozáznamy pořízené s nastavením systémové frekvence [System Frequency], které se liší od aktuálního nastavení, nelze přehrát.
- Pokud se paměťová karta načítá pomalu, může dojít k pozastavení přehrávání nebo se videozáznam nemusí přehrávat plynule.



- Můžete nastavit, jak se má fotoaparát zachovat po dokončení přehrávání videozáznamu:  
(→ [Behavior After Video Playback] (Chování po dokončení přehrávání videozáznamu): 508)
- Můžete přiřadit přepínání mezi oknem snímání a oknem přehrávání k funkčnímu tlačítku:  
(→ [Rec / Playback Switch] (Přepínání mezi oknem snímání a oknem prohlížení): 526, [Rec / Playback Switch] (Přepínání mezi oknem snímání a oknem prohlížení): 529)





## Opakované přehrávání části videozáznamu

Můžete opakovaně přehrávat část videozáznamu.

### 1 Zobrazte okno pro nastavení části, kterou chcete opakovaně přehrávat.

- Stiskněte tlačítko [Q] během pauzy.
- Okno pro nastavení části, která se má opakovaně přehrávat, lze také zobrazit dotykem [Repeat Playback] (Opakované přehrávání) během pauzy.

### 2 Nastavte počáteční pozici opakovaného přehrávání.

- Stisknutím ◀▶ vyberte počáteční pozici a poté stiskněte  nebo .
- Výběr je také možné provést otáčením ,  nebo .
- Počáteční pozici lze také vybrat dotykem posuvníku přehrávání.

### 3 Nastavte konečnou pozici opakovaného přehrávání.

- Postupujte stejným způsobem jako v kroku 2.
- Pozici nelze nastavit, pokud se počáteční pozice a konečná pozice opakovaného přehrávání nacházejí příliš blízko.



## 4 Spustíte přehrávání.

- Úkony během opakovaného přehrávání jsou stejné jako „Úkony během přehrávání videozáznamu“. (→ Úkony během přehrávání videozáznamu: 479)
- Opakované přehrávání ukončíte stisknutím ▼ nebo během pauzy stisknutím [Q].



- Opakované přehrávání není možné, pokud je záznamový čas příliš krátký.
- Pozice nastavené pro opakující se část lze posunout od pozice, kde je videozáznam pozastavený.

## Extrahování snímku

Z videozáznamu lze vyjmout jeden záběr a uložit jej jako snímek ve formátu JPEG.

### 1 Pozastavte přehrávání videozáznamu na místě, ze kterého chcete extrahovat snímek.

- Stiskněte tlačítko ▲.
- Přesné nastavení pozice můžete provést stisknutím ◀▶ (posun vpřed nebo vzad po jednotlivých snímcích).

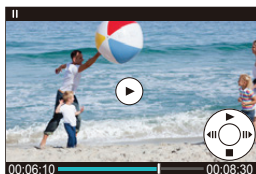

### 2 Uložte snímek.

- Stiskněte **MENU/SET** nebo .
- Snímek můžete také uložit dotykem [Save] (Uložit).



- Snímek vytvořený z videozáznamu se uloží v rozlišení [FINE]. Snímek se uloží ve velikosti odpovídající rozlišení [Rec Quality] (Kvalita záznamu).
- Kvalita snímku vytvořeného z videozáznamu může být horší než kvalita běžného snímku.
- V okně zobrazení podrobných informací se u snímku vytvořeného z videozáznamu zobrazí .
- Nelze ukládat snímky z videozáznamu pořízeného s nastavením [Rec. File Format] (Záznamový formát souboru) na [Apple ProRes].

## [Video Divide] (Rozdělení videozáznamu)

Pořízený videozáznam lze rozdělit na dvě části.



- Videozáznam nelze po rozdělení vrátit do původního stavu. Před rozdělením videozáznam pečlivě zkontrolujte.
- Během procesu dělení videozáznamu nevyjímejte z fotoaparátu paměťovou kartu ani baterii. V opačném případě může dojít ke ztrátě dat.

1

**Vyberte [Video Divide] (Rozdělení videozáznamu).**

- → [ ] → [ ] → [Video Divide] (Rozdělení videozáznamu)

2

**Vyberte a přehrajte videozáznam.**

- Stisknutím vyberte videozáznam a poté stiskněte nebo .
- Videozáznam můžete také uložit dotykem [Save] (Uložit).

3

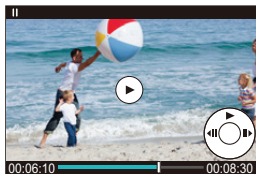

**Pozastavte přehrávání v místě, kde chcete videozáznam rozdělit.**

- Stiskněte .
- Pozici upřesníte stisknutím (přetočení snímek po snímku vzad nebo vpřed).





## 4 Rozdělte videozáznam.

- Stiskněte  nebo .
- Rozdělení videozáznamu můžete také provést dotykem [Divide] (Rozdělit).



- Nelze rozdělit videozáznam, který byl pořízen s nastavením záznamového formátu souboru [Rec. File Format] na [Apple ProRes].
- Rozdělení videozáznamu v bodu blízko začátku nebo konce nemusí být možné.
- Videozáznamy s krátkým záznamovým časem nelze rozdělit.
- [Video Divide] (Rozdělení videozáznamu) nelze použít pro soubory pořízené pomocí [Segmented File Recording] (Snímání segmentovaných souborů).

## Přepínání režimu zobrazení

---

---

- [Zvětšené zobrazení: 487](#)
- [Zobrazení miniatur: 489](#)
- [Prohlížení v režimu kalendáře: 491](#)



Zaznamenané snímky lze zvětšit a zobrazit. Kromě toho můžete přepínat na zobrazení miniatur, kdy se zobrazí několik snímků současně (multiprohlížení).

Můžete také přepínat na zobrazení v režimu kalendáře, ve kterém se snímky zobrazí podle zvoleného data záznamu.

## Zvětšené zobrazení



Prohlížené snímky lze zobrazit zvětšeně (zvětšené zobrazení)

### Zvětšete okno prohlížení.

- Otáčejte  doprava.
- Okno prohlížení se zvětší v pořadí 2x ⇨ 4x ⇨ 8x ⇨ 16x.
- Otáčením  doleva se vrátíte k předchozí velikosti zobrazení.
- Videozáznamy ve rozlišení FHD nebo snímky extrahované z videozáznamu v rozlišení FHD nelze zvětšit 16x.



## ❖ Úkony během zvětšeného zobrazení









Ovládání tlačítka	Dotykové ovládání	Popis úkonu
	—	Zvětšení/zmenšení zobrazení.
—	Vzdálení/ přiblížení prstů	Zvětšení/zmenšení zobrazení po malých krocích.
	Posunutí	Posun zvětšené oblasti.
	—	Posun směrem dopředu nebo dozadu při zachování stejného zvětšení a stejné pozice přiblížení.



- Můžete zobrazit bod zaostřený pomocí automatického zaostřování. Můžete také zvětšit zobrazení z tohoto bodu:  
(→ [\[Magnify from AF Point\]](#) (Zvětšení z bodu automatického zaostřování): 507)

## Zobrazení miniatur

### 1 Přepněte na zobrazení miniatur.

- Otáčejte  doleva.
- Zobrazení se přepne v následujícím pořadí: Obrazovka s 12 snímky  obrazovka se 30 snímky.
- Otáčením  doleva během zobrazování obrazovky se 30 snímky přepnete na zobrazení v režimu kalendáře. (→ [Prohlížení v režimu kalendáře: 491](#))
- Otáčením  doprava se vrátíte k původnímu zobrazení.
- Můžete také přepínat zobrazení dotykem ikony.
  - : Obrazovka s 1 snímkem
  - : Obrazovka se 2 snímky
  - : Obrazovka se 30 snímky
  - : Kalendář (→ [Prohlížení v režimu kalendáře: 491](#))



(A) Slot na paměťovou kartu

### 2 Vyberte snímek.

- Tlačítka    vyberte snímek a poté stiskněte  nebo .







- Když stisknete [  ] během zobrazení miniatur, můžete přepínat na paměťové karty, které chcete zobrazit.
- Zobrazení miniatur můžete plynule posouvat tahem po displeji nahoru nebo dolů.



- Snímky označené symbolem [  ] nelze prohlížet.





## Prohlížení v režimu kalendáře

### 1 Přepněte na prohlížení v režimu kalendáře.







- Otáčejte  doleva.
- Zobrazení se přepíná v následujícím pořadí: Obrazovka miniatur (12 snímků)  obrazovka miniatur (30 snímků)  prohlížení v režimu kalendáře.
- Otáčením  doprava se vrátíte k předchozímu zobrazení.



### 2 Vyberte datum záznamu snímku.

- Stisknutím    vyberte datum a poté stiskněte  nebo .

### 3 Vyberte snímek.

- Stisknutím    vyberte snímek a poté stiskněte  nebo .
- Otáčením  doleva se vrátíte do prohlížení v režimu kalendáře.



- Během zobrazení v režimu kalendáře nelze přepínat mezi paměťovými kartami.
- V zobrazení kalendáře se můžete pohybovat v rozmezí od ledna 2000 do prosince 2099.

## Skupinové snímky

Na snímky zaznamenané pomocí funkce časosběrného snímání nebo fázové animace je ve fotoaparátu nahlíženo jako na skupinu snímků a lze je vymazat nebo upravit na skupinové bázi.

(Příklad: Pokud smažete skupinový snímek, smažou se všechny snímky v této skupině.)

Můžete také smazat nebo upravit každý snímek ve skupině jednotlivě.

### ❖ Snímky, na které je nahlíženo jako na skupinu snímků



Skupinové snímky zaznamenané pomocí vysokorychlostního sekvenčního snímání.



Skupinové snímky zaznamenané s funkcí gradace zaostření.



Skupinové snímky zaznamenané pomocí časosběrného snímání.



Skupinové snímky zaznamenané pomocí fázové animace.



Skupinové snímky zaznamenané pomocí [Segmented File Recording] (Snímání segmentovaných souborů).



## ❖ Postupné prohlížení a úprava snímků ve skupině

Úkony jako zobrazení miniatur a smazání snímků lze provést se snímky ve skupinách stejně jako během normálního prohlížení snímků.

- 1 V režimu prohlížení vyberte skupinu snímků. (→ [Prohlížení snímků: 475](#))
- 2 Stisknutím ▼ zobrazte snímky ve skupině.
  - Stejný úkon můžete provést dotykem ikony skupiny snímků.
- 3 Tlačítka ◀▶ vyberte snímek.
  - Pokud se chcete vrátit do normálního okna prohlížení, opět stiskněte tlačítko ▼ nebo se dotkněte [  ▶ ].

## Vymazání snímků



- Vymazané snímky nelze obnovit. Před vymazáním si snímky důkladně překontrolujte.
- Můžete vymazat pouze ty snímky, které jsou uloženy na paměťové kartě zvoleného slotu na kartu.
- Pokud vymažete skupinový snímek, vymažou se všechny snímky ve skupině.

**1** Stisknutím tlačítka  přejděte do režimu prohlížení.

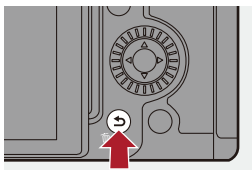









## 2 Stisknutím vyberte způsob vymazání a poté stiskněte nebo .

### [Delete Single] (Vymazání jednoho snímku)

Vymaže se jeden snímek.

### [Delete Multi] (Vymazání několika snímků)

Vyberte a vymažte několik snímků.

- 1 Stisknutím     vyberte snímek, který chcete vymazat, a poté stiskněte  nebo .
  - U vybraného snímku se zobrazí .
  - Pokud znovu stisknete  nebo , výběr se zruší.
  - Můžete vybrat až 100 snímků.
- 2 Stisknutím tlačítka [DISP.] vymažete vybraný snímek.



- Pokud chcete přepnout na paměťovou kartu, ze které chcete vymazat snímky, stiskněte [] a poté vyberte slot na paměťovou kartu.



- V závislosti na počtu vymazávaných snímků se může stát, že proces vymazání bude chvíli trvat.



- Můžete nastavit, která z možností [Yes] (Ano) a [No] (Ne) se v okně potvrzení vymazání zobrazí jako první:  
(→ [\[Delete Confirmation\] \(Potvrzení vymazání\): 515](#))
- Můžete vymazat všechny snímky na paměťové kartě:  
(→ [\[Delete All Images\] \(Vymazání všech snímků\): 515](#))

## [RAW Processing] (Zpracování snímků ve formátu RAW)

Tímto fotoaparátem můžete zpracovat snímky zaznamenané ve formátu RAW a uložit je ve formátu JPEG.

### 1 Vyberte [RAW Processing] (Zpracování snímků ve formátu RAW).

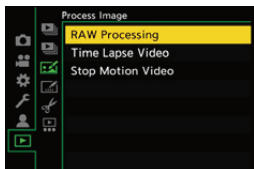

- **MENU/SET** → [▶] → [📷] → [RAW Processing] (Zpracování snímků ve formátu RAW)



### 2 Vyberte snímek ve formátu RAW.

- Stisknutím ◀▶ vyberte snímek a poté stiskněte **MENU/SET** nebo 🔄.
- Po výběru skupinových snímků stiskněte tlačítko ▼ a poté vyberte snímek ve skupině.  
Opětovným stisknutím tlačítka ▼ se vrátíte do okna normálního výběru.
- Na zobrazených snímcích se projeví nastavení času snímání.

### 3 Vyberte položku nastavení.

- Tlačítka ▲▼ vyberte položku a poté stiskněte  nebo .

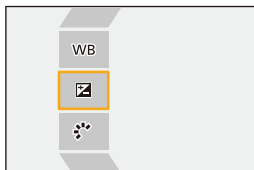



### 4 Změňte nastavení.

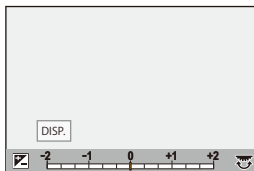

- Otáčejte ,  nebo .
- Snímek je možné zvětšit/zmenšit oddálením/přiblížením prstů na displeji.



### 5 Potvrďte nastavení.

- Stiskněte  nebo .
- Opět se zobrazí okno uvedené v kroku 3.  
Pokud chcete nastavit další položku, opakujte kroky 3 až 5.

## 6 Uložte snímek.

- Tlačítka ▲▼ vyberte [Begin Processing] (Začít zpracování) a poté stiskněte  nebo .

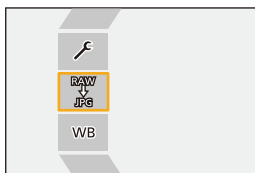

## ❖ Položky nastavení pro zpracování snímků ve formátu RAW ([RAW Processing])

---

### [Begin Processing] (Začít zpracování)



Uložení snímku.

---

### [White Balance] (Vyvážení bílé)

Výběr a nastavení vyvážení bílé.

Výběr položky se symbolem [  ] umožňuje zpracování se stejným nastavením jako při nastavení času snímání.

- Pokud stisknete tlačítko ▼ v okně pro výběr vyvážení bílé [White Balance], zobrazí se okno nastavení vyvážení bílé. (→ [Úprava vyvážení bílé: 305](#))
  - Pokud stisknete tlačítko ▲ v případě výběru [  ] až [  ] zobrazí se okno nastavení teploty barev. (→ [Nastavení teploty barev: 304](#))
- 

### [Brightness correction] (Korekce jasu)

Korekce jasu.

- Efekt [Brightness correction] (Korekce jasu) se liší od efektu kompenzace expozice během snímání.
- 

### [Photo Style] (→ [\[Photo Style\] Styl fotografie: 307](#))

Výběr stylu fotografie.

- Pokud stisknete [Q], zatímco je vybráno [Like709], zobrazí se okno nastavení kontroly přeexponovaných míst. (→ [Snímání během kontroly přeexponovaných míst: 360](#))
  - Nelze vybrat styl snímku pro snímky zaznamenané s [V-Log]. Nelze vybrat [V-Log] pro snímky, které nebyly zaznamenány s [V-Log].
  - Nelze vybrat jiný styl fotografie než [Cinelike D2] nebo [Cinelike V2] pro snímky zaznamenané s [Cinelike D2] nebo [Cinelike V2]. Nemůžete vybrat [Cinelike D2] nebo [Cinelike V2] pro snímky, které nebyly zaznamenané se stylem fotografie [Cinelike D2] nebo [Cinelike V2].
- 

### [Contrast] (Kontrast)

Nastavení kontrastu.

---

 **[Highlight] (Zvýraznění přexponovaných míst)**

Nastavení jasu světlých částí.

---

 **[Shadow] (Stín)**

Nastavení jasu tmavých částí.

---

 **[Saturation] (Sytost barev) / [Color Tone] (Barevný tón)**

Nastavení sytosti barev nebo barevného tónu.

---

 **[Hue] (Odstín)**

Nastavení odstínu.

---

 **[Filter Effect] (Efekt filtru)**

Výběr efektu filtru.

---

**GAIN [Grain Effect] (Zrnitý efekt)**

Výběr nastavení zrnitého efektu.

- You cannot set this for images recorded in High Resolution mode.
- 

 **[Color Noise] (Barevný šum)**

Lze přidat barvu se zrnitou texturou.

---

**NR [Noise Reduction] (Potlačení šumu)**

Nastavení potlačení šumu.

---

 **[Sharpness] (Ostrost)**

Nastavení ostrosti.

---

**[More Settings] (Další nastavení)**

**[Revert To Original] (Návrat do výchozího stavu):** Návrat nastavení do výchozího stavu v době snímání.

**[Color Space] (Barevný prostor):** Výběr nastavení barevného prostoru z [sRGB] nebo [AdobeRGB]. (→ [\[Color Space\]: 550](#))

**[Picture Size] (Rozlišení):** Výběr rozlišení pro ukládání snímků.

**[Destination Card Slot] (Výběr slotu na paměťovou kartu):** Můžete vybrat slot na paměťovou kartu, kam se budou ukládat zpracované snímky ve formátu RAW. Když je nastaveno [AUTO], zpracovaný snímek se uloží na stejnou paměťovou kartu jako snímek ve formátu RAW připravený ke zpracování.

---



- Položky, které lze upravit, závisí na zvoleném stylu fotografie [Photo Style].

	STD. VIVID NAT FLAT LAND PORT CNED2 CNEV2	L.CLAS N	MONO L.MONO L.MONOD L.MONOS	709L	V-Log
WB	✓	✓	✓	✓	✓
	✓	✓	✓	✓	✓
	✓	✓	✓	✓	
	✓	✓	✓		
	✓	✓	✓		
	✓	✓	✓		
 ([Saturation] – Sytost barev)	✓	✓		✓	
 ([Color Tone] – Barevný tón)			✓		
	✓	✓		✓	
			✓		
		✓	✓		
		✓*			
NR	✓	✓	✓	✓	✓
	✓	✓	✓	✓	✓

\* Lze nastavit, když je zrnitý efekt [Grain Effect] nastavený na [Low] (Nízký), [Standard] (Standardní) nebo [High] (Vysoký).

## ❖ Zobrazení porovnávacího okna

Můžete změnit nastavení se současnou kontrolou efektu postupným zobrazením snímků s použitou hodnotou nastavení.

- 1 Stiskněte tlačítko [DISP.] v okně v kroku **4**.
  - Snímek s aktuálním nastavením (A) se zobrazí uprostřed.
  - Když se dotknete snímku s aktuálním nastavením, zvětšíte ho. Dotykem  se vrátíte k původnímu zobrazení.
  - Porovnávací okno se nezobrazí v případě, že jste zvolili [Noise Reduction] (Potlačení šumu) nebo [Sharpness] (Ostrost).

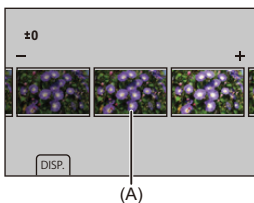

- 2 Otáčením  nebo  změňte nastavení.
- 3 Stisknutím  nebo  potvrďte nastavení.



- Může chvíli trvat, než se porovnávací okno zobrazí.
- Snímky ve formátu RAW zaznamenané pomocí fotoaparátu jsou vždy ve velikosti [L] a s poměrem stran [4:3].  
(Snímky ve formátu RAW zaznamenané v režimu s vysokým rozlišením jsou však vždy ve velikosti [XL] a s poměrem stran [4:3])
- Pomocí této funkce se snímky zpracují s poměrem stran a zorným úhlem [Ex. Tele Conv.] (Rozšířená telekonverze) v čase snímání.
- Kvalita snímku [Picture Quality] se touto funkcí zpracuje jako [FINE] (Vynikající).
- Výsledky, kterých dosáhnete zpracováním snímků ve formátu RAW ve fotoaparátu, a výsledky dosažené zpracováním snímků ve formátu RAW pomocí softwaru „SILKYPIX Developer Studio“ nejsou zcela identické.
- Zpracování snímků ve formátu RAW není možné při používání následujících funkce:
  - Výstup HDMI

## Nabídka prohlížení [Playback]





- Výběr snímků v nabídce prohlížení [Playback]: 504
- Nabídka prohlížení [Playback] ([Playback Mode] – Režim prohlížení): 506
- Nabídka prohlížení [Playback] ([Process Image] – Zpracování snímku): 509
- Nabídka prohlížení [Playback] ([Add/Delete Info.] – Přidání/vymazání informací): 510
- Nabídka prohlížení [Playback] ([Edit Image] – Úprava snímku): 511
- Nabídka prohlížení [Playback] ([Others] – Ostatní nastavení): 515

### Způsob výběru snímků v nabídce prohlížení [Playback]

Postupujte podle kroků uvedených níže, kdy se zobrazí okno pro výběr snímku.





- Snímky se zobrazí samostatně v závislosti na slotu na paměťovou kartu.
- Můžete vybírat snímky pouze na jedné paměťové kartě v jeden čas.

#### ❖ Když vyberete [Single] (Jeden snímek)

- 1 Stisknutím ◀▶ vyberte snímek.
  - 2 Stiskněte  nebo .
- Pokud se v pravém spodním rohu displeje zobrazuje [Set/Cancel] (Nastavit/zrušit), nastavení zrušíte opětovným stisknutím  nebo .

## ❖ Když vyberete [Multi] (Více snímků)



Stisknutím tlačítka [  ] přepnete paměťovou kartu, která je zobrazená.

- 1 Stisknutím  vyberte snímek a poté stiskněte  nebo  (opakovaně).
  - Nastavení zrušíte opětovným stisknutím  nebo .



- 2 Stisknutím [DISP.] dokončete nastavení.

## Když je zvoleno [Protect] (Ochrana snímků před vymazáním)

Stisknutím   vyberte snímek a poté stisknutím  nebo  proveďte nastavení (opakujte).

- Nastavení zrušíte opětovným stisknutím  nebo .



## Nabídka prohlížení [Playback] ([Playback Mode] – Režim prohlížení)

▶: Výchozí nastavení

### [Playback Mode] (Režim prohlížení)

▶[Normal Play] (Běžné prohlížení) / [Picture Only] (Pouze snímek) / [Video Only] (Pouze videozáznam) / [Rating] (Hodnocení)

Filtrování typu snímků, které si chcete prohlédnout.

- Pokud jste nastavili [Rating] (Hodnocení), zaškrtněte úroveň hodnocení, kterou chcete zobrazit, a poté stiskněte [DISP.].

### [Slide Show] (Prezentace)

[All] (Vše) / [Picture Only] (Pouze snímek) / [Video Only] (Pouze videozáznam) / [Rating] (Hodnocení)

Výběr typu snímků a jejich prohlížení v pravidelných intervalech.

- Pokud jste nastavili [Rating] (Hodnocení), zaškrtněte úroveň hodnocení, kterou chcete zobrazit, a poté stiskněte [DISP.].

**[Start]:** Spuštění prezentace.

**[Duration] (Trvání):** Nastavení délky zobrazení snímku.

**[Repeat] (Opakování):** Nastavení opakovaného prohlížení.

#### Úkony během prezentace

▲: Přehrávání/pauza (Stejný úkon můžete také provést dotykem  nebo )

◀: Návrat k předchozímu snímku

▶: Přesun k následujícímu snímku

▼: Ukončení prezentace

: Nastavení hlasitosti

- Když je nastaveno [Video Only] (Pouze videozáznam), [Duration] (Nastavení délky zobrazení snímku) není k dispozici.

### [Rotate Disp.] (Otočení zobrazení)

▶[ON] (Zapnuto) / [OFF] (Vypnuto)

Automatické zobrazení snímků vertikálně, pokud byly pořízeny během držení fotoaparátu ve vertikální poloze.

### [Picture Sort] (Třídění snímků)

[FILE NAME] (Název souboru) / ▶[DATE/TIME] (Datum/čas)

Nastavení pořadí, ve kterém fotoaparát zobrazuje snímky během prohlížení.

**[FILE NAME] (Název souboru):** Zobrazení snímků podle názvu složky/souboru.

**[DATE/TIME] (Datum/čas):** Zobrazení snímků podle data pořízení.

- Pokud vložíte jinou paměťovou kartu, může chvíli trvat, než fotoaparát načte všechna data, snímky se proto nemusí zobrazit v nastaveném pořadí.

### [Magnify from AF Point] (Zvětšení z bodu automatického zaostření)

[ON] (Zapnuto) / ▶[OFF] (Vypnuto)

Zobrazení bodu zaostřeného pomocí automatického zaostření.

Když se zvětší snímek, zvětší se i pozice automatického zaostřování.

- U snímků ve formátu RAW zaznamenaných v režimu s vysokým rozlišením nebo u nezaostřených snímků se zvětší střed snímku.

### [LUT View Assist (Monitor)] (Podpora zobrazení údajů LUT – displej)

[ON] (Zapnuto) / ▶[OFF] (Vypnuto)

Když prohlídnete snímky pořízené se stylem fotografie [Photo Style] nastaveným na [V-Log], na displeji nebo v hledáčku se zobrazí snímky s aplikovanými údaji LUT.

- Tato funkce je v tandemu s [LUT View Assist (Monitor)] (Podpora zobrazení údajů LUT – displej) v [V-Log View Assist] (Podpora zobrazení ve formátu V-Log) v nabídce uživatelských nastavení [Custom] ([Monitor / Display (Video)]). (→ [V-Log View Assist] (Podpora zobrazení ve formátu V-Log): 433)

### [HLG View Assist (Monitor)] (Podpora zobrazení ve formátu HLG – displej)

[MODE1] (Režim 1) / ►[MODE2] (Režim 2) / [OFF] (Vypnuto)

Při záznamu nebo přehrávání videa ve formátu HLG se přečtení barevné gamut a jas.

- Tato funkce je v tandemu s [Monitor] (Displej) v [HLG View Assist] (Podpora zobrazení ve formátu HLG) v nabídce uživatelských nastavení [Custom] ([Monitor / Display (Video)]). (→ [HLG View Assist] (Podpora zobrazení ve formátu HLG): 438)

### [Anamorphic Desqueeze Display] (Zobrazení anamorfního snímku bez deformace)

$2.0\times$  /  $1.8\times$  /  $1.5\times$  /  $1.33\times$  /  $1.30\times$  ►[OFF] (Vypnuto)

Zobrazí se nezdeformované snímky vhodné ke zvětšení anamorfním objektivem.

- Tato funkce je propojená s [Anamorphic Desqueeze Display] (Zobrazení anamorfního videozáznamu) v nabídce uživatelských nastavení [Custom] ([Monitor / Display (Video)]). (→ [Anamorphic Desqueeze Display] (Zobrazení anamorfního snímku bez deformace): 441)

### [Behavior After Video Playback] (Chování po dokončení přehrávání videozáznamu)

►[End Playback] (Ukončení přehrávání) / [Pause At Last Frame] (Pozastavení na posledním snímku)

Nastavení chování fotoaparátu po dokončení přehrávání videozáznamu.

**[End Playback] (Ukončení přehrávání):** Ukončení přehrávání videozáznamu a návrat do okna výběru snímků.

**[Pause At Last Frame] (Pozastavení na posledním snímku):** Fotoaparát nedokončí přehrávání videozáznamu, ale pozastaví přehrávání na posledním snímku. Přehrávání videozáznamu ukončíte stisknutím ▼.



## Nabídka prohlížení [Playback] ([Process Image] – Zpracování snímků)



### [RAW Processing] (Zpracování snímků ve formátu RAW)

Zpracování snímků pořízených ve formátu RAW na tomto fotoaparátu a jejich uložení ve formátu JPEG.

(→ [RAW Processing] (Zpracování snímků ve formátu RAW): 496)

### [Time Lapse Video] (Vytvoření videozáznamu pomocí časosběrného snímání)



Vytvoření videa ze skupiny snímků pořízených pomocí časosběrného snímání [Time Lapse Shot].

- 1 Stisknutím ◀▶ vyberte skupinu snímků časosběrného snímání [Time Lapse Shot] a poté stiskněte  nebo .
- 2 Výběrem možností pro vytvoření videozáznamu zkombinujte snímky do videa. (→ Videozáznamy vytvořené pomocí časosběrného snímání / fázové animace: 236)

- Když je systémová frekvence [System Frequency] nastavená na [24.00Hz (CINEMA)], vytvoření videozáznamu pomocí časosběrného snímání [Time Lapse Video] není k dispozici.

### [Stop Motion Video] (Vytvoření videozáznamu pomocí fázové animace)

Vytvoření videozáznamu ze skupiny snímků pořízených pomocí fázové animace [Stop Motion Animation].

- 1 Stisknutím ◀▶ vyberte skupinu snímků fázové animace [Stop Motion Animation] a poté stiskněte  nebo .
- 2 Výběrem možností pro vytvoření videozáznamu zkombinujte snímky do videa. (→ Videozáznamy vytvořené pomocí časosběrného snímání / fázové animace: 236)

- Když je systémová frekvence [System Frequency] nastavená na [24.00Hz (CINEMA)], vytvoření videozáznamu pomocí fázové animace [Stop Motion Video] není k dispozici.

## Nabídka prohlížení [Playback] ([Add/Delete Info.] – Přidání/vymazání informací)

### [Protect] (Ochrana před vymazáním)

[Single] (Jeden snímek) / [Multi] (Více snímků) / [Cancel] (Zrušení)

Můžete nastavit ochranu snímků před vymazáním, aby nedošlo k jejich smazání omylem. Pokud však naformátujete paměťovou kartu, vymažou se i chráněné snímky.

- Informace o způsobu výběru snímků jsou uvedeny zde: (→ [Způsob výběru snímků v nabídce prohlížení \[Playback\]: 504](#))
- Dávejte pozor, protože nastavení ochrany před vymazáním [Protect] se může deaktivovat na jiném zařízení, než je fotoaparát.



### [Rating] (Hodnocení snímků)

[Single] (Jeden snímek) / [Multi] (Více snímků) / [Cancel] (Zrušení)

Pokud pro snímky nastavíte jednu z pěti různých úrovní hodnocení, můžete provádět následující:

- Vymazání všech snímků kromě těch s hodnocením.
- Kontrola úrovně hodnocení v zobrazení podrobností souborů v operačních systémech Windows 10, Windows 8.1 a Windows 8. (Pouze snímky ve formátu JPEG)

1 Vyberte snímek. (→ [Způsob výběru snímků v nabídce prohlížení \[Playback\]: 504](#))

2 Stisknutím ◀▶ vyberte úroveň hodnocení (1 až 5) a poté stiskněte  nebo .

- Když je vybrána možnost [Multi] (Více snímků), opakujte kroky 1 a 2.
- Pokud chcete zrušit nastavení, nastavte úroveň hodnocení na [OFF] (Vypnuto).





## Nabídka prohlížení [Playback] ([Edit Image] – Úprava snímků)

►: Výchozí nastavení

### [Resize] (Zmenšení velikosti snímku)

[Single] (Jeden snímek) / [Multi] (Více snímků)

Zmenšení velikosti snímků ve formátu JPEG a jejich uložení jako různé snímky tak, abyste je mohli snadno používat pro webové stránky nebo odeslat jako přílohu e-mailu.

- Informace o způsobu výběru snímků jsou uvedeny zde: (→ [Způsob výběru snímků v nabídce prohlížení \[Playback\]: 504](#))
  - Když je zvolena možnost [Single] (Jeden snímek), po výběru snímku stisknutím ▲▼ vyberte požadovanou velikost a poté stiskněte  nebo .
  - Když je zvolena možnost [Multi] (Více snímků), před výběrem snímků stisknutím ▲▼ vyberte požadovanou velikost a poté stiskněte  nebo .
- Pokud nastavíte [Multi] (Více snímků), můžete vybrat až 100 snímků najednou.
- Kvalita obrazu zmenšených snímků se sníží.
- [Resize] (Zmenšení velikosti snímku) není k dispozici pro snímky pořízené pomocí následujících funkcí:
  - Záznam videa
  - Skupinové snímky
  - [RAW] (Snímek ve formátu RAW) ([Picture Quality] – Kvalita snímku)
  - Snímky pořízené z videozáznamu [C4K]
  - [S] ([Picture Size] – Velikost snímku)

### [Rotate] (Otočení snímku)

Manuální otočení snímku v krocích po 90°.



[]: Otočení snímku o 90° po směru hodinových ručiček.



[]: Otočení snímku o 90° proti směru hodinových ručiček.



- Informace o způsobu výběru snímků jsou uvedeny zde: (→ [Způsob výběru snímků v nabídce prohlížení \[Playback\]: 504](#))
- Když je možnost [Rotate Disp.] (Otočit) nastavená na [OFF] (Vypnuto), otočení snímku [Rotate] není k dispozici.

### [Video Divide] (Rozdělení videozáznamu)

Rozdělení pořízeného videozáznamu na dvě části.

(→ [\[Video Divide\] \(Rozdělení videozáznamu\): 484](#))

**[Copy] (Kopírování)**

[Copy Direction] (Směr kopírování)	▶[1→2] / [2→1]
[Select Copy] (Výběr snímků ke kopírování) / [Copy All in Folder] (Kopírování všech snímků ve složce) / [Copy All in Card] (Kopírování všech snímků na paměťové kartě)	
<p>Můžete zkopírovat snímky z jedné paměťové karty na druhou.</p> <ul style="list-style-type: none"> <li>• Zkopírované snímky se uloží do nové složky.</li> </ul> <p><b>[Select Copy] (Výběr snímků ke kopírování):</b> Kopírování vybraných snímků.</p> <ol style="list-style-type: none"> <li>1 Vyberte složku původu kopie (složka DCIM / složka PRIVATE (CINE Style)).</li> <li>2 Vyberte složku obsahující snímky, které chcete zkopírovat.</li> <li>3 Vyberte snímky. (→ <a href="#">Způsob výběru snímků v nabídce prohlížení [Playback]: 504</a>)</li> </ol> <p><b>[Copy All in Folder] (Kopírování všech snímků ve složce):</b> Kopírování všech snímků ve složce.</p> <ol style="list-style-type: none"> <li>1 Vyberte složku původu kopie (složka DCIM / složka PRIVATE (CINE Style)).</li> <li>2 Vyberte složku, kterou chcete zkopírovat.</li> <li>3 Zkontrolujte snímky, které se mají zkopírovat, a poté je stisknutím  nebo  zkopírujte.</li> </ol> <p><b>[Copy All in Card] (Kopírování všech snímků na paměťové kartě):</b> Kopírování všech snímků na paměťové kartě.</p> <ul style="list-style-type: none"> <li>• Snímky ve složce DCIM se uloží do složky DCIM v cílovém místě kopírování a snímky ve složce PRIVATE se uloží do složky PRIVATE v cílovém místě kopírování.</li> </ul> <p><b>Používání funkčního tlačítka ke zkopírování snímků</b></p> <p>Pokud stisknete funkční tlačítko přiřazené k funkci [Copy] (Kopírování) během prohlížení snímku, prohlížený snímek se zkopíruje na druhou paměťovou kartu. (→ <a href="#">Funkční tlačítka: 517</a>)</p> <ul style="list-style-type: none"> <li>• Vyberte cílovou složku, do které se má snímek zkopírovat, z následujících možností. V případě skupinových snímků se automaticky vybere [Create a New Folder] (Vytvoření nové složky).</li> </ul> <p><b>[Same Folder Number as Source] (Stejně číslo složky jako zdroj):</b> Zkopírování do složky se stejným názvem, jako má složka s kopírovaným snímkem.</p> <p><b>[Create a New Folder] (Vytvoření nové složky):</b> Vytvoření nové složky s vyšším číslem a zkopírování snímku do této složky.</p> <p><b>[Select Folder] (Výběr složky):</b> Výběr složky pro uložení snímku a poté zkopírování snímku do této složky.</p>	

- Pokud je zdroj kopírování složka PRIVATE, lze vybrat pouze možnost [Create a New Folder] (Vytvoření nové složky).
- Pomocí [Select Copy] (Výběr snímku ke zkopírování) můžete nastavit až 100 snímků.
- Nastavení ochrany před vymazáním [Protect] se nekopíruje.
- Kopírování může chvíli trvat.
- Pokud používáte následující kombinace paměťových karet, kopírování videozáznamu není k dispozici:
  - Kopírování z paměťových karet CFexpress na paměťové karty SD/SDHC

## Nabídka prohlížení [Playback] ([Others] – Ostatní nastavení)

►: Výchozí nastavení

### [Delete Confirmation] (Potvrzení vymazání)

[„Yes“ first] („Ano“ první) / ► [„No“ first] („Ne“ první)

Můžete nastavit, která možnost, [Yes] (Ano) nebo [No] (Ne), se zvýrazní jako první v okně s potvrzením vymazání snímků.

[„Yes“ first] („Ano“ první): [Yes] se zvýrazní jako první.

[„No“ first] („Ne“ první): [No] se zvýrazní jako první.

### [Delete All Images] (Vymazání všech snímků)

► [Card Slot 1(CFexpress)] (Slot na paměťovou kartu 1 – CFexpress) / [Card Slot 2(SD)] (Slot na paměťovou kartu 2 – SD)

Vymazání všech snímků na paměťové kartě.

- Vymazané snímky nelze obnovit, proto se ujistěte, že vymazáváte správné snímky.
- Pokud vyberete [Delete All Non-rating] (Vymazání všech neohodnocených snímků), vymažou se všechny snímky kromě těch s hodnocením.
- [Delete All Images] (Vymazání všech snímků) lze použít, když je režim prohlížení [Playback Mode] nastavený na [Normal Play] (Normální prohlížení).

# Přizpůsobení fotoaparátu

Tato kapitola popisuje funkci přizpůsobení, díky níž můžete nakonfigurovat fotoaparát tak, aby vyhovoval Vaším požadavkům.

Najdete zde také popis nabídky uživatelských nastavení [Custom], kde můžete provádět pokročilá nastavení úkonů fotoaparátu a zobrazení na displeji, a popis nabídky nastavení [Setup], která slouží k základnímu nastavení fotoaparátu.

- Funkční tlačítka: 517
- [Dial Operation Switch] (Přepínání funkcí otočného ovladače): 532
- Přizpůsobení nabídky rychlých nastavení: 535
- Režim uživatelských nastavení: 542
- Nabídka uživatelských nastavení [Custom]: 547
- Nabídka nastavení [Setup]: 585
- Moje nabídka: 609



## Funkční tlačítka



- Přířazení funkcí k funkčním tlačítkům: 520
- Používání funkčních tlačítek: 531

K jednotlivým funkčním tlačítkům můžete přiřadit různé funkce. Navíc můžete přiřadit jiné funkce ke specializovaným tlačítkům, jako je například tlačítko [WB] (Vyvážení bílé), a to stejným způsobem jako u funkčních tlačítek.

Lze nastavit různé funkce pro snímání a prohlížení.

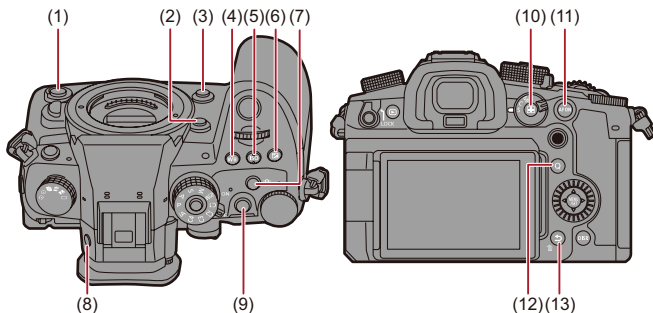
### ❖ Výchozí nastavení funkčních tlačítek



Funkční tlačítka		[Setting in REC mode] (Nastavení v režimu snímání)	[Setting in PLAY mode] (Nastavení v režimu prohlížení)
(1)	<b>Sekundární tlačítko videozáznamu</b>	[Video Record] (Záznam videa)	[Video Record] (Záznam videa)
(2)	<b>[Fn2]</b>	[Enlarged Live Display(Video)] (Zvětšené zobrazení živého náhledu videozáznamu)	[No Setting] (Bez nastavení)
(3)	<b>[Fn3]</b>	[Preview] (Kontrolní náhled)	[No Setting] (Bez nastavení)
(4)	<b>[WB]</b>	[White Balance] (Vyvážení bílé)	[No Setting] (Bez nastavení)
(5)	<b>[ISO]</b>	[Sensitivity] (Citlivost)	[No Setting] (Bez nastavení)
(6)	<b>[]</b>	[Exposure Comp.] (Kompenzace expozice)	[No Setting] (Bez nastavení)
(7)	<b>Tlačítko informací o zvuku</b>	[Audio Information] (Informace o zvuku)	[No Setting] (Bez nastavení)
(8)	<b>[LVF]</b>	[LVF/Monitor Switch] (Přepínání mezi zobrazením v hledáčku a na displeji)	[LVF/Monitor Switch] (Přepínání mezi zobrazením v hledáčku a na displeji)
(9)	<b>Tlačítko videozáznamu</b>	[Video Record] (Záznam videa)	[Video Record] (Záznam videa)
(10)	<b>[]</b>	[AF Mode] (Režim automatického zaostřování)	[Card Slot Change] (Změna slotu na paměťovou kartu)
(11)	<b>[AF ON]</b>	[AF-ON] (Aktivace automatického zaostřování)	[Rating ★ 3] (Hodnocení)
(12)	<b>[Q]</b>	[Q.MENU] (Nabídka rychlých nastavení)	[Send Image (Smartphone)] (Odesílání snímků na smartphone)
(13)	<b>[Fn1]/[]</b>	[Level Gauge] (Hladinoměr)	<ul style="list-style-type: none"> <li>• Nelze používat jako funkční tlačítka během prohlížení.</li> </ul>

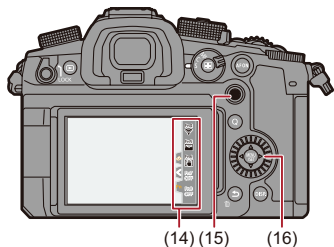

Funkční tlačítka	[Setting in REC mode] (Nastavení v režimu snímání)	[Setting in PLAY mode] (Nastavení v režimu prohlížení)
(14) [Fn4]	[Wi-Fi]	• Během prohlížení nelze používat jako funkční tlačítka.
[Fn5]	[Histogram]	
[Fn6]	[Boost I.S. (Video)]	
[Fn7]	[No Setting] (Bez nastavení)	
[Fn8]	[No Setting] (Bez nastavení)	
(15) [Fn9] [Fn10] [Fn11] [Fn12] [Fn13]	[No Setting] (Bez nastavení)	
(16) [Fn14] [Fn15] [Fn16] [Fn17]	[No Setting] (Bez nastavení)	

## Přirazení funkcí k funkčním tlačítkům



- Ve výchozím nastavení nelze používat funkční tlačítka [Fn9] až [Fn13] na joysticku.  
Při používání funkcí nastavte [Joystick Setting] (Nastavení joysticku) v nabídce uživatelských nastavení [Custom] ([Operation]) na [Fn]. (→ [\[Joystick Setting\]](#) (Nastavení joysticku: 563))

### 1 Vyberte [Fn Button Set] (Nastavení funkčního tlačítka).





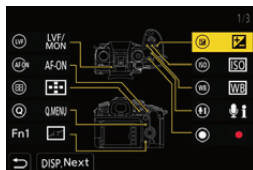

- → → → [Fn Button Set] (Nastavení funkčního tlačítka) → [Setting in REC mode] (Nastavení v režimu snímání) / [Setting in PLAY mode] (Nastavení v režimu prohlížení)

### 2 Vyberte tlačítko.

- Stisknutím ▲▼ vyberte tlačítko a poté stiskněte nebo .
- Výběr je také možné provést otáčením nebo .
- Stisknutím [DISP.] přejdete na jinou stránku.







### 3 Najděte funkci, kterou chcete k tlačítku přiřadit.

- Otáčením  vyberte kategorii s funkcí, kterou chcete přiřadit (→ Nastavení položky ([Fn Button Set] (Nastavení funkčního tlačítka) / [Setting in REC mode] (Nastavení v režimu snímání)): 523, Nastavení položky ([Fn Button Set] (Nastavení funkčního tlačítka) / [Setting in PLAY mode] (Nastavení v režimu prohlížení)): 529) a poté stiskněte  nebo .
- Výběr můžete také provést stisknutím , vybráním příslušné kategorie, stisknutím  nebo otáčením , a poté stisknutím .
- Mezi záložkami [1] až [3] můžete přecházet stisknutím [Q].



### 4 Přiřaďte k vybranému tlačítku funkci.

- Tlačítka  vyberte funkci a poté stiskněte  nebo .
- Výběr je také možné provést otáčením  nebo .
- Položky s [>] vyberete opětovným výběrem položky.
- V závislosti na funkčním tlačítku nemusí být možné přiřadit některé funkce.



- Dotykem [ **Fn** ] na ovládacím panelu (→ [Ovládací panel: 715](#)) můžete zobrazit okno v kroku **2**.
- Stisknutím a podržením funkčního tlačítka (na 2 sekundy) můžete zobrazit okno v kroku **4**.  
(Okna nemusí být možné zobrazit v závislosti na přiřazené funkci a typu tlačítka.)



- Můžete přiřadit funkci k tlačítku zaostření na vyměnitelném objektivu: (→ [\[Lens Fn Button Setting\] \(Nastavení funkčního tlačítka objektivu\): 582](#))

## ❖ Položky nastavení ([Fn Button Set] (Nastavení funkčního tlačítka) / [Setting in REC mode] (Nastavení v režimu snímání))

### [1] tab

#### 🔍 [Image Quality] (Kvalita obrazu)

- [Exposure Comp.] (Kompenzace expozice) (→ [Kompenzace expozice: 287](#))
- [Dynamic Range Boost] (Zvýšení dynamického rozsahu) (→ [\[Dynamic Range Boost\] \(Zvýšení dynamického rozsahu\): 363](#))
- [Sensitivity] (Citlivost) (→ [Citlivost ISO: 294](#))
- [White Balance] (Vyvážení bílé) (→ [Vyvážení bílé \(WB\): 300](#))
- [Photo Style] (Styl fotografie) (→ [\[Photo Style\] \(Styl fotografie\): 307](#))
- [Metering Mode] (Režim měření expozice) (→ [\[Metering Mode\] \(Režim měření expozice\): 268](#))
- [Aspect Ratio] (Poměr stran) (→ [\[Aspect Ratio\] \(Poměr stran\): 120](#))
- [Picture Quality] (Kvalita snímku) (→ [\[Picture Quality\] \(Kvalita snímku\): 123](#))
- [Picture Size] (Velikost snímku) (→ [\[Picture Size\] \(Velikost snímku\): 121](#))
- [1 Shot Spot Metering] (Bodové měření s jedním snímekem)
  - Pouze jeden snímek s režimem měření expozice nastaveným na [  ] (Bodové měření) (→ [\[Metering Mode\] \(Režim měření expozice\): 268](#)).
- [Long Exposure NR] (Tlumení šumu při dlouhé expozici) (→ [\[Long Exposure NR\] \(Tlumení šumu při dlouhé expozici\): 256](#))
- [Min. Shutter Speed] (Minimální rychlost závěrky) (→ [\[Min. Shutter Speed\] \(Minimální rychlost závěrky\): 257](#))
- [1 Shot RAW+JPG] (Jeden snímek ve formátu RAW a JPEG)
  - Pořízení snímku ve formátu RAW a snímku ve formátu JPEG současně pouze jednou. (→ [\[Picture Quality\] \(Kvalita snímku\): 123](#))
- [Filter Effect] (Efekt filtru) (→ [\[Filter Settings\] \(Nastavení filtru\): 317](#))
- [One Push AE] (Automatická expozice jedním stisknutím)
  - Adjusts the aperture value and shutter speed to the settings suited for the standard exposure determined by the camera. (→ [Exposure Compensation: 287](#))
- [Touch AE] (Dotyková automatická expozice) (→ [Dotyková automatická expozice: 115](#))
- [Exposure Mode] (Režim expozice) (→ [Snímání kreativního videozáznamu: 347](#))
- [Synchro Scan] (Synchronní snímání) (→ [\[Synchro Scan\] \(Synchronní snímání\): 443](#))

## **[AF] [Focus/Shutter] (Zaostření / Závěrka)**

- [AF Mode] (Režim automatického zaostřování) (→ [Výběr režimu automatického zaostřování: 167](#))
- [AF Detection Setting] (Nastavení automatického zaostření na rozpoznávaný objekt) (→ [Automatické rozpoznání objektu: 170](#))
- [Detecting Subject] (Objekt, který se má rozpoznat) (→ [Automatické rozpoznání objektu: 170](#))
- [AF Custom Setting(Photo)] (Uživatelské nastavení automatického zaostřování pro snímek) (→ [\[AF Custom Setting\(Photo\)\] \(Uživatelské nastavení automatického zaostřování pro snímek\): 160](#))
- [AF Custom Setting(Video)] (Uživatelské nastavení automatického zaostřování pro videozáznam) (→ [\[AF Custom Setting\(Video\)\] \(Uživatelské nastavení automatického zaostřování pro videozáznam\): 355](#))
- [Focus Limiter] (Omezovač zaostření) (→ [\[Focus Limiter\] \(Omezovač zaostření\): 163](#))
- [Focus Limiter Range Set] (Nastavení rozsahu omezovače zaostření) (→ [\[Focus Limiter\] \(Omezovač zaostření\): 163](#))
- [Focus Peaking] (Zvýraznění zaostřených částí) (→ [\[Focus Peaking\] \(Zvýraznění zaostřených částí\): 202](#))
- [Focus Peaking Sensitivity] (Citlivost zvýraznění zaostřených částí) (→ [\[Focus Peaking\] \(Citlivost zvýraznění zaostřených částí\): 202](#))
- [1-Area AF Moving Speed] (Rychlost přesunu automatického zaostřování na 1 oblast) (→ [\[1-Area AF Moving Speed\] \(Rychlost přesunu automatického zaostřování na 1 oblast\): 166](#))
- [Focus Ring Lock] (Zajištění zaostřovacího kroužku) (→ [\[Focus Ring Lock\] \(Zajištění zaostřovacího kroužku\): 554](#))
- [AE LOCK] (Aretace automatické expozice) (→ [Aretace zaostření a expozice \(Aretace automatického zaostřování / automatické expozice\): 292](#))
- [AF LOCK] (Aretace automatického zaostřování) (→ [Aretace zaostření a expozice \(Aretace automatického zaostřování / automatické expozice\): 292](#))
- [AF/AE LOCK] (Aretace automatického zaostřování / automatické expozice) (→ [Aretace zaostření a expozice \(Aretace automatického zaostřování / automatické expozice\): 292](#))
- [AF-ON] (Aktivace automatického zaostřování) (→ [Tlačítko aktivace automatického zaostřování \[AF ON\]: 157](#))
- [AF-ON : Near Shift] (Aktivace automatického zaostřování: Zaostření na blízký objekt) – Automatické zaostřování s prioritou zaostření na blízké objekty. (→ [Používání automatického zaostřování: 155](#))
- [AF-ON : Far Shift] (Aktivace automatického zaostřování: Zaostření na vzdálený objekt) – Automatické zaostřování s prioritou zaostření na vzdálený objekt. (→ [Používání automatického zaostřování: 155](#))
- [Focus Area Set] (Nastavení oblasti zaostření)
  - Zobrazení oblasti automatického zaostřování / okna s pohybem průvodce manuálního zaostřování. (→ [Přesun v oblasti automatického zaostřování: 187](#), [Úkony v okně průvodce manuálním zaostřováním: 199](#))
- [Enlarged Live Display(Video)] (Zvětšené zobrazení živého náhledu videozáznamu) (→ [\[Enlarged Live Display\(Video\)\] \(Zvětšené zobrazení živého náhledu videozáznamu\): 356](#))

## **⚡ [Flash] (Blesk)**

- [Flash Mode] (Režim blesku) (→ [\[Flash Mode\] \(Režim blesku\):329](#))
- [Flash Adjust.] (Nastavení blesku) (→ [\[Flash Adjust.\] \(Nastavení blesku\): 334](#))
- [Wireless Flash Setup] (Nastavení bezdrátového blesku) (→ [Snímání pomocí bezdrátového blesku: 337](#))



## [Others (Photo)] (Ostatní nastavení pro snímek)

- [Drive Mode Setting] (Nastavení způsobu snímání) (→ [Výběr způsobu snímání: 210](#))
- [Bracketing] (Gradace) (→ [Snímání sledu snímků s automatickou gradací: 242](#))
- [Silent Mode] (Tichý režim) (→ [\[Silent Mode\] \(Tichý režim\): 250](#))
- [Image Stabilizer] (Stabilizace obrazu) (→ [\[Operation Mode\] \(Provozní režim\): 264](#))
- [Shutter Type] (Typ závěrky) (→ [\[Shutter Type\] \(Typ závěrky\): 252](#))
- [Ex. Tele Conv.] (Rozšířená telekonverze) (→ [Rozšířená telekonverze: 206](#))

## Záložka [2]

### [Image Format] (Formát snímku)

- [Rec. File Format] (Záznamový formát souboru) (→ [\[Rec. File Format\] \(Záznamový formát souboru\): 134](#))
- [Rec Quality] (Kvalita záznamu) (→ [\[Rec Quality\] \(Kvalita záznamu\): 136](#))
- [Rec Quality (My List)] (Kvalita záznamu – Můj seznam) (→ [Nastavení nebo vymazání v Mém seznamu: 148](#))
- [Variable Frame Rate] (Variabilní snímková frekvence) (→ [Variabilní snímková frekvence: 415](#))
- [Time Code Display] (Zobrazení časového kódu) (→ [Nastavení časového kódu: 386](#))

### [Audio] (Zvuk)

- [Audio Information] (Informace o zvuku) (→ [\[Audio Information\] \(Informace o zvuku\): 373](#))
- [Sound Rec Level Disp.] (Zobrazení úrovně záznamu zvuku) (→ [\[Sound Rec Level Disp.\] \(Zobrazení úrovně záznamu zvuku\): 365](#))
- [Mute Sound Input] (Ztlumení vstupu zvuku) (→ [\[Mute Sound Input\] \(Ztlumení vstupu zvuku\): 366](#))
- [Sound Rec Level Adj.] (Nastavení úrovně záznamu zvuku) (→ [\[Sound Rec Level Adj.\] \(Nastavení úrovně záznamu zvuku\): 368](#))
- [Sound Rec Quality] (Záznamová kvalita zvuku) (→ [\[Sound Rec Quality\] \(Záznamová kvalita zvuku\): 369](#))
- [Sound Rec Level Limiter] (Omezení úrovně záznamu zvuku) (→ [\[Sound Rec Level Limiter\] \(Omezení úrovně záznamu zvuku\): 370](#))
- [4ch Mic Input] (Čtyřkanálový vstup mikrofonu) (→ [\[4ch Mic Input\] \(Čtyřkanálový vstup mikrofonu\): 381](#))
- [XLR Mic Adaptor Setting] (Nastavení adaptéru XLR mikrofonu) (→ [Adaptér XLR mikrofonu \(volitelné příslušenství\): 379](#))
- [Sound Monitoring Channel] (Kanal pro monitorování zvuku) (→ [\[Sound Monitoring Channel\] \(Kanal pro monitorování zvuku\): 384](#))

### **[Others (Video)] (Ostatní nastavení pro videozáznam)**

- [Image Stabilizer] (Stabilizace obrazu) (→ [Operation Mode] (Provozní režim): 264)
- [E-Stabilization (Video)] (Elektronická stabilizace videozáznamu) (→ [E-Stabilization (Video)] (Elektronická stabilizace videozáznamu): 262)
- [Boost I.S. (Video)] (Zvýšená stabilizace videozáznamu) (→ [Boost I.S. (Video)] (Zvýšená stabilizace videozáznamu): 262)
- [Image Area of Video] (Oblast obrazu videozáznamu) (→ [Image Area of Video] (Oblast obrazu videozáznamu): 150)
- [Focus Transition] (Změna zaostření) (→ [Focus Transition] (Změna zaostření): 425)

### **[Operation] (Ovládání)**

- [Q.MENU] (Nabídka rychlých nastavení) (→ Nabídka rychlých nastavení: 94)
- [Rec / Playback Switch] (Přepínání mezi snímáním a prohlížením)
  - Přepnutí do okna prohlížení. (→ Prohlížení snímků: 475, Přehrávání videozáznamů: 477)
- [Video Record] (Záznam videa) (→ Základní úkony během záznamu videa: 126)
- [Video Record(Creative Video)] (Záznam kreativního videa)
  - Záznam videa se spustí nebo zastaví pouze v režimu . (→ Snímání kreativního videozáznamu: 347)
- [LVF/Monitor Switch] (Přepínání mezi zobrazením na displeji / v hledáčku) (→ Přepínání mezi zobrazením na displeji a v hledáčku: 88)
- [Dial Operation Switch] (Přepínání funkcí přiřazených k otočnému ovladači) (→ Dočasná změna funkce otočného ovladače: 534)

## [Monitor / Display] (Monitor / Displej)

- [Preview] (Kontrolní náhled) (→ [Režim kontrolního náhledu: 285](#))
- [Preview Aperture Effect] (Kontrolní náhled s efektem clony)
  - Efekt clony si můžete prohlédnout po stisknutí příslušného funkčního tlačítka. (→ [Režim kontrolního náhledu: 285](#))
- [Constant Preview] (Trvalý kontrolní náhled) (→ [\[Constant Preview\] \(Trvalý kontrolní náhled\): 565](#))
- [Level Gauge] (Hladinoměr) (→ [\[Level Gauge\] \(Hladinoměr\): 573](#))
- [Histogram] (→ [\[Histogram\]: 566](#))
- [Luminance Spot Meter] (Bodové měření jasu) (→ [\[Luminance Spot Meter\] \(Bodové měření jasu\): 406](#))
- [Frame Marker] (Označení rámečku) (→ [\[Frame Marker\] \(Označení rámečku\): 410](#))
- [Photo Grid Line] (Mřížka fotografie) (→ [\[Photo Grid Line\] \(Mřížka fotografie\): 567](#))
- [Live View Boost] (Živý náhled se zvýšeným jasem) (→ [\[Live View Boost\] \(Živý náhled se zvýšeným jasem\): 567](#))
- [Monochrome Live View] (Černobílý živý náhled) (→ [\[Monochrome Live View\] \(Černobílý živý náhled\): 576](#))
- [Night Mode] (Noční režim) (→ [\[Night Mode\] \(Noční režim\): 568](#))
- [LVF/Monitor Disp. Set] (Nastavení zobrazení v hledáčku / na displeji)
  - Přepínání zobrazení na displeji a v hledáčku. (→ [\[LVF/Monitor Disp. Set\] \(Nastavení zobrazení v hledáčku / na displeji\): 569](#))
- [Video-Priority Display] (Zobrazení s prioritou videozáznamu) (→ [\[Video-Priority Display\] \(Zobrazení s prioritou videozáznamu\): 578](#))
- [Zebra Pattern] (Zebrování) (→ [\[Zebra Pattern\] \(Zebrování\): 408](#))
- [LUT View Assist (Monitor)] (Průvodce zobrazením údajů LUT – displej) (→ [\[LUT View Assist \(Monitor\)\] \(Průvodce zobrazením údajů LUT – displej\): 433](#))
- [LUT View Assist (HDMI)] (Průvodce zobrazením údajů LUT – HDMI) (→ [\[LUT View Assist \(HDMI\)\] \(Průvodce zobrazením údajů LUT – HDMI\): 433](#))
- [LUT Select] (Výběr údajů LUT) (→ [\[LUT Select\] \(Výběr údajů LUT\): 433](#))
- [HLG View Assist (Monitor)] (Průvodce zobrazením ve formátu HLG – displej) (→ [\[HLG View Assist\] \(Průvodce zobrazením ve formátu HLG\): 438](#))
- [HLG View Assist (HDMI)] (Průvodce zobrazením ve formátu HLG – HDMI) (→ [\[HLG View Assist\] \(Průvodce zobrazením ve formátu HLG\): 438](#))
- [Sheer Overlay] (Překrytí snímků) (→ [\[Sheer Overlay\] \(Překrytí snímků\): 572](#))
- [I.S. Status Scope] (Zobrazení referenčního bodu pro kontrolu chvění fotoaparátu) (→ [\[I.S. Status Scope\] \(Zobrazení referenčního bodu pro kontrolu chvění fotoaparátu\): 572](#))
- [WFM/Vector Scope] (Monitor vlnového průběhu / Vektorskop) (→ [\[WFM/Vector Scope\] \(Monitor vlnového průběhu / Vektorskop\): 402](#))
- [Anamorphic Desqueeze Display] (→ [\[Anamorphic Desqueeze Display\]: 441](#))
- [Color Bars] (Barevné pruhy) (→ [Barevné pruhy / Testovací tón: 412](#))

## Záložka [3]

### [Lens / Others] (Objektiv / Ostatní nastavení)

- [Focus Ring Control] (Ovládání zaostřovacího kroužku) (→ [Focus Ring Control] (Ovládání zaostřovacího kroužku): 583)
- [Zoom Control] (Ovládání zoomu) (→ Vyměnitelný objektiv podporující motorový zoom (elektronický zoom): 205)
- [Step Zoom] (Krokový zoom) (→ [Step Zoom] (Krokový zoom): 208)
- [Zoom Speed] (Rychlost zoomu) (→ [Zoom Speed] (Rychlost zoomu): 208)
- [Lens Information] (Informace o objektivu) (→ [Lens Information] (Informace o objektivu): 266)

### [Card/File] (Paměťová karta / Soubor)

- [Destination Card Slot] (Umístění slotu na paměťovou kartu)
  - Změna priority paměťové karty pro snímání. Lze použít, pokud je [Double Card Slot Function] (Funkce duálního slotu na paměťovou kartu) (→ [Double Card Slot Function] (Funkce duálního slotu na paměťovou kartu): 587)

### [IN/OUT] (Vstup / Výstup)

- [Wi-Fi] (→ [Wi-Fi / Bluetooth]: 624)
- [Fan Mode] (Režim ventilátoru) (→ [Fan Mode] (Režim ventilátoru): 580)

### [Setting]

- [Save to Custom Mode] (Uložit do režimu uživatelských nastavení) (→ Okamžité uložení uživatelských nastavení: 543)

### [Others] (Jiná nastavení)

- [No Setting] (Bez nastavení)
  - Nastavení při nepoužívání jako funkční tlačítko.
- [Off (Disable Press and Hold)] (Vypnuto – Deaktivace stisknutí a podržení)
  - Tlačítko nefunguje jako funkční tlačítko. Okno pro přiřazení funkce se nezobrazí, když stisknete a podržíte (na 2 sekundy) funkční tlačítko.
- [Restore to Default] (Návrat k výchozímu nastavení)
  - Obnovení výchozího nastavení pro funkční tlačítko. (→ Výchozí nastavení funkčního tlačítka: 517)

## ❖ Položky nastavení ([Fn Button Set] – Nastavení funkčního tlačítka / [Setting in PLAY mode] – Nastavení v režimu prohlížení)

### Záložka [1]

#### [Playback Mode] (Režim prohlížení)

- [Magnify from AF Point] (Zvětšení z bodu automatického zaostřování) (→ [Magnify from AF Point] (Zvětšení z bodu automatického zaostřování): 507)
- [LUT View Assist (Monitor)] (Průvodce zobrazením údajů LUT – displej) (→ [LUT View Assist (Monitor)] (Průvodce zobrazením údajů LUT – displej): 507)
- [HLG View Assist (Monitor)] (Průvodce zobrazením ve formátu HLG - displej) (→ [HLG View Assist (Monitor)] (Průvodce zobrazením ve formátu HLG - displej): 405)
- [Anamorphic Desqueeze Display] (Zobrazení anamorfního videozáznamu bez deformace) (→ [Anamorphic Desqueeze Display] (Zobrazení anamorfního videozáznamu bez deformace): 441)

#### [Process Image] (Zpracování snímku)

- [RAW Processing] (Zpracování snímku ve formátu RAW) (→ [RAW Processing] (Zpracování snímku ve formátu RAW): 496)

#### [Add/Delete Info.] (Přidání/vymazání informací)

- [Delete Single] (Vymazat jeden snímek) (→ Vymazání snímků: 494)
- [Protect] (Ochrana před vymazáním) (→ [Protect] (Ochrana před vymazáním): 510)
- [Rating★1] (→ [Rating] (Hodnocení): 510)
- [Rating★2] (→ [Rating] (Hodnocení): 510)
- [Rating★3] (→ [Rating] (Hodnocení): 510)
- [Rating★4] (→ [Rating] (Hodnocení): 510)
- [Rating★5] (→ [Rating] (Hodnocení): 510)

#### [Edit Image] (Úprava snímku)

- [Copy] (Kopírování) (→ [Copy] (Kopírování): 513)

#### [Operation] (Ovládání)

- [Rec / Playback Switch] (Přepínání snímání/prohlížení)
  - Přepínání okna snímání. (→ Základní úkony během pořizování snímků: 118, Základní úkony během záznamu videa: 126)
- [LVF/Monitor Switch] (Přepínání zobrazení v hledáčku / na displeji) (→ Přepínání mezi zobrazením na displeji a v hledáčku: 88)
- [Video Record] (Záznam videa) (→ Základní úkony během záznamu videa: 126)
- [Video Record(Creative Video)]
  - Nahrávání videa se spustí nebo zastaví pouze v režimu [CM]. (→ Snímání kreativního videozáznamu: 347)

### [Monitor / Display] (Monitor/displej)

- [Night Mode] (Noční režim) (→ [Night Mode] (Noční režim): 568)

### [Card/File] (Paměťová karta / soubor)

- [Card Slot Change] (Změna slotu na paměťovou kartu) (→ [Přepínání paměťové karty, která se má zobrazit: 476](#))

### [IN/OUT] (Vstup / Výstup)

- [Sound Monitoring Channel(Play)] (Kanál pro monitorování zvuku – přehrávání)
- [Wi-Fi] (→ [Wi-Fi / Bluetooth: 624](#))
- [Fan Mode] (Režim ventilátoru) (→ [\[Fan Mode\] \(Režim ventilátoru\): 580](#))
- [Send Image (Smartphone)] (Odesílání snímků na smartphone) (→ [Odesílání snímků z fotoaparátu na smartphone pomocí snadných úkonů: 640](#))
- [LUT View Assist (HDMI)] (Průvodce zobrazením údajů LUT – HDMI) (→ [\[V-Log View Assist\] \(Průvodce zobrazením V-Log\): 433](#))
- [HLG View Assist (HDMI)] (Průvodce zobrazením ve formátu HLG – HDMI) (→ [\[HLG View Assist\] \(Průvodce zobrazením ve formátu HLG\): 438](#))

## Záložka [2]

### [Others] (Ostatní nastavení)





- [No Setting] (Bez nastavení)
  - Nastavení při nepoužívání jako funkční tlačítko.
- [Off (Disable Press and Hold)] (Vypnuto – Deaktivace stisknutí a podržení)
  - Tlačítko nefunguje jako funkční tlačítko. Okno pro přiřazení funkce se nezobrazí, když stisknete a podržíte (na 2 sekundy) funkční tlačítko.
- [Restore to Default] (Návrat k výchozímu nastavení)
  - Návrat k výchozímu nastavení pro funkční tlačítko. (→ [Výchozí nastavení funkčního tlačítka: 517](#))

## Používání funkčních tlačítek

Stisknutím funkčních tlačítek během snímání můžete používat funkce uložené v [Setting in REC mode] (Nastavení v režimu snímání) a během prohlížení můžete používat funkce uložené v [Setting in PLAY mode] (Nastavení v režimu prohlížení).

**1 Stiskněte funkční tlačítko.**

**2 Vyberte požadovanou položku.**

- Tlačítka ◀▶ vyberte položku nastavení a poté stiskněte  nebo .
- Výběr je také možné provést otáčením ,  nebo .
- Způsob zobrazení a výběr položky nastavení se liší v závislosti na položce nabídky.

### ❖ Používání funkčních tlačítek [Fn4] až [Fn8] (Dotykové ikony)

Během snímání můžete používat funkční tlačítka na dotykové záložce.



- Ve výchozím nastavení se dotyková záložka nezobrazí. Nastavte [Touch Tab] (Dotyková záložka) na [ON] (Zapnuto) v [Touch Settings] (Dotyková nastavení v nabídce uživatelských nastavení [Custom] ([Operation])). (→ [Touch Settings] (Dotyková nastavení): 558)

1 Dotkněte se .

2 Dotkněte se jednoho z funkčních tlačítek [Fn4] až [Fn8].







## [Dial Operation Switch] (Přepínání funkcí otočného ovladače)

- Přířazení funkcí k otočným ovladačům: 532
- Dočasná změna funkce otočného ovladače: 534

Tato možnost dočasně změní funkce ovládané pomocí ☀️ (přední otočný ovladač) a 🌑 (zadní otočný ovladač).



### Přířazení funkcí k otočným ovladačům

#### 1 Vyberte [Dial Operation Switch Setup] (Nastavení přepínání funkce otočného ovladače).

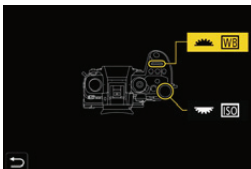
-  ⇒ [  ] ⇒ [  ] ⇒ [Dial Set.] (Nastavení otočného ovladače)  
⇒ [Dial Operation Switch Setup] (Nastavení přepínání funkce otočného ovladače) ⇒ [  ]/[  ]



#### 2 Přiřadte funkci.

- Tlačítky ▲▼ vyberte funkci a poté stiskněte  nebo .



## ❖ Přiraditelné funkce

- [Exposure Comp.] (Kompenzace expozice) (→ [Kompenzace expozice: 287](#))
- [Sensitivity] (Citlivost)\*<sup>1</sup> (→ [Citlivost ISO: 294](#))
- [White Balance] (Vyvážení bílé)\*<sup>2</sup> (→ [Vyvážení bílé \(WB\): 300](#))
- [Photo Style] (Styl fotografie) (→ [\[Photo Style\] \(Styl fotografie\): 307](#))
- [Aspect Ratio] (Poměr stran) (→ [\[Aspect Ratio\] \(Poměr stran\): 120](#))
- [Filter Effect] (Efekt filtru) (→ [\[Filter Settings\] \(Nastavení filtru\): 317](#))
- [AF Mode] (Režim automatického zaostřování) (→ [Výběr režimu automatického zaostřování: 167](#))
- [Flash Mode] (Režim blesku) (→ [\[Flash Mode\] \(Režim blesku\): 329](#))
- [Flash Adjust.] (Nastavení blesku) (→ [\[Flash Adjust.\] \(Nastavení blesku\): 334](#))



\*1  výchozí nastavení

\*2  výchozí nastavení

## Dočasná změna funkce otočného ovladače

**1** Nastavte [Dial Operation Switch] (Přepínání funkce otočného ovladače) na funkční tlačítko. (→ **Funkční tlačítka: 517**)

**2** Přepněte funkci otočného ovladače.

- Stiskněte funkční tlačítko nastavené v kroku **1**.
- Zobrazí se průvodce funkcemi přiřazenými k otočným voličům  a .
- Pokud neprovedete žádný úkon, za několik vteřin tento průvodce zmizí.



**3** Nastavte přiřazenou funkci

- Otáčejte  nebo  během zobrazení průvodce.

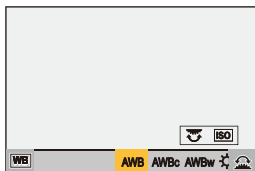

**4** Potvrďte výběr.

- Stiskněte spoušť do poloviny.

## Přizpůsobení nabídky rychlých nastavení

- **Přiřazení položky do nabídky rychlých nastavení: 535**



Můžete změnit položky nabídky rychlých nastavení v závislosti na režimu snímání. Kromě toho můžete změnit položky, které se mají zobrazit v nabídce rychlých nastavení, a jejich pořadí tak, aby vyhovovaly Vaším potřebám.

Podrobné informace o způsobu ovládání nabídky rychlých nastavení jsou uvedeny zde: (→ [Quick Menu: 94](#))







### Přiřazení položky do nabídky rychlých nastavení

Změňte položky, které se mají zobrazit v nabídce rychlých nastavení. Položky lze nastavit samostatně pro režim [M] (videozáznam) a pro jiné režimy snímání (fotografie).

#### 1 Vyberte [Q.MENU Settings] (Nastavení nabídky rychlých nastavení).







-  ⇒ [  ] ⇒ [  ] ⇒ [Q.MENU Settings] (Nastavení nabídky rychlých nastavení) ⇒ [Item Customize (Photo)] (Přizpůsobit položku – snímek) / [Item Customize (Video)] (Přizpůsobit položku – videozáznam)

#### 2 Vyberte pozici položky (1 až 12).

- Tlačítka    vyberte pozici položky a poté stiskněte  nebo .
- Výběr je také možné provést otáčením .
- Diagonální směr lze také vybrat pomocí joysticku.







### 3 Najděte funkci, kterou chcete přiřadit.

- Otáčením  vyberte záložku s funkcí, kterou chcete přiřadit (→ **Přiřaditelné položky: 537**) a poté stiskněte  nebo .
- Výběr můžete také provést stisknutím  pro výběr záložky, stisknutím  nebo otáčením , a poté stisknutím .
- Každým stisknutím [Q] přepnete mezi záložkou [1] a [2].



### 4 Přiřaďte položku nabídky.

- Tlačítky  vyberte položku a poté stiskněte  nebo .
- Výběr je také možné provést otáčením  nebo .
- Položky s [ > ] vyberete jejich opětovným výběrem.

## ❖ Přiraditelné položky nabídky

### Záložka [1]

#### [Image Quality] (Kvalita obrazu)

- [Exposure Comp.] (Kompensace expozice) (→ [Kompensace expozice: 287](#))
- [Dynamic Range Boost] (Zvýšení dynamického rozsahu) (→ [Dynamic Range Boost\] \(Zvýšení dynamického rozsahu\): 363](#))
- [Sensitivity] (Citlivost) (→ [Citlivost ISO: 294](#))
- [White Balance] (Vyvážení bílé) (→ [Vyvážení bílé \(WB\): 300](#))
- [Photo Style] (Styl fotografie) (→ [Photo Style\] \(Styl fotografie\): 307](#))
- [Metering Mode] (Režim měření expozice) (→ [Metering Mode\] \(Režim měření expozice\): 268](#))
- [Aspect Ratio] (Poměr stran) (→ [Aspect Ratio\] \(Poměr stran\): 120](#))
- [Picture Quality] (Kvalita snímku) (→ [Picture Quality\] \(Kvalita snímku\): 123](#))
- [Picture Size] (Rozlišení) (→ [Picture Size\] \(Rozlišení\): 121](#))
- [Long Exposure NR] (Redukce šumu při dlouhé expozici) (→ [Long Exposure NR\] \(Redukce šumu při dlouhé expozici\): 256](#))
- [Min. Shutter Speed] (Minimální rychlost závěrky) (→ [Min. Shutter Speed\] \(Minimální rychlost závěrky\): 257](#))
- [Filter Effect] (Efekt filtru) (→ [Filter Settings\] \(Nastavení filtru\): 317](#))
- [Exposure Mode] (Režim expozice) (→ [Režim kreativního videozáznamu: 347](#))
- [Synchro Scan] (Synchronní snímání) (→ [Synchro Scan\] \(Synchronní snímání\): 443](#))

#### [Focus/Shutter] (Zaostření / Spoušť)

- [AF Mode] (Režim automatického zaostřování) (→ [Výběr režimu automatického zaostřování: 167](#))
- [AF Detection Setting] (Nastavení automatického zaostřování na rozpoznání objekt) (→ [Automatické rozpoznání objektu: 170](#))
- [Detecting Subject] (Objekt, který se má rozpoznat) (→ [Automatické rozpoznání objektu: 170](#))
- [AF Custom Setting(Photo)] (Uživatelské nastavení automatického zaostřování pro snímek) (→ [AF Custom Setting\(Photo\)\] \(Uživatelské nastavení automatického zaostřování pro snímek\): 160](#))
- [AF Custom Setting(Video)] (Uživatelské nastavení automatického zaostřování pro videozáznam) (→ [AF Custom Setting\(Video\)\] \(Uživatelské nastavení automatického zaostřování pro videozáznam\): 355](#))
- [Focus Peaking] (Zvýraznění zaostřených částí) (→ [Focus Peaking\] \(Zvýraznění zaostřených částí\): 202](#))
- [Focus Peaking Sensitivity] (Citlivost zvýraznění zaostřených částí) (→ [Focus Peaking\] \(Zvýraznění zaostřených částí\): 202](#))
- [1-Area AF Moving Speed] (Rychlost přesunu automatického zaostřování na 1 oblast) (→ [1-Area AF Moving Speed\] \(Rychlost přesunu automatického zaostřování na 1 oblast\): 166](#))

## [Flash] (Blesk)

- [Flash Mode] (Režim blesku) (→ [\[Flash Mode\] \(Režim blesku\): 329](#))
- [Flash Adjust.] (Nastavení blesku) (→ [\[Flash Adjust.\] \(Nastavení blesku\): 334](#))
- [Wireless Flash Setup] (Nastavení bezdrátového blesku) (→ [Snímání pomocí bezdrátového blesku: 337](#))

## [Others (Photo)] (Jiná nastavení pro snímek)

- [Drive Mode Setting] (Nastavení způsobu snímání) (→ [Výběr způsobu snímání: 210](#))
- [Bracketing] (Gradace) (→ [Snímání sledu snímků s automatickou gradací: 242](#))
- [Silent Mode] (Tichý režim) (→ [\[Silent Mode\] \(Tichý režim\): 250](#))
- [Image Stabilizer] (Stabilizace obrazu) (→ [\[Operation Mode\] \(Provozní režim\): 264](#))
- [Shutter Type] (Typ závěrky) (→ [\[Shutter Type\] \(Typ závěrky\): 252](#))
- [Ex. Tele Conv.] (Rozšířená telekonverze) (→ [Rozšířená telekonverze: 206](#))

## [Image Format] (Formát snímku)

- [Rec. File Format] (Záznamový formát souboru) (→ [\[Rec. File Format\] \(Záznamový formát souboru\): 134](#))
- [Rec Quality] (Kvalita záznamu) (→ [\[Rec Quality\] \(Kvalita záznamu\): 136](#))
- [Rec Quality (My List)] (Kvalita záznamu – Můj seznam) (→ [\[add to list\] \(přidat do seznamu\): 148](#))
- [Variable Frame Rate] (Variabilní snímková frekvence) (→ [\[Variable Frame Rate\] \(Variabilní snímková frekvence\): 415](#))
- [Time Code Display] (Zobrazení časového kódu) (→ [Nastavení časového kódu: 386](#))

## [Audio] (Zvuk)

- [Audio Information] (Informace o zvuku) (→ [\[Audio Information\] \(Informace o zvuku\): 373](#))
- [Sound Rec Level Disp.] (Zobrazení úrovně záznamu zvuku) (→ [\[Sound Rec Level Disp.\] \(Zobrazení úrovně záznamu zvuku\): 365](#))
- [Sound Rec Level Adj.] (Nastavení úrovně záznamu zvuku) (→ [\[Sound Rec Level Adj.\] \(Nastavení úrovně záznamu zvuku\): 368](#))
- [Sound Rec Quality] (Záznamová kvalita zvuku) (→ [\[Sound Rec Quality\] \(Záznamová kvalita zvuku\): 369](#))
- [Sound Rec Level Limiter] (Omezení úrovně záznamu zvuku) (→ [\[Sound Rec Level Limiter\] \(Omezení úrovně záznamu zvuku\): 370](#))
- [4ch Mic Input] (Čtyřkanálový vstup mikrofону) (→ [\[4ch Mic Input\] \(Čtyřkanálový vstup mikrofону\): 381](#))
- [XLR Mic Adaptor Setting] (Nastavení adaptéru XLR mikrofону) (→ [Adaptér XLR mikrofону \(volitelné příslušenství\): 379](#))
- [Sound Monitoring Channel] (Kanál pro monitorování zvuku) (→ [\[Sound Monitoring Channel\] \(Kanál pro monitorování zvuku\): 384](#))

## [Others (Video)] (Jiná nastavení pro videozáznam)

- [Image Stabilizer] (Stabilizace obrazu) (→ [Operation Mode] (Provozní režim): 264)
- [E-Stabilization (Video)] (Elektronická stabilizace videozáznamu) (→ [E-Stabilization (Video)] (Elektronická stabilizace videozáznamu): 262)
- [Boost I.S. (Video)] (Zvýšená stabilizace videozáznamu) (→ [Boost I.S. (Video)] (Zvýšená stabilizace videozáznamu): 262)
- [Image Area of Video] (Oblast obrazu videozáznamu) (→ [Image Area of Video] (Oblast obrazu videozáznamu): 150)
- [Focus Transition] (Změna pozice zaostření) (→ [Focus Transition] (Změna pozice zaostření): 425)

## Záložka [2]

### [Monitor / Display] (Monitor / Displej)

- [Constant Preview] (Trvalý kontrolní náhled) (→ [Constant Preview] (Trvalý kontrolní náhled): 565)
- [Level Gauge] (Hladinoměr) (→ [Level Gauge] (Hladinoměr): 573)
- [Histogram] (→ [Histogram]: 566)
- [Luminance Spot Meter] (Bodové měření jasu) (→ [Luminance Spot Meter] (Bodové měření jasu): 406)
- [Frame Marker] (Označení rámečku) (→ [Frame Marker] (Označení rámečku): 410)
- [Photo Grid Line] (Mřížka snímku) (→ [Photo Grid Line] (Mřížka snímku): 567)
- [Live View Boost] (Živý náhled s vyšším jasem) (→ [Live View Boost] (Živý náhled s vyšším jasem): 567)
- [Monochrome Live View] (Černobílý živý náhled) (→ [Monochrome Live View] (Černobílý živý náhled): 576)
- [Night Mode] (Noční režim) (→ [Night Mode] (Noční režim): 568)
- [LVF/Monitor Disp. Set] (Nastavení zobrazení v hledáčku / na displeji) (→ [LVF/Monitor Disp. Set] (Nastavení zobrazení v hledáčku / na displeji): 59)
- [Video-Priority Display] (Zobrazení priority videozáznamu) (→ [Video-Priority Display] (Zobrazení priority videozáznamu): 578)
- [Zebra Pattern] (Zebrování) (→ [Zebra Pattern] (Zebrování): 408)
- [LUT View Assist (Monitor)] (Průvodce zobrazením údajů LUT – displej) (→ [LUT View Assist (Monitor)] (Průvodce zobrazením údajů LUT – displej): 433)
- [LUT View Assist (HDMI)] (Průvodce zobrazením údajů LUT – HDMI) (→ [LUT View Assist (HDMI)] (Průvodce zobrazením údajů LUT – HDMI): 433)
- [HLG View Assist (Monitor)] (Průvodce zobrazením ve formátu HLG – displej) (→ [HLG View Assist] (Průvodce zobrazením ve formátu HLG): 438)
- [HLG View Assist (HDMI)] (Průvodce zobrazením ve formátu HLG - HDMI) (→ [HLG View Assist] (Průvodce zobrazením ve formátu HLG): 438)
- [Sheer Overlay] (Překrytí snímků) (→ [Sheer Overlay] (Překrytí snímků): 572)
- [I.S. Status Scope] (Zobrazení referenčního bodu pro kontrolu chvění fotoaparátu) (→ [I.S. Status Scope] (Zobrazení referenčního bodu pro kontrolu chvění fotoaparátu): 572)
- [WFM/Vector Scope] (Monitor vlnového průběhu / Vektorskop) (→ [WFM/Vector Scope] (Monitor vlnového průběhu / Vektorskop): 402)
- [Anamorphic Desqueeze Display] (Zobrazení anamorfního videozáznamu bez deformace) (→ [Anamorphic Desqueeze Display] (Zobrazení anamorfního videozáznamu bez deformace): 441)
- [Color Bars] (Barevné pruhy) (→ Barevné pruhy / Testovací tón: 412)

### **[Lens / Others] (Objektiv / Jiná nastavení)**

- [Focus Ring Control] (Ovládání zaostřovacího kroužku) (→ [Focus Ring Control] (Ovládání zaostřovacího kroužku): 583)
- [Step Zoom] (Krokový zoom) (→ [Step Zoom] (Krokový zoom): 208)
- [Zoom Speed] (Rychlost zoomu) (→ [Zoom Speed] (Rychlost zoomu): 208)
- [Lens Information] (Informace o objektivu) (→ [Lens Information] (Informace o objektivu): 266)

### **[Card/File] (Paměťová karta / Soubor)**

- [Destination Card Slot] (Umístění slotu na paměťovou kartu) (→ Přepínání paměťových karet, které se mají zobrazit: 476)

### **[IN/OUT] (Vstup / Výstup)**

- [Wi-Fi] (→ Wi-Fi / Bluetooth: 624)
- [Fan Mode] (Režim ventilátoru) (→ [Fan Mode] (Režim ventilátoru): 580)

### **[Others] (Jiná nastavení)**

- [No Setting] (Bez nastavení)
  - Nastavení při nepoužívání.



## ❖ Podrobné nastavení nabídky rychlých nastavení

Můžete změnit vzhled nabídky rychlých nastavení a fungování  během zobrazení nabídky.

 ⇒  ⇒  ⇒ Vyberte [Q.MENU Settings] (Nastavení nabídky rychlých nastavení)

---

### [Layout Style] (Styl rozložení)

Změna vzhledu nabídky rychlých nastavení.

[MODE1] (Režim 1): Zobrazení živého náhledu a nabídky současně.

[MODE2] (Režim 2): Zobrazení nabídky na celé obrazovce.

---

### [Front Dial Assignment] (Přiřazení předního otočného ovladače)

Změna ovládání  v nabídce rychlých nastavení.

[Item] (Položka): Výběr položky nabídky.

[Value] (Hodnota): Výběr hodnoty nastavení.

---

### [Item Customize (Photo)] (Uživatelské nastavení položky pro snímek)

Přizpůsobení nabídky rychlých nastavení, která se zobrazí po nastavení voliče režimu snímání na [i]/[P]/[A]/[S]/[M].

---

### [Item Customize (Video)] (Uživatelské nastavení položky pro videozáznam)

Přizpůsobení nabídky rychlých nastavení, která se zobrazí po nastavení voliče režimu snímání na .

## Režim uživatelských nastavení

---

---

- [Uložení do režimu uživatelských nastavení: 543](#)
- [Používání režimu uživatelských nastavení: 545](#)
- [Vyvolání nastavení: 546](#)



Režimy snímání a nastavení nabídky odpovídající Vaším preferencím můžete přiřadit k režimu uživatelských nastavení. Přiřazená nastavení můžete používat přepínáním voliče režimů na režimy [C1] až [C4].



## Uložení do režimu uživatelských nastavení

Do režimu uživatelských nastavení můžete uložit aktuálně nastavené informace o fotoaparátu.



V době zakoupení jsou výchozí nastavení nabídky v režimu [P] přiřazena ke všem režimům uživatelského nastavení.

**1 Nastavte režim snímání a nastavení nabídky stavu, který si přejete uložit.**

**2 Vyberte [Save to Custom Mode] (Uložit do režimu uživatelských nastavení).**

-  → [  ] → [  ] → [Save to Custom Mode] (Uložit do režimu uživatelských nastavení)

**3 Přiřaďte položku.**

- Zvolte číslo pro uložení a poté stiskněte  nebo .
- Zobrazí se okno s žádostí o potvrzení. Stisknutím [DISP.] změníte název režimu uživatelských nastavení.  
Způsob zadávání znaků je popsán zde: (→ [Zadávání znaků: 105](#))

### ❖ Okamžité uložení uživatelských nastavení

Stisknutím funkčního tlačítka přiřazeného k [Save to Custom Mode] (Uložit do režimu uživatelských nastavení) v okně snímání v pohotovostním režimu můžete rychle uložit aktuální nastavení snímání do režimu uživatelských nastavení. (→ [Funkční tlačítka: 517](#))





- Do režimu uživatelských nastavení nelze přiřadit režim [iA].



- Seznam nastavení, která lze přidat do režimu uživatelských nastavení:  
(→ [Seznam výchozích nastavení / Uložení do režimu uživatelských nastavení / Nastavení dostupné pro kopírování: 779](#))

## ❖ Podrobné nastavení režimu uživatelských nastavení

Můžete vytvořit další sady režimů uživatelských nastavení. Dále můžete nastavit, jak dlouho se mají uchovávat dočasně změněné podrobnosti nastavení.

 → [  ] → [  ] → Vyberte [Custom Mode Settings] (Nastavení režimu uživatelských nastavení)

---

### [Limit No. of Custom Mode] (Omezení počtu režimů uživatelských nastavení)

Nastavení počtu režimů uživatelských nastavení, která lze uložit v [C4].

Lze uložit maximálně 10 sad; 3 sady jsou dostupné ve výchozím nastavení.

---

### [Edit Title] (Editace názvu)

Změna názvu režimu uživatelského nastavení.

Lze zadat maximálně 22 znaků. Dvoubajtový znak se chápe jako dva znaky.

• Způsob zadávání znaků: (→ [Zadávání znaků: 105](#))

---

### [How to Reload Custom Mode] (Způsob opětovného načtení uživatelského nastavení)

Nastavení načasování, kdy se mají dočasně změněná nastavení vrátit na původní hodnoty.

[Change Recording Mode] (Změna režimu snímání) / [Return from Sleep Mode] (Návrat z režimu spánku) / [Turn the Power ON] (Zapnutí napájení)

---

### [Select Loading Details] (Výběr načtení podrobností)

Výběr typů nastavení, která se mají načíst pomocí [Load Custom Mode] (Načíst režim uživatelských nastavení).

[F / SS / ISO Sensitivity] (Zaostření / Rychlost závěrky / Citlivost ISO):

Umožňuje vyvolání hodnoty clony, rychlosti závěrky a nastavení citlivosti ISO.

[White Balance] (Vyvážení bílé): Umožňuje vyvolání nastavení vyvážení bílé.

---



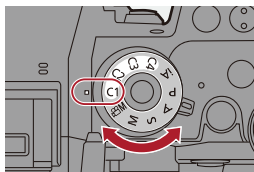

## Používání režimu uživatelských nastavení

### Nastavte volič režimu snímání na [C1] až [C4].

- Nastavte volič režimu snímání. (→ [Výběr režimu snímání: 79](#))
- Pokud vyberete [C4], vyvolá se naposledy použitý režim uživatelských nastavení.



### ❖ Výběr režimu uživatelských nastavení [C4]

- 1 Nastavte režim snímání na [C4].
- 2 Stiskněte .
  - Objeví se nabídka pro výběr režimu uživatelského nastavení.
- 3 Tlačítka   vyberte režim uživatelských nastavení a poté stiskněte  nebo .
  - V okně snímání se zobrazí ikona zvoleného režimu uživatelských nastavení.

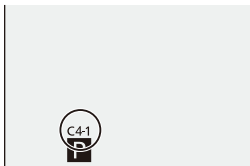





### ❖ Změna přiřazených položek

Přiřazená nastavení se nezmění ani tehdy, když dočasně změňte nastavení fotoaparátu otočením voliče režimu snímání na [C1] až [C4]. Pokud chcete změnit přiřazené položky, přepište je pomocí [Save to Custom Mode] (Uložit do režimu uživatelských nastavení) v nabídce nastavení [Setup] ([Setting]).

## Vyvolání nastavení

Můžete přenést nastavení uložená v režimu uživatelských nastavení do zvoleného režimu snímání a přepsat jimi aktuální nastavení.

- 1 Nastavte režim snímání, který chcete použít.**
  - Nastavte volič režimu snímání. (→ [Výběr režimu snímání: 79](#))
- 2 Vyberte [Load Custom Mode] (Načíst režim uživatelských nastavení).**
  -  ⇒ [] ⇒ [] ⇒ [Load Custom Mode] (Načíst režim uživatelských nastavení)
- 3 Vyberte režim uživatelských nastavení, který se má načíst.**
  - Vyberte režim uživatelských nastavení a poté stiskněte  nebo .



- Vyvolání režimu uživatelského nastavení není možné, pokud chcete načíst nastavení do režimu vytvořeného z režimů [P]/[A]/[S]/[M] a režimu .

## **Nabídka uživatelských nastavení [Custom]**

- Nabídka uživatelských nastavení [Custom] ([Image Quality] – Kvalita obrazu): 548
- Nabídka uživatelských nastavení [Custom] ([Focus/Shutter] – Zaostření / Spoušť): 552
- Nabídka uživatelských nastavení [Custom] ([Operation] – Ovládání): 558
- Nabídka uživatelských nastavení [Custom] ([Monitor / Display (Photo)] – Monitor / Displej pro snímek): 565
- Nabídka uživatelských nastavení [Custom] ([Monitor / Display (Video)] – Monitor / Displej pro videozáznam): 575
- Nabídka uživatelských nastavení [Custom] ([IN/OUT] – Vstup / Výstup): 579
- Nabídka uživatelských nastavení [Custom] ([Lens / Others] – Objektiv / Ostatní nastavení): 581

## Nabídka uživatelských nastavení [Custom] ([Image Quality] – Kvalita obrazu)

►: Výchozí nastavení

### [Photo Style Settings] (Nastavení stylu fotografie)

<p>[Show/Hide Photo Style] (Zobrazit/skrýt styl fotografie)</p>	<p>[Vivid] (Živé barvy) / [Natural] (Přirozený) / [L.ClassicNeo] (Nostalgický) / [Flat] (Plochý) / [Landscape] (Scenérie) / [Portrait] (Portrét) / [L.Monochrome] (Výrazný černobílý) / [L.Monochrome D] (Výrazný černobílý D) / [L.Monochrome S] (Výrazný černobílý S) / [Cinelinek D2] (Filmový záběr) / [Cinelinek V2] (Filmový záběr) / [Like709] / [V-Log L] / [Hybrid Log Gamma] (Hybridní protokol gama) / [MY PHOTO STYLE 1] (Můj styl fotografie 1) až [MY PHOTO STYLE 10] (Můj styl fotografie 10)</p>
<p>Nastavení položek stylu fotografie, které se zobrazí v nabídce.</p>	
<p>[My Photo Style Settings] (Nastavení mého stylu fotografie)</p>	<p>[Add Effects] (Přidat efekty) [Load Preset Setting] (Načíst předvolené nastavení)</p>
<p>Umožňuje podrobné nastavení kvality obrazu pro „Můj styl fotografie“.  <b>[Add Effects] (Přidat efekty):</b> Umožňuje nastavení citlivosti [Sensitivity] a vyvážení bílé [White Balance] v okně úpravy kvality obrazu.  <b>[Load Preset Setting] (Načíst předvolené nastavení):</b> Nastavení načasování, po jehož uplynutí se hodnoty nastavení kvality obrazu změněné v „Mém stylu fotografie“ vrátí do stavu, ve kterém byly přiřazeny.</p>	
<p>[Reset Photo Style] (Obnovení stylu fotografie)</p>	
<p>Návrat podrobností změněných v [Photo Style] (Styl fotografie) a [Photo Style Settings] (Nastavení stylu fotografie) na výchozí nastavení.</p>	

### [ISO Increments] (Přírůstky citlivosti ISO)

►[1/3 EV]/[1 EV]

Změna intervalů mezi hodnotami nastavení citlivosti ISO.



## [Extended ISO] (Rozšířená citlivost ISO)

[ON] (Zapnuto) / ►[OFF] (Vypnuto)

Je možné nastavit citlivost ISO na minimální hranici [ISO100].

## [Exposure Offset Adjust.] (Nastavení posunu expozice)

[Multi Metering] (Vícebodové měření) [-1EV] až [+1EV] (►[±0EV])

[Center Weighted] (S důrazem na střed) [-1EV] až [+1EV] (►[±0EV])

[Spot] (Bodové měření) [-1EV] až [+1EV] (►[±0EV])

[Highlight Weighted] (Vyvážení zvýrazněných částí) [-1EV] až [+1EV] (►[±0EV])

Nastavení úrovně expozice, která je standardní správnou expozicí pro každou položku [Metering Mode] (Režim měření expozice). Přidání hodnoty nastavení z této funkce hodnotě kompenzace expozice (→ [Kompenzace expozice: 287](#)) při snímání.

- Pro záznam videa není možné přidat hodnotu nastavení z rozsahu překračujícího ±3 EV.

## [Face Priority In Multi Metering] (Priorita oka ve vícebodovém měření)

►[ON] (Zapnuto) / [OFF] (Vypnuto)

Když je režim měření [Metering Mode] nastavený na  (Vícebodové měření), rozsah měření pro automatickou expozici se prioritně zaměřuje na obličej a oči. Když je nastavena možnost [OFF] (Vypnuto), lze se vyhnout změně automatické expozice pomocí funkce automatického rozpoznání obličeje nebo oka [FACE/EYE].

## [Color Space] (Barevný prostor)

▶[sRGB] / [AdobeRGB]

Nastavení způsobu korekce barevné reprodukce pořízených snímků na displeji počítače nebo zařízení, jako je tiskárna.

**[sRGB]:** Toto nastavení se používá především na počítačích a podobných zařízeních.

**[AdobeRGB]:** AdobeRGB se převážně používá pro obchodní účely, jako je profesionální tisk, protože má větší rozsah reprodukovatelných barev než sRGB.

- Pokud se příliš nevyznáte v AdobeRGB, nastavte [sRGB].
- Pokud používáte následující funkce, nastavení je pevně dáno na [sRGB]:
  - Záznam videa
  - [Like709]/[V-Log L] ([Photo Style] – Styl fotografie)
  - [Filter Settings] (Nastavení filtru)

## [Exposure Comp. Reset] (Obnovení výchozího nastavení kompenzace expozice)

[ON] (Zapnuto) / ▶[OFF] (Vypnuto)

Obnovení výchozí hodnoty expozice při změně režimu snímání nebo vypnutí fotoaparátu.

## [Auto Exposure in P/A/S/M] (Automatická expozice v režimech P/A/S/M)

▶[ON] (Zapnuto) / [OFF] (Vypnuto)

Výběr způsobu nastavení pro hodnotu clony, rychlost závěrky a citlivost ISO, když je video zaznamenává v režimech [P]/[A]/[S]/[M].

**[ON] (Zapnuto):** Snímání s hodnotami automaticky nastavenými fotoaparátem.

**[OFF] (Vypnuto):** Snímání s hodnotami nastavenými v režimech [P]/[A]/[S]/[M].

## [CreativeVideo Combined Set.] (Kombinované nastavení kreativního videozáznamu)

[F/SS/ISO/Exposure Comp.] (Kompenzace zaostření / rychlosti závěrky / citlivosti ISO / expozice)	▶[📷] / [👤]
[White Balance] (Vyvážení bílé)	▶[📷] / [👤]
[Photo Style] (Styl fotografie)	▶[📷] / [👤]
[Metering Mode] (Režim měření expozice)	▶[📷] / [👤]
[AF Mode] (Režim automatického zaostřování)	▶[📷] / [👤]
<p>Obsah nastavený v režimu [📷M] lze oddělit od pořizování snímků.          (→ [CreativeVideo Combined Set.] (Kombinované nastavení kreativního videozáznamu): 351)</p>	

## Nabídka uživatelských nastavení [Custom] ([Focus/Shutter] – Zaostření / Spoušť)

►: Výchozí nastavení

### [Focus/Shutter Priority] (Priorita zaostření/spouště)

[AFS] (Automatické zaostřování s prioritou spouště)	►[FOCUS] (Zaostření) / [BALANCE] (Vyvážení) / [RELEASE] (Uvolnění)
[AFC] (Nepřetržité automatické zaostřování)	[FOCUS] (Zaostření) / ►[BALANCE] (Vyvážení) / [RELEASE] (Uvolnění)

Nastavení priority zaostření nebo uvolnění spouště během automatického zaostřování.

**[FOCUS] (Zaostření):** Snímání není možné, pokud snímáný objekt není zaostřený.  
**[BALANCE] (Vyvážení):** Fotoaparát při snímání udržuje rovnováhu mezi zaostřením a uvolněním spouště.  
**[RELEASE] (Uvolnění):** Snímání je možné kdykoliv, i když snímáný objekt není zaostřený.

### [Focus Switching for Vert / Hor] (Přepínání zaostření na vertikální/horizontální)

[ON] (Zapnuto) / ►[OFF] (Vypnuto)
-----------------------------------

Ukládají se samostatné pozice oblasti automatického zaostřování (pozice manuálního zaostřování pro podporu manuálního zaostřování) pro případ, kdy držíte fotoaparát svisle a horizontálně.

(→ [Focus Switching for Vert / Hor] (Přepínání zaostření na vertikální/horizontální): 194)

### [AF/AE Lock Hold] (Přidržení aretace automatického zaostření / automatické expozice)

[ON] (Zapnuto) / ►[OFF] (Vypnuto)
-----------------------------------

Nastavení tlačítkových úkonů pro aretaci automatického zaostření / automatické expozice.

V případě volby [ON] (Zapnuto) zůstane zaostření spolu s expozicí zajištěno po uvolnění tlačítka, dokud je nestisknete znovu.



## [AF+MF] (Automatické zaostřování + manuální zaostřování)

[ON] (Zapnuto) / ►[OFF] (Vypnuto)
Když je režim zaostřování nastavení na [AFS], můžete během aretace automatického zaostřování doladit zaostření manuálně.
<ul style="list-style-type: none"> <li>• Stisknutím tlačítka spouště do poloviny</li> <li>• Stisknutím tlačítka [AF ON] (Aktivace automatického zaostřování)</li> <li>• V případě aretace použitím funkčního tlačítka [AF LOCK] (Aretace automatického zaostřování) nebo [AF/AE LOCK] (Aretace automatického zaostřování / automatické expozice)</li> </ul>

## [MF Assist] (Podpora manuálního zaostřování)

(V případě připojení vyměnitelného objektivu se zaostřovacím kroužkem [Focus Ring] (Zaostřovací kroužek)	►[ON] (Zapnuto) / [OFF] (Vypnuto)
[AF Mode] (Režim automatického zaostřování)	►[ON] (Zapnuto) / [OFF] (Vypnuto)
[Press Joystick] (Stisknutí joysticku)	[ON] (Zapnuto) / ►[OFF] (Vypnuto)
[MF Assist Display] (Zobrazení průvodce manuálním zaostřováním)	[FULL] (Celý displej) / ►[PIP] (Obraz v obraze)
Nastavení způsobu zobrazení podpory manuálního zaostřování (zvětšené zobrazení).	
<b>[Focus Ring] (Zaostřovací kroužek):</b> Zobrazení se zvětší pomocí zaostřování objektivem.	
<b>[AF Mode] (Režim automatického zaostřování):</b> Zobrazení se zvětší stisknutím  .	
<b>[Press Joystick] (Stisknutí joysticku):</b> Zobrazení zvětšíte stisknutím joysticku (pokud nastavení joysticku [Joystick Setting] nastaveno na [D.FOCUS Movement]). (→ <a href="#">[Joystick Setting] (Nastavení joysticku): 563</a> )	
<b>[MF Assist Display] (Zobrazení podpory manuálního zaostřování):</b> Nastavení způsobu zobrazení (režim celé obrazovky / režim okna) podpory manuálního zaostřování (zvětšené zobrazení).	

## [MF Guide] (Průvodce manuálním zaostřováním)

[  ] / [  ] / [OFF] (Vypnuto)
* Výchozí nastavení se může lišit v závislosti na oblasti, kde jste fotoaparát zakoupili.
Během manuálního zaostřování se průvodce manuálním zaostřováním, který slouží jako průvodce vzdáleností snímání, zobrazuje na displeji. Jako jednotku zobrazení si můžete zvolit metry nebo stopy.

## [Focus Ring Lock] (Zajištění zaostřovacího kroužku)

[ON] (Zapnuto) / ►[OFF] (Vypnuto)
Tato funkce zablokuje činnost zaostřovacího kroužku vyměnitelného objektivu během manuálního zaostřování, čímž se aretuje zaostření.
<ul style="list-style-type: none"> <li>Po zajištění zaostřovacího kroužku se v okně snímání zobrazí [MFL].</li> </ul>

## [Show/Hide AF Mode] (Zobrazení/skrytí režimu automatického zaostřování)

[Tracking] (Zaostření na pohybující se objekt)	►[ON] (Zapnuto) / [OFF] (Vypnuto)]
[Full Area AF] (Celá oblast automatického zaostřování)	►[ON] (Zapnuto) / [OFF] (Vypnuto)
[Zone(Horizontal/Vertical)] (Horizontální/vertikální zóna)	►[ON] (Zapnuto) / [OFF] (Vypnuto)
[Zone] (Zóna)	►[ON] (Zapnuto) / [OFF] (Vypnuto)
[1-Area+] (Zaostření na 1 oblast+)	►[ON] (Zapnuto) / [OFF] (Vypnuto)
[Pinpoint] (Bodové zaostření)	►[ON] (Zapnuto) / [OFF] (Vypnuto)
Nastavení položek režimu automatického zaostřování, které se mají zobrazit v okně pro výběr režimu automatického zaostřování.	

## [Pinpoint AF Setting] (Nastavení bodového automatického zaostření)

[Pinpoint AF Time] (Čas bodového automatického zaostření)	[LONG] (Dlouhý) / ►[MID] (Střední) / [SHORT] (Krátký)
[Pinpoint AF Display] (Zobrazení bodového automatického zaostření)	[FULL] (Celá obrazovka) / ►[PIP] (Režim okna)
Změna nastavení zvětšeného zobrazení, pokud je režim automatického zaostřování nastavený na <span style="border: 1px solid black; padding: 0 2px;">+</span> .	
<p><b>[Pinpoint AF Time] (Čas bodového automatického zaostření):</b> Nastavení času, po který zůstane obrazovka zvětšená, když stisknete tlačítko spouště do poloviny.</p> <p><b>[Pinpoint AF Display] (Zobrazení bodového automatického zaostření):</b> Nastavení způsobu zobrazení (plná obrazovka / režim okna) zvětšeného zobrazení.</p>	

### [Shutter AF] (Automatické zaostření po stisknutí spouště)

▶[ON] (Zapnuto) / [OFF] (Vypnuto)

Automatické nastavení zaostření po stisknutí tlačítka spouště do poloviny.

### [Eye Detection Display] (Zobrazení rozpoznání oka)

▶[ON] (Zapnuto) / [OFF] (Vypnuto)

Když je nastavena možnost [OFF] (Vypnuto), můžete stisknutím tlačítka spouště do poloviny odstranit křížek pro rozpoznání očí nebo obličeje.

### [Half-Press Shutter] (Uvolnění spouště stisknutím do poloviny)

[ON] (Zapnuto) / ▶[OFF] (Vypnuto)

Můžete rychle uvolnit spoušť stisknutím tlačítka spouště do poloviny.

### [Assign REC to Shutter Button] (Záznam videa stisknutím spouště)

▶[ON] (Zapnuto) / [OFF] (Vypnuto)

V režimu [M] můžete použít tlačítko spouště pro spuštění/zastavení záznamu videa.

Spuštění/zastavení záznamu videa lze deaktivovat nastavením na [OFF] (Vypnuto).

### [Quick AF] (Rychlé automatické zaostřování)

[ON] (Zapnuto) / ►[OFF] (Vypnuto)

Když se chvění fotoaparátu sníží, fotoaparát automaticky upraví zaostření a zostření tak bude po stisknutí spouště rychlejší.

- Baterie se vybijí rychleji než obvykle.
- Tato funkce není k dispozici v následujících případech:
  - V režimu kontrolního náhledu
  - Za špatných světlených podmínek

### [Eye Sensor AF] (Automatické zaostřování se snímačem oka)

[ON] (Zapnuto) / ►[OFF] (Vypnuto)

Pokud při pohledu do hledáčku funguje snímač oka, bude fungovat i automatické zaostřování.

- [Eye Sensor AF] (Automatické zaostřování se snímačem oka) nemusí fungovat správně za špatného osvětlení.

### [Looped Focus Frame] (Rámeček zaostření ve smyčce)

[ON] (Zapnuto) / ►[OFF] (Vypnuto)

Při přesunu oblasti automatického zaostřování, průvodce manuálním zaostřováním nebo při zvětšeném zobrazení živého náhledu videozáznamu umožňuje toto nastavení přesun smyčkou z jednoho okraje displeje na protilehlý okraj.



## [Enlarged Live Display(Video)] (Zvětšené zobrazení živého náhledu videozáznamu)

[Keep Enlarged Display] (Zachování zvětšeného zobrazení)	▶[ON] (Zapnuto) / [OFF] (Vypnuto)]
[PIP Display] (Zobrazení PIP)	[FULL] (Plné) / ▶[PIP]
<p>Nastavení úkonů spojených s funkcí pro zvětšení živého náhledu videozáznamu je popsáno zde: (→ <a href="#">[Enlarged Live Display(Video)] (Zvětšené zobrazení živého náhledu videozáznamu): 356</a>).</p> <p><b>[Keep Enlarged Display] (Zachování zvětšeného zobrazení)</b>  <b>[ON] (Zapnuto):</b> Zobrazení se zvětší po uvolnění funkčního tlačítka a trvá té doby, dokud tlačítko znovu nestisknete.  <b>[OFF] (Vypnuto):</b> Zvětšené zobrazení přetrvává pouze tehdy, když držíte funkční tlačítko stisknuté.</p> <p><b>[PIP Display] (Zobrazení PIP)</b>          Nastavení způsobu zobrazení zvětšeného okna (režim celé obrazovky / režim okna).</p>	

## Nabídka uživatelských nastavení [Custom] ([Operation] - Ovládání)

►: Výchozí nastavení

### [Q.MENU Settings] (Nastavení nabídky rychlých nastavení)

[Layout Style] (Styl rozložení)	►[MODE1] (Režim 1) / [MODE2] (Režim 2)
[Front Dial Assignment] (Přiřazení funkce k přednímu otočnému ovladači)	[Item] (Položka) / ►[Value] (Hodnota)
[Item Customize (Photo)] (Přizpůsobení položky pro snímek)	
[Item Customize (Video)] (Přizpůsobení položky pro videozáznam)	
Přizpůsobení nabídky rychlých nastavení. (→ <a href="#">Přizpůsobení nabídky rychlých nastavení: 535</a> )	

### [Touch Settings] (Dotyková nastavení)

[Touch Screen] (Dotyková obrazovka)	►[ON] (Zapnuto) / [OFF] (Vypnuto)
[Touch Tab] (Dotyková záložka)	[ON] (Zapnuto) / ►[OFF] (Vypnuto)
[Touch AF] (Dotykové automatické zaostření)	►[AF] (Automatické zaostřování) / [AF+AE] (Automatické zaostřování + automatická expozice)
[Touch Pad AF] (Automatické zaostření pomocí dotykové záložky)	[EXACT] (Přesně) / [OFFSET1] až [OFFSET7] / ►[OFF] (Vypnuto)

Aktivace dotykového ovládání na displeji.

**[Touch Screen] (Dotyková obrazovka):** Všechny dotykové úkony.

**[Touch Tab] (Dotyková záložka):** Úkony záložky, jako například  na pravé straně displeje.



**[Touch AF] (Dotykové automatické zaostřování):** Úkony pro optimalizaci zaostření ([AF]) na objekt, kterého se dotýkáte. Alternativně lze dotykem optimalizovat zaostření i jas ([AF+AE]). (→ [Přesun oblasti automatického zaostření dotykem: 190](#))

**[Touch Pad AF] (Automatické zaostření pomocí dotykové záložky):** Veškeré úkony provádíte na dotykové záložky během zobrazení v hledáčku. (→ [Přesun oblasti automatického zaostřování pomocí dotykové záložky: 192](#))

**[Lock Lever Setting] (Nastavení zajišťovací páčky)**

Tlačítko aktivace automatického zaostřování [AF ON]	[  ] / ▶ [  ]
Joystick	▶ [  ] / [  ]
Tlačítko [Q]	[  ] / ▶ [  ]
Kurzorová tlačítka / tlačítko [MENU/SET]	▶ [  ] / [  ]
Otočný ovladač	▶ [  ] / [  ]
Tlačítko [  ] (Režim automatického zaostřování)	[  ] / ▶ [  ]
Tlačítko [  ] (Prohlížení)	[  ] / ▶ [  ]
Dotyková obrazovka	▶ [  ] / [  ]
Tlačítko [  ] (Zrušení) / Tlačítko [  ] (Vymazání) / Funkční tlačítko (Fn1)	[  ] / ▶ [  ]
Tlačítko [DISP.]	▶ [  ] / [  ]
Tlačítko [  ] (Kompenzace expozice) button	[  ] / ▶ [  ]
Tlačítko [ISO]	[  ] / ▶ [  ]
Tlačítko [  ] (Informace o zvuku)	[  ] / ▶ [  ]
Zadní otočný ovladač	▶ [  ] / [  ]
Tlačítko videozáznamu	[  ] / ▶ [  ]
Přední otočný ovladač	▶ [  ] / [  ]
Tlačítko [WB]	[  ] / ▶ [  ]
Tlačítko [LVF]	[  ] / ▶ [  ]
Tlačítko spouště	[  ] / ▶ [  ]
Sekundární tlačítko videozáznamu	[  ] / ▶ [  ]
Objektiv	[  ] / ▶ [  ]
Tlačítko pro zvětšené zobrazení živého náhledu videozáznamu / Funkční tlačítko (Fn2)	[  ] / ▶ [  ]
Tlačítko kontrolního náhledu / Funkční tlačítko (Fn3)	[  ] / ▶ [  ]

Můžete nastavit úkony, k jejichž deaktivaci se použije zajišťovací páčka. (Pouze pro okno snímání)

- Zámek se aktivuje nebo deaktivuje pokaždé, když stisknete .
- Stisknutím [DISP.] změníte stránku.
- Stisknutím tlačítka [Q] obnovíte výchozí nastavení.
- Na displeji se zobrazí [  ], když se pokusíte použít ty ovládací prvky, které je právě uzamknutá.
- Ovládací prvky zablokované pomocí „Lens“ (Objektiv) závisí na objektivu. Přepínače objektivu nejsou zablokované.
- I když ovládáte objektiv, zatímco je „Lens“ (Objektiv) zablokovaný, na displeji se nezobrazuje [  ] does not get displayed on the screen.  
Po zablokování s nastavením „Lens“ (Objektiv) zkontrolujte, zda zámek funguje, a to tak, že se pokusíte ovládat objektiv.

## [Fn Button Set] (Nastavení funkčního tlačítka)

[Setting in REC mode] (Nastavení v režimu snímání)

[Setting in PLAY mode] (Nastavení v režimu prohlížení)









Přiřazení funkce k funkčnímu tlačítku.

(→ [Přiřazení funkcí k funkčním tlačítkům: 520](#))











## [WB/ISO/Expo. Button] (Tlačítko vyvážení bílé / citlivosti ISO / expozice)

[WHILE PRESSING] (Během stisknutí) / [AFTER PRESSING1] (Po stisknutí 1) / ►[AFTER PRESSING2] (Po stisknutí 2)	
Nastavení úkonu, který se má provést po stisknutí [WB] (Vyvážení bílé), [ISO] (Citlivost ISO) nebo [  ] (Kompenzace expozice).	
<b>[WHILE PRESSING] (Během stisknutí):</b> Umožňuje změnit nastavení během stisknutí a podržení tlačítka. Uvolněním tlačítka potvrdíte nastavenou hodnotu a vrátíte se do okna snímání.	
<b>[AFTER PRESSING1] (Po stisknutí 1):</b> Stisknutím tlačítka změníte nastavení. Opětovným stisknutím tlačítka potvrdíte nastavenou hodnotu a vrátíte se do okna snímání.	
<b>[AFTER PRESSING2] (Po stisknutí 2):</b> Stisknutím tlačítka změníte nastavení. Každým stisknutím tlačítka přepnete hodnotu nastavení. (Kromě hodnoty kompenzace expozice) Stisknutím tlačítka spouští do poloviny potvrdíte provedený výběr a vrátíte se do okna snímání.	

## [ISO Displayed Setting] (Zobrazení nastavení citlivosti ISO)

















[Front/Rear Dials] (Přední/zadní otočný ovladač)	►[  /  ] / [  /  ] / [OFF (Vypnuto) /  ] / [  /  ] / [  / OFF (Vypnuto) ]
Nastavení úkonů prováděných otočnými ovladači v okně nastavení citlivosti ISO. Přiřazení [  ] umožňuje změnit [ISO Auto Upper Limit Setting] (Nastavení horní hranice automatické citlivosti ISO).	

## [Exposure Comp. Disp. Setting] (Zobrazení nastavení kompenzace expozice)

[Cursor Buttons (Up/Down)] (Kurzorová tlačítka – nahoru/dolů)	[  ] / ►[OFF] (Vypnuto)
Nastavení úkonů tlačítek ▲▼ v okně kompenzace expozice. Přiřazení [  ] umožňuje nastavit expozici gradace.	
[Front/Rear Dials] (Přední/zadní otočný ovladač)	►[  /  ] / [  /  ] / [OFF (Vypnuto) /  ] / [  /  ] / [  / OFF (Vypnuto) ]
Nastavení úkonů otočných ovladačů v okně kompenzace expozice. Přiřazení [  ] umožňuje nastavit výkon blesku.	

## [Dial Set.] (Nastavení otočného ovladače)

[Assign Dial (F/SS)] (Přiřazení úkonů k otočným ovladačům – hodnota clony / rychlost závěrky)		▶[SET1] (Nastavení 1) / [SET2] (Nastavení 2) / [SET3] (Nastavení 3) / [SET4] (Nastavení 4) / [SET5] (Nastavení 5)			
Přiřazení úkonů k otočným ovladačům v režimech [P]/[A]/[S]/[M].					
P/↗: Posun programu, F: Hodnota clony, SS: Rychlost závěrky					
		[P]	[A]	[S]	[M]
[SET1] (Nastavení 1)		P/↗	F	SS	F
		P/↗	F	SS	SS
[SET2] (Nastavení 2)		—	F	—	F
		P/↗	—	SS	SS
[SET3] (Nastavení 3)		—	—	SS	SS
		P/↗	F	—	F
[SET4] (Nastavení 4)		—	—	—	F
		P/↗	F	SS	SS
[SET5] (Nastavení 5)		P/↗	F	SS	F
		—	—	—	SS
[Rotation (F/SS)] (Rotace – hodnota clony / rychlost závěrky)		▶[ ↻] / [ ↻]			
Změna směru otáčení otočných ovladačů pro nastavení hodnoty clony a rychlosti závěrky.					
[Control Dial Assignment] (Přiřazení úkonu k otočnému ovladači)		▶[] ([Headphone Volume] – Hlasitost sluchátek) / [ / ] ([Exposure / Aperture] – Expozice / clona) / [] ([Exposure Comp.] – Kompenzace expozice) / [] ([Sensitivity] – Citlivost) / [] ([Focus Frame Size] – Velikost rámečku zaostření)			
Přiřazení funkce k  v okně snímání.					
[ / ]: V režimu [M] je přiřazeno nastavení hodnoty clony. V režimech jiných, než je [M], je přiřazena kompenzace expozice.					

[Exposure Comp.] (Kompenzace expozice)	[  ] / [  ] / ►[OFF] (Vypnuto)
Přiřazení kompenzace expozice k  nebo  . (Kromě režimu [M])	
<ul style="list-style-type: none"> <li>Nastavení [Assign Dial (F/SS)] (Přiřazení úkonů k otočným ovladačům – hodnota clony / rychlost závěrky) má prioritu.</li> </ul>	
[Dial Operation Switch Setup] (Nastavení přepínání funkcí otočného ovladače)	[  ]
	[  ]
Funkčním tlačítkem [Dial Operation Switch] (Přepínání funkcí otočného ovladače) můžete nastavit funkce, které se mají dočasně přiřadit k  nebo  . (→ <a href="#">Přiřazení funkcí k otočným ovladačům: 532</a> )	
[Rotation (Menu Operation)] (Rotace – ovládání nabídky)	►[   ] / [   ] / [   ] / [   ]
Změna směru otáčení otočných ovladačů při ovládání nabídky.	

## [Joystick Setting] (Nastavení joysticku)

►[D.FOCUS Movement] (Pohyb oblasti zaostřování) / [Fn] (Funkční tlačítko) / [MENU] (Nabídka) / [OFF] (Vypnuto)
Nastavení pohybu joysticku v okně snímání.
<p><b>[D.FOCUS Movement] (Pohyb oblasti zaostřování):</b> Pohyb oblasti automatického zaostřování a podpory manuálního zaostřování. (→ <a href="#">Ovládání pohybu oblasti automatického zaostřování: 187</a>, <a href="#">Snímání s použitím manuálního zaostřování: 195</a>)</p> <p><b>[Fn] (Funkční tlačítko):</b> Ovládání jako funkční tlačítko.</p> <p><b>[MENU] (Nabídka):</b> Ovládání jako . Úkony, které lze provádět pohybem joysticku, jsou zablokované.</p> <p><b>[OFF] (Vypnuto):</b> Deaktivace joysticku.</p>

## **[Video Rec. Button (Remote)] (Tlačítko videozáznamu na dálkovém ovladači spouště)**

Můžete přiřadit oblíbenou funkci k tlačítku videozáznamu na dálkovém ovladači spouště (volitelné příslušenství).

(→ [Dálkový ovladač spouště \(volitelné příslušenství\): 703](#))

- Ve výchozím nastavení je přiřazena funkce [Video Record] (Záznam videa).



## Nabídka uživatelských nastavení [Custom] ([Monitor / Display (Photo)]) – Monitor/displej pro snímek

►: Výchozí nastavení

### [Auto Review] (Automatický kontrolní náhled)

[Duration Time (photo)] (Délka trvání – snímek)	[HOLD (Do stisknutí)] / [5SEC] až [0.5SEC] / ►[OFF] (Vypnuto)
[Playback Operation Priority] (Priorita ovládání během prohlížení)	[ON] (Zapnuto) / ►[OFF] (Vypnuto)

Zobrazení snímku ihned po jeho pořízení.

**[Duration Time (photo)] (Délka trvání – snímek):** Nastavení automatického kontrolního náhledu po pořízení snímků.

**[Playback Operation Priority] (Priorita ovládání během prohlížení):** Pokud je nastaveno [ON] (Zapnuto), můžete přepínat na okno prohlížení během automatického kontrolního náhledu nebo mazat snímky.

- Pokud nastavíte [Duration Time (photo)] na [HOLD] (Do stisknutí), pořízené snímky se zobrazují, dokud nestisknete tlačítko spouště do poloviny. [Playback Operation Priority] (Priorita ovládání během prohlížení) je pevně nastavená na [ON] (Zapnuto).
- Při používání následujících funkcí není automatický kontrolní náhled [Auto Review] k dispozici:
  - Vysokorychlostní sekvenční snímání

### [Constant Preview] (Trvalý kontrolní náhled)

[ON] (Zapnuto) / ►[OFF] (Vypnuto)	
[SET] (Nastavit)	[Effect] (Efekt)
	[Preview While MF Assist] (Kontrolní náhled během podpory manuálního zaostřování)

Můžete vždy potvrdit efekty clony v okně snímání v režimu [A]/[M]. Ve stejnou dobu můžete také potvrdit rychlost závěrky, pokud je nastavený režim [M].

- Můžete nastavit kombinaci efektu clony a efektu rychlosti závěrky v [Effect] (Efekt).
- Kontrolní náhled je také možné zobrazit v okně podpory manuálního zaostřování, když je [Preview While MF Assist] (Kontrolní náhled během podpory manuálního zaostřování) nastavený na [ON] (Zapnuto).
- Kontrolní náhled efektu rychlosti závěrky nefunguje, pokud používáte blesk.

## [Histogram]

[ON] (Zapnuto) / ►[OFF] (Vypnuto)

Zobrazení histogramu.

Nastavením [ON] (Zapnuto) zobrazíte okno přechodu histogramu.

Stisknutím ▲▼◀▶ nastavíte pozici.

Pozici lze přesouvat diagonálním směrem pomocí joysticku.

- Pozici můžete také přesunout potažením histogramu v okně snímání.
- Histogram je graf, který zobrazuje jas podél horizontální osy a počet pixelů v každé úrovni jasu podél vertikální osy.

Pohledem na rozlišení grafu můžete určit aktuální expozici.









(A) ← → (B)

(A) Tmavý

(B) Jasný

- Pod za následujících podmínek pořízený snímek neodpovídá histogramu, histogram se zobrazí oranžově:
  - Během kompenzace expozice
  - Když odpaluje blesk
  - Když není dosaženo standardní expozice, například za špatných světlených podmínek.
- Pokud používáte následující funkci, [Histogram] není k dispozici:
  - [WFM/Vector Scope] (Monitor vlnového průběhu / Vektorskop)
- Histogram slouží v režimu snímání jako přibližné vodítko.

## [Photo Grid Line] (Mřížka)

[  ] / [  ] / [  ] / ►[OFF] (Vypnuto)
<p>Nastavení mřížkového vzoru, který se zobrazí v okně snímání.                  Pokud používáte [], můžete stisknutím ▲▼◀▶ nastavit pozici.                  Pozici lze přesunout v diagonálním směru pomocí joysticku.</p> <ul style="list-style-type: none"> <li>• Při použití [] můžete v okně snímání změnit pozici posunutím [] po mřížce.</li> </ul>



## [Live View Boost] (Živý náhled se zvýšeným jasem)

[MODE1] (Režim 1) / [MODE2] (Režim 2) / ►[OFF] (Vypnuto)	
[SET] (Nastavit)	[P/A/S/M] / ►[M]
<p>Displej se zobrazí s větším jasem, abyste mohli snadněji zkontrolovat snímané objekty a kompozice i při slabém osvětlení.</p> <p><b>[MODE1] (Režim 1):</b> Nastavení nízkého jasu s prioritou měkkého zobrazení.  <b>[MODE2] (Režim 2):</b> Nastavení vysokého jasu s prioritou viditelnosti obrazu.</p> <ul style="list-style-type: none"> <li>• Můžete změnit režim snímání, ve kterém funguje [Live View Boost] (Živý náhled se zvýšeným jasem), a to pomocí [SET] (Nastavit).</li> <li>• Tento režim nemá vliv na pořízené snímky.</li> <li>• V okně snímání můžete zaznamenat větší šum než na pořízeném snímku.</li> <li>• Tuto funkci nelze použít v následujících případech:                         <ul style="list-style-type: none"> <li>– Když nastavujete expozici (například při stisknutí tlačítka spouště do poloviny)</li> <li>– Při záznamu videa</li> <li>– Při používání [Filter Settings] (Nastavení filtru)</li> <li>– Během zobrazení efektu rychlosti závěrky v nepřetržitém kontrolním náhledu [Constant Preview]</li> </ul> </li> </ul>	

## [Night Mode] (Noční režim)

[Monitor] (Displej)	[ON] (Zapnuto) / ►[OFF] (Vypnuto)
[LVF] (Hledáček)	[ON] (Zapnuto) / ►[OFF] (Vypnuto)

Zobrazení displeje a hledáčku červeně.  
 V tmavém prostředí toto nastavení snižuje jas obrazovky, který by mohl zkomplikovat vidění okolí.  
 Můžete také nastavit jas červeného displeje.

- 1 Tlačítka ▲▼◀▶ vyberte [ON] (Zapnuto) na displeji nebo v hledáčku (LVF).
- 2 Stisknutím tlačítka [DISP.] zobrazíte okno nastavení jasu.
  - Zobrazením na displeji můžete upravit displej a zobrazením v hledáčku můžete upravit hledáček.
- 3 Stisknutím ◀▶ upravte jas a poté stiskněte  nebo .

- Tento efekt nelze aplikovat na snímky přenesené prostřednictvím HDMI.

## [LVF/Monitor Disp. Set] (Nastavení zobrazení v hledáčku / na displeji)

[LVF Disp. Set] (Nastavení zobrazení v hledáčku)	[  ] / ▶ [  ]
[Monitor Disp. Set] (Nastavení zobrazení na displeji)	[  ] / ▶ [  ]

Můžete nastavit, zda se má živý náhled zobrazit bez zakrytí informačního displeje, nebo zda se má zobrazit na celé obrazovce.

[  ]: Mírné zmenšení snímků tak, abyste mohli lépe zkontrolovat jejich kompozici.

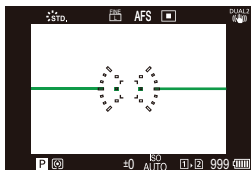

[  ]: Zobrazení snímků na celé obrazovce, abyste mohli zkontrolovat podrobnosti.

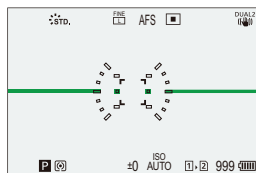

- Můžete přiřadit funkci, která přepíná aktuálně zobrazení styl zobrazení na displeji nebo v hledáčku, k funkčnímu tlačítku. (➔ [LVF/Monitor Disp. Set] (Nastavení zobrazení v hledáčku / na displeji): 527)

<p>[Horizontal Image Flip(Monitor)] (Horizontální přetočení snímku na displeji)</p>	<p>▶[AUTO] (Automaticky) / [ON] (Zapnuto) / [OFF] (Vypnuto)</p>
<p>[Vertical Image Flip(Monitor)] (Vertikální přetočení snímku na displeji)</p>	<p>▶[AUTO] (Automaticky) / [ON] (Zapnuto) / [OFF] (Vypnuto)</p>
<p>Můžete nastavit, zda se zobrazení překllopí či nikoliv v závislosti na natočení nebo úhlu displeje během snímání.</p> <p><b>[Horizontal Image Flip(Monitor)] (Horizontální přetočení snímku na displeji)</b>  <b>[AUTO] (Automaticky):</b> Zobrazení se automaticky překllopí horizontálně podle úhlu, do kterého je displej otevřený nebo zavřený.  <b>[ON] (Zapnuto):</b> Zobrazení je po celou dobu překllopené horizontálně.  <b>[OFF] (Vypnuto):</b> Zobrazení se nepřekllopí.</p> <p><b>[Vertical Image Flip(Monitor)] (Vertikální přetočení snímku na displeji)</b>  <b>[AUTO] (Automaticky):</b> Zobrazení se automaticky překllopí vertikálně podle úhlu, do kterého je displej natočený.  <b>[ON] (Zapnuto):</b> Zobrazení je po celou dobu překllopené vertikálně.  <b>[OFF] (Vypnuto):</b> Zobrazení se nepřekllopí.</p> <ul style="list-style-type: none"> <li>• Nastavení této funkce se neprojeví v okně prohlížení.</li> </ul>	

## [Expo.Meter] (Expozimetr)

[ON] (Zapnuto) / ►[OFF] (Vypnuto)

Zobrazení expozimetru.

<b>SS</b>	8	15	30	60	125
<b>F</b>	2.8	4.0	5.6	8.0	11

🔧 30 F5.6

- Nastavením na [ON] (Zapnuto) zobrazíte expozimetr během provádění posunu programu, nastavení clony a nastavení rychlosti závěrky.
- Pokud po určitou dobu neprovádíte žádné úkony, expozimetr zmizí.

## [Focal Length] (Ohnisková vzdálenost)

►[ON] (Zapnuto) / [OFF] (Vypnuto)

Zobrazení ohniskové vzdálenosti v okně snímání během kontroly zoomu.

## [Blinking Highlights] (Blikající přexponovaná místa)

[ON] (Zapnuto) / ►[OFF] (Vypnuto)

Během automatického kontrolního náhledu nebo prohlížení blikají přexponovaná místa černobíle.





- Snímek se zobrazí bez přexponovaných míst, pokud stisknete tlačítko [DISP.] v okně prohlížení.  
Tímto způsobem můžete vymazat zobrazení přexponovaných míst.  
(→ [Okno prohlížení: 93](#))

## [Sheer Overlay] (Překrytí snímků)

[ON] (Zapnuto) / ►[OFF] (Vypnuto)	
[SET] (Nastavit)	[Transparency] (Průhlednost)
	[Image Select] (Výběr snímku)
	[Reset at Power Off] (Resetovat při vypnutí)
	[Disp. Image (shutter-press)] (Zobrazení snímku stisknutím spouště)

Zobrazení pořízených snímků překrytím v okně snímání.

- Pomocí [Image Select] (Výběr snímku) vyberte snímky, které se mají zobrazit. Stisknutím ◀ vyberte snímky a poté stisknutím  nebo  potvrďte.
- Pokud nastavíte [Disp. Image (shutter-press)] (Zobrazení snímku stisknutím spouště) na [OFF] (Vypnuto), [Sheer Overlay] (Překrytí snímků) se ukončí při stisknutí tlačítka spouště do poloviny nebo zcela.
- Pokud používáte následující funkce, [Sheer Overlay] (Překrytí snímků) není k dispozici:
  - Záznam videa

## [I.S. Status Scope] (Kontrola chvění fotoaparátu)

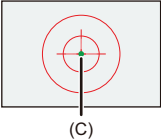
[ON] (Zapnuto) / ►[OFF] (Vypnuto)	
Zobrazení referenčního bodu (C) v okně snímání pro kontrolu chvění fotoaparátu.	
	
<ul style="list-style-type: none"> <li>• [I.S. Status Scope] (Kontrola chvění fotoaparátu) nefunguje v následujících případech:                     <ul style="list-style-type: none"> <li>– Když je provozní režim [Operation Mode] v [Image Stabilizer] (Stabilizátor obrazu) nastavený na [OFF] (Vypnuto)</li> <li>– Když je přepínač O.I.S. na objektivu nastavený na [OFF] (Vypnuto)</li> </ul> </li> <li>• Pokud používáte následující funkce, [I.S. Status Scope] (Kontrola chvění fotoaparátu) není k dispozici:                     <ul style="list-style-type: none"> <li>– Záznam videa</li> <li>– Režim vysokého rozlišení (když je snímání s vysokým rozlišením bez stativu [Handheld High-Res] nastaveno na [OFF] (Vypnuto))</li> </ul> </li> </ul>	



## [Level Gauge] (Hladinoměř)

►[ON] (Zapnuto) / [OFF] (Vypnuto)

Zobrazení hladinoměru, který je užitečný při korekci naklonění fotoaparátu.

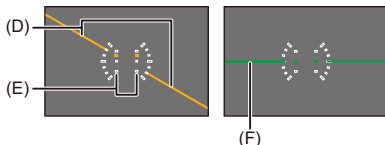

(D) Horizontálně

(E) Vertikálně

(F) Zelená barva (bez náklonu)

- I po provedené korekci naklonění fotoaparátu se může stále vyskytovat rozdíl  $\pm 1^\circ$ .
- Pokud je fotoaparát výrazně nakloněný nahoru nebo dolů, hladinoměř se nemusí zobrazovat správně.
- Můžete nastavit hladinoměř a obnovit hodnoty nastavení v [Level Gauge Adjust.] (Nastavení hladinoměru) v nabídce nastavení [Setup] ([Monitor / Display]).  
(→ [Level Gauge Adjust.] (Nastavení hladinoměru): 597)

## [Luminance Spot Meter] (Bodové měření jasu)

[ON] (Zapnuto) / ►[OFF] (Vypnuto)

Určete libovolný bod na snímaném objektu, kde se má změřit jas na malé ploše.

(→ [Luminance Spot Meter] (Bodové měření jasu): 406)

## [Framing Outline] (Orámovaný obrys)

[ON] (Zapnuto) / ►[OFF] (Vypnuto)

Zobrazení obrysu pro živý náhled.

### [Show/Hide Monitor Layout] (Zobrazit/skrýt rozložení displeje)

[Control Panel] (Ovládací panel)	▶[ON] (Zapnuto) / [OFF] (Vypnuto)
[Black Screen] (Černá obrazovka)	▶[ON] (Zapnuto) / [OFF] (Vypnuto)
Zobrazení ovládacího panelu a černé obrazovky během přepínání mezi zobrazeními pomocí tlačítka [DISP.]. (→ <a href="#">Okno snímání: 91</a> )	

## Nabídka uživatelských nastavení [Custom] ([Monitor / Display (Video)] – Monitor / Displej videozáznamu)

►: Výchozí nastavení

### [V-LogL View Assist] (Průvodce zobrazením ve formátu V-LogL)

[Read LUT File] (Načtení souboru LUT)	
[LUT Select] (Výběr LUT)	
[LUT View Assist (Monitor)] (Podpora zobrazení údajů LUT – displej)	[ON] (Zapnuto) / ►[OFF] (Vypnuto)
[LUT View Assist (HDMI)] (Podpora zobrazení údajů LUT – HDMI)	[ON] (Zapnuto) / ►[OFF] (Vypnuto)
Můžete zobrazit snímky s údaji LUT na displeji nebo v hledáčku nebo je přenést prostřednictvím HDMI. (→ [V-LogL View Assist] (Podpora zobrazení ve formátu V-LogL): 433)	

### [HLG View Assist] (Podpora zobrazení ve formátu HLG)

[Monitor] (Displej)	[MODE1] (Režim 1) / ►[MODE2] (Režim 2) / [OFF] (Vypnuto)
[HDMI]	►[AUTO] (Automaticky) / [MODE1] (Režim 1) / [MODE2] (Režim 2) / [OFF] (Vypnuto)
Při záznamu nebo přehrávání videa ve formátu HLG se na displeji nebo v hledáčku zobrazují snímky s konvertovaným barevným gamutem a jasem nebo se přenášejí prostřednictvím HDMI. (→ [HLG View Assist] (Podpora zobrazení ve formátu HLG): 438)	

### [Anamorphic Desqueeze Display] (Zobrazení anamorfních snímků bez deformace)

2.0x / [↔] / 1.8x / [↔] / 1.5x / [↔] / 1.33x / [↔] / 1.30x / [↔] / ►[OFF] (Vypnuto)
Zobrazí se nezdeformované snímky vhodné ke zvětšení pomocí anamorfního objektivu na tomto fotoaparátu. (→ [Anamorphic Desqueeze Display] (Zobrazení anamorfních snímků bez deformace): 441)

## [Monochrome Live View] (Černobílý živý náhled)

[ON] (Zapnuto) / ►[OFF] (Vypnuto)
Můžete zobrazit okno snímání černobíle.
<ul style="list-style-type: none"> <li>• Pokud během snímání použijete výstup prostřednictvím HDMI, přenesený snímek se nezobrazí černobíle.</li> <li>• [Monochrome Live View] (Černobílý živý náhled) není k dispozici během používání [Night Mode] (Noční režim).</li> </ul>

## [Center Marker] (Označení středu)

[+ ] / [ -! - ] / [ + ] / [ -! - ] / ►[OFF] (Vypnuto)
Střed okna snímání se zobrazí jako [+]. Tvar označení středu lze změnit.

## [Safety Zone Marker] (Označení bezpečné zóny)

[ □ ] / [ [ ] ] / ►[OFF] (Vypnuto)		
		[95%]
[SET] (Nastavit)	[Size] (Velikost)	[90%]
		[80%]
Zobrazení bezpečné zóny v okně snímání ukazující průvodce oblastí, která by se zobrazila na domácím televizoru.		

## [Frame Marker] (Označení rámečku)

[ON] (Zapnuto) / ►[OFF] (Vypnuto)	
[SET] (Nastavit)	[Frame Aspect] (Poměr stran rámečku)
	[Frame Color] (Barva rámečku)
	[Frame Mask] (Maska rámečku)
<p>V okně snímání se zobrazí rámeček s nastaveným poměrem stran.                  [Frame Aspect] (Poměr stran rámečku) lze také upravit.                  (→ <a href="#">[Frame Marker] (Označení rámečku): 410</a>)</p>	

## [Zebra Pattern] (Zebrování)

[ZEBRA1] (Zebrování 1) / [ZEBRA2] (Zebrování 2) / [ZEBRA1+2] (Zebrování 1+2) / ►[OFF] (Vypnuto)	
[SET] (Nastavit)	[Zebra 1] (Zebrování 1)
	[Zebra 2] (Zebrování 2)
<p>Části, které jsou jasnější než základní hodnota, se zobrazí s pruhy.                  (→ <a href="#">[Zebra Pattern] (Zebrování): 408</a>)</p>	

## [WFM/Vector Scope] (Monitor vlnového průběhu / Vektorskop)

[WAVE] (Vlnový průběh) / [VECTOR] (Vektorskop) / ►[OFF] (Vypnuto)	
<p>V okně snímání se zobrazí monitor vlnového průběhu nebo vektorskop.                  (→ <a href="#">[WFM/Vector Scope] (Monitor vlnového průběhu / Vektorskop): 402</a>)</p>	

## [Color Bars] (Barevné pruhy)

[SMPTE] / [EBU] / [ARIB]

V okně snímání se zobrazí barevné pruhy.

(→ [Barevné pruhy](#) / [Testovací tón: 412](#))

## [Video-Priority Display] (Zobrazení s prioritou videozáznamu)

[ON] (Zapnuto) / ►[OFF] (Vypnuto)

V režimech [iA]/[P]/[A]/[S]/[M] se zobrazení okna snímání a ovládacího panelu přepne tak, aby vyhovovalo záznamu videa jako v režimu .

Okno přehrávání se také přepne na zobrazení, které upřednostňuje videozáznam.

- Když je zvoleno nastavení, které neumožňuje záznam videa, [Video-Priority Display] (Zobrazení s prioritou videozáznamu) je pevně nastaveno na [OFF] (Vypnuto).
- [Video-Priority Display] (Zobrazení s prioritou videozáznamu) funguje pouze tehdy, pokud používáte následující funkce:
  - [Time Lapse Shot] (Časosběrné snímání)
  - [Stop Motion Animation] (Fázová animace)

## [Red REC Frame Indicator] (Červený rámeček upozorňující na záznam videa)

[ON] (Zapnuto) / ►[OFF] (Vypnuto)

V okně snímání se zobrazí červený rámeček, který upozorňuje na to, že se právě zaznamenává video.

## Nabídka uživatelských nastavení [Custom] ([IN/OUT] – Vstup / Výstup)

►: Výchozí nastavení

### [HDMI Rec Output] (Výstup snímání prostřednictvím HDMI)

[Info Display] (Zobrazení informací) (→ Výstup zobrazení informací o fotoaparátu prostřednictvím HDMI: 471)	[ON] (Zapnuto) / ►[OFF] (Vypnuto)
[Down Convert] (Překonvertování) (→ Výstup kvality obrazu prostřednictvím HDMI: 462)	►[AUTO] (Automaticky) / [C4K/4K] / [1080p] / [1080i] / [OFF] (Vypnuto)
[HDMI Recording Control] (Ovládání snímání prostřednictvím HDMI) (→ Výstup informací o ovládání na externí rekordér: 472)	[ON] (Zapnuto) / ►[OFF] (Vypnuto)
[Sound Output (HDMI)] (Výstup zvuku prostřednictvím HDMI) (→ Výstup zvuku prostřednictvím HDMI: 473)	►[ON] (Zapnuto) / [OFF] (Vypnuto)
[Enlarged Live Display] (Zvětšené zobrazení živého náhledu) (→ Výstup zvětšeného zobrazení živého náhledu videozáznamu prostřednictvím HDMI: 473)	[MODE1] (Režim 1) / [MODE2] (Režim 2) / ►[OFF] (Vypnuto)
Nastavení výstupu prostřednictvím HDMI během snímání.	

## [Fan Mode] (Režim ventilátoru)

[AUTO1] (Automaticky 1) / ► [AUTO2] (Automaticky 2) / [FAST] (Rychle) / [NORMAL] (Normálně) / [SLOW] (Pomalu) / [OFF] (Vypnuto)

Nastavení provozu ventilátoru.

**[AUTO1] (Automaticky 1):** Fotoaparát automaticky přepíná mezi [SLOW] (Pomalu) a [NORMAL] (Normálně) v závislosti na teplotě fotoaparátu. Toto nastavení prioritně kontroluje nárůst teploty ve fotoaparátu.

**[AUTO2] (Automaticky 2):** Fotoaparát automaticky přepíná mezi [OFF] (Pomalu), [SLOW] (Rychle) a [NORMAL] (Normálně) v závislosti na teplotě fotoaparátu.

**[FAST] (Rychle):** Ventilátor nepřetržitě pracuje při vysoké rychlosti.

**[NORMAL] (Normálně):** Ventilátor nepřetržitě pracuje při standardní rychlosti.

**[SLOW] (Pomalu):** Ventilátor nepřetržitě pracuje při nízké rychlosti.

**[OFF] (Vypnuto):** Ventilátor nepracuje.

- [OFF] (Vypnuto) lze nastavit v režimech [iA]/[P]/[A]/[S]/[M].
- Při použití následujících funkcí není možnost [SLOW] (Pomalu) k dispozici. Při použití následujících funkcí během nastavení na [SLOW] (Pomalu) se nastavení přepne na [AUTO1] (Automaticky 1):
  - [Rec Quality] (Kvalita záznamu) překračující rozlišení C4K
  - [Rec Quality] (Kvalita záznamu) s videem s vysokou snímkovou frekvencí převyšující záznamovou snímkovou frekvenci 60.00p
  - [Variable Frame Rate] (Variabilní snímková frekvence) převyšující snímkovou rychlost 60 snímků za sekundu

## [Tally Lamp] (Záznamová kontrolka)

[Front Tally Lamp] (Přední záznamová kontrolka)	►[H] / [L] / [OFF] (Vypnuto)
[Rear Tally Lamp] (Zadní záznamová kontrolka)	[H] / ►[L] / [OFF] (Vypnuto)
Můžete nastavit, jak se mají záznamové kontrolky zapnout během záznamu videa, a zároveň upravit jejich jas.	



## Nabídka uživatelských nastavení [Custom] ([Lens / Others] – Objektiv / Ostatní nastavení)

►: Výchozí nastavení

### [Lens Focus Resume] (Uložení zaostření objektivu)

[ON] (Zapnuto) / ►[OFF] (Vypnuto)

Když vypnete fotoaparát, uloží se pozice zaostření.

Při používání vyměnitelného objektivu kompatibilního s motorovým zoomem se uloží i pozice zoomu.

### [Power Zoom Lens] (Objektiv s motorovým zoomem)

[Step Zoom] (Krokový zoom)	[ON] (Zapnuto) / ►[OFF] (Vypnuto)
[Zoom Speed] (Rychlost zoomu)	[Photo] (Snímek): [H] (Vysoká) / ►[M] (Střední) / [L] (Nízká)
	[Video] (Videozáznam): [H] (Vysoká) / ►[M] (Střední) / [L] (Nízká)
[Zoom Ring] (Prstenec zoomu)	►[ON] (Zapnuto) / [OFF] (Vypnuto)
Nastavení činnosti zoomu při použití objektivu podporujícího motorový zoom. (→ [Power Zoom Lens] (Objektiv s motorovým zoomem): 208)	

## [Lens Fn Button Setting] (Nastavení funkčního tlačítka objektivu)

▶[Focus Stop] (Zastavení zaostření) / [AF Mode] (Režim automatického zaostřování) / [AF Detection Setting] (Nastavení automatického zaostřování na rozpoznání objektu) / [Detecting Subject] (Objekt, který se má rozpoznat) / [Focus Ring Lock] (Aretace zaostřovacího kroužku) / [AE LOCK] (Aretace automatické expozice) / [AF LOCK] (Aretace automatického zaostřování) / [AF/AE LOCK] (Aretace automatického zaostřování a automatické expozice) / [AF-ON] (Aktivace automatického zaostřování) / [AF-ON : Near Shift] (Aktivace automatického zaostřování na blízký objekt) / [AF-ON : Far Shift] (Aretace automatického zaostřování na vzdálený objekt) / [Focus Area Set] (Nastavení oblasti zaostření) / [Enlarged Live Display(Video)] (Zvětšené zobrazení živého náhledu videozáznamu) / [Image Stabilizer] (Stabilizátor obrazu) / [Preview] (Kontrolní náhled) / [Preview Aperture Effect] (Kontrolní náhled s efektem clony) / [No Setting] (Bez nastavení) / [Off (Disable Press and Hold)] (Vypnuto – Deaktivace stisknutím a podržením) / [Restore to Default] (Návrat k výchozímu nastavení)

Přřazení funkce k tlačítku zaostření vyměnitelného objektivu.

- Když je nastavena možnost [Focus Stop] (Zastavení zaostření), zaostření se zafixuje během stisknutí tlačítka zaostření.

## [Aperture Ring Increment] (Nastavení prstence clony)

[SMOOTH] (Plynule) / ▶[1/3EV]

Zarážky pro nastavení hodnoty clony pomocí prstence clony lze změnit.

**[SMOOTH] (Plynule):** Můžete plynule nastavit hodnotu clony.

**[1/3EV]:** Můžete nastavit hodnotu clony v krocích po 1/3 EV.

- Lze použít, když je připojený objektiv kompatibilní s prstencem clony s plynulým nastavením (H-X1025/ H-X2550: volitelné příslušenství). (Stav: Leden 2022)
- Během pořizování snímků je toto nastavení účinné, pokud je prsteneček clony nastavený na jinou polohu než [A].
- Pokud je pozice prstence clony nastavená na [A], použije se hodnota clony nastavená fotoaparátem, kterou lze upravit stejně jako u [1/3EV].
- Během záznamu videa můžete provádět jemné úpravy pomocí nastavení [SMOOTH] (Plynule).
- Když je nastavena možnost [SMOOTH] (Plynule), na displeji se nezobrazují zlomky hodnot clony.

## [Focus Ring Control] (Ovládání zaostřovacího kroužku)

▶[NON-LINEAR] (Nelineární) / [LINEAR] (Lineární)	
[SET] (Nastavit)	[90°] až [1080°] (▶[300°]) / [Maximum]
<p>Nastavení množství pohybu pro zaostřování pomocí zaostřovacího kroužku. (Pokud se používá podporovaný objektiv)</p> <p><b>[NON-LINEAR] (Nelineární):</b> Zaostření reaguje zrychlením podle rychlosti otáčení zaostřovacího kroužku.</p> <p><b>[LINEAR] (Lineární):</b> Zaostření reaguje konstantně podle úhlu natočení zaostřovacího kroužku.</p> <p><b>[SET] (Nastavit):</b> Nastavení úhlu otočení zaostřovacího kroužku, když je zvolena možnost [LINEAR] (Lineární).</p> <ul style="list-style-type: none"> <li>• Nezobrazí se úhly, které s připojeným objektivem nelze nastavit.</li> <li>• Informace o objektivěch podporujících ovládání zaostřovacího kroužku jsou uvedeny na následujících stránkách podpory: <a href="https://panasonic.jp/support/global/cs/dsc/connect/index.html">https://panasonic.jp/support/global/cs/dsc/connect/index.html</a> (Stránky jsou k dispozici pouze v angličtině)</li> </ul>	

## [Lens Information] (Informace o objektivu)

[Lens1] (Objektiv 1) až [Lens12] (Objektiv 12) ►[Lens1] (Objektiv 1))

Pokud používáte objektiv, který není schopný komunikovat s fotoaparátem, uložte informace o objektivu do fotoaparátu.

- Toto je spojeno s [Lens Information] (Informace o objektivu) v [Image Stabilizer] (Stabilizace obrazu) v nabídce snímku [Photo] ([Others (Photo)] – Ostatní nastavení snímku). (→ [Lens Information] (Informace o objektivu): 266)

## [Lens Info. Confirmation] (Potvrzení informací o objektivu)

►[ON] (Zapnuto) / [OFF] (Vypnuto)

Pokud jste připojili objektiv, který nedisponuje funkcí komunikace s tímto fotoaparátem, po zapnutí fotoaparátu se zobrazí hlášení s žádostí o potvrzení informací o objektivu.

## [Vertical Position Info (Video)] (Informace o vertikální pozici fotoaparátu při záznamu videa)

►[ON] (Zapnuto) / [OFF] (Vypnuto)

Můžete nastavit, zda se mají během záznamu videa zaznamenávat informace o vertikální poloze fotoaparátu.

**[ON] (Zapnuto):** Zaznamenává se informace o vertikální poloze fotoaparátu. Videozáznamy pořízené fotoaparátem drženým ve vertikální poloze se na počítači, smartphonu atd. během přehrávání automaticky zobrazí vertikálně.

**[OFF] (Vypnuto):** Nezaznamenávají se informace o vertikální orientaci fotoaparátu.

- V okně přehrávání fotoaparátu se ve svislé orientaci zobrazují pouze miniatury.

## Nabídka nastavení [Setup]

---

---

- Nabídka nastavení [Setup] ([Card/File] – Paměťová karta / Soubor): 586
- Nabídka nastavení [Setup] ([Monitor / Display] – Monitor / Displej): 594
- Nabídka nastavení [Setup] ([IN/OUT] – Vstup / Výstup): 598
- Nabídka nastavení [Setup] ([Setting] - Nastavení): 604
- Nabídka nastavení [Setup] ([Others] – Ostatní nastavení): 606

## Nabídka nastavení [Setup] ([Card/File] – Paměťová karta / Soubor)

►: Výchozí nastavení

### [Card Format] (Formátování paměťové karty)

[Card Slot 1(CFexpress)] (Slot na paměťovou kartu 1 – CFexpress) / [Card Slot 2(SD)] (Slot na paměťovou kartu 2 – SD)

Formátování paměťové karty (inicializace).

Paměťové karty je nutné před použitím ve fotoaparátu naformátovat.

#### Nízkoúrovňové formátování CFexpress karet

Při formátování CFexpress karet si můžete vybrat, zda se má provést nízkourovňové formátování.

Pokud rychlost zápisu na kartu začne klesat, doporučujeme provést nízkourovňové formátování.



- 1 Vyberte [Card Slot 1(CFexpress)] (Slot na paměťovou kartu 1 – CFexpress).
- 2 Stiskněte [DISP.] a zaškrtněte políčko vedle [Low Level Format] (Nízkourovňové formátování).
- 3 Vyberte [Yes] (Ano).

• **Během formátování karty dojde ke smazání všech uložených dat. Tato data poté nelze obnovit.**

**Před naformátováním karty si proto zazálohujte potřebná data.**

- Během formátování nevypinejte fotoaparát ani neprovádějte jiné úkony.
- Dávejte pozor, abyste během formátování nevypnuli fotoaparát.
- Pokud byla paměťová karta naformátovaná pomocí počítače nebo jiného zařízení, naformátujte ji znovu pomocí fotoaparátu.
- Kartu můžete naformátovat a přitom zachovat informace o nastavení fotoaparátu uložené na kartě. (→ [\[Save/Restore Camera Setting\] \(Uložení/obnovení nastavení fotoaparátu\): 605](#))
- Při formátování se může v závislosti na nastavení názvu videosouboru [Video File Name] změnit označení svazku karty. (→ [\[Video File Name\] \(Název videosouboru\): 588](#))
  - Když je [Same As Photo(DCF Standard)] (Stejně jako snímek – CDF standard): „LUMIX“
  - Když je [CINE Style]: Štítek svazku nastavený v [CINE Style File Setting] (Nastavení souboru ve stylu CINE)

## [Double Card Slot Function] (Funkce duálního slotu na paměťovou kartu)

[Recording Method] (Způsob záznamu)	▶ [📷] / [📷] / [📷]
<p>Nastavení způsobu, jakým se provádí záznam do slotů na paměťovou kartu 1 a 2.</p>	
<p> <b>[Relay Rec] (Štafetové snímání):</b> Výběr priority slotů na paměťovou kartu pro záznam.</p>	
<p><b>[Destination Card Slot] (Cílový slot na paměťovou kartu):</b> [1 → 2] / [2 → 1]</p>	
<p>Přenos záznamu na kartu v druhém slotu poté, co na první kartě dojde volné místo.</p> <ul style="list-style-type: none"> <li>• K funkčnímu tlačítku můžete přiřadit funkci, která změní paměťovou kartu s prioritou pro záznam. (→ <a href="#">[Destination Card Slot] (Cílový slot na paměťovou kartu): 528</a>)</li> </ul>	
<p> <b>[Backup Rec] (Záložní snímání):</b> Záznam stejných snímků na obě paměťové karty současně.</p>	
<p> <b>[Allocation Rec] (Alokační snímání):</b> Umožňuje určit slot na paměťovou kartu, který se má použít pro záznam snímků různých formátů.</p>	
<p><b>[JPEG Destination] (Cílové místo pro JPEG) / [RAW Destination] (Cílové místo pro RAW) / [Video Destination] (Cílové místo pro video)</b></p>	
<ul style="list-style-type: none"> <li>• Funkce duálního slotu na paměťovou kartu není k dispozici, pokud jste provedli takové nastavení záznamového formátu souboru [Rec. File Format] nebo kvality záznamu [Rec Quality], které nelze zaznamenat na SD paměťovou kartu.</li> </ul>	
<p><b>Poznámky ke štafetovému snímání</b></p>	
<ul style="list-style-type: none"> <li>• V záznamu následujícího videa nelze pokračovat na jiné paměťové kartě:             <ul style="list-style-type: none"> <li>– [Loop Recording (video)] (Záznam videa ve smyčce)</li> </ul> </li> </ul>	
<p><b>Poznámky k záložnímu snímání</b></p>	
<ul style="list-style-type: none"> <li>• Doporučujeme používat paměťové karty se stejnou kapacitou. Pokud je rychlostní třída nebo kapacita paměťové karty při nahrávání videa nedostatečná, nahrávání na obě karty se zastaví.</li> <li>• Záložní snímání není u následujícího videa k dispozici. Toto video lze zaznamenat pouze na jednu paměťovou kartu.             <ul style="list-style-type: none"> <li>– [Loop Recording (video)] (Záznam videa ve smyčce)</li> </ul> </li> <li>• Při použití následujících kombinací paměťových karet není záložní snímání videozáznamů dostupné:             <ul style="list-style-type: none"> <li>– SD/SDHC paměťové karty a CFexpress paměťové karty</li> </ul> </li> </ul>	

## [Video File Name] (Název videosouboru)

►[Same As Photo(DCF Standard)] (Stejný jako snímek – DCF standard) / [CINE Style] (Styl CINE)

Název složky a název souboru, které se používají při ukládání videa na paměťovou kartu, se přepnou na styl CINE.

### [Same As Photo(DCF Standard)] (Stejný jako snímek – DCF standard):

Videosoubory se ukládají pomocí stejného způsobu pojmenování jako snímky. Cíl úložiště je ve složce DCIM.

[CINE Style] (Styl CINE): Způsob pojmenování pro videosoubor se přepne na styl CINE. Cíl úložiště je v takovém případě ve složce PRIVATE.

### Způsob pojmenování při nastavení na [CINE Style]

#### Název složky

001A A P A M

└─┬─┬─┬─┬─┬─  
(1) (2)(3)(4)(5)(6)

- (1) Název složky (3 číselné znaky, 001 až 999)
- (2) Pevně nastaveno na „A“
- (3) Snímková frekvence  
A: 59.94p / B: 50.00p / C: 29.97p/59.94i / D: 25.00p/50.00i / E: 24.00p / F: 23.98p / G: 48.00p / H: 47.95p / J: 239.76p / K: 200.00p / L: 120.00p / M: 119.88p / N: 100.00p
- (4) Formát videozáznamu  
J: Prokládaný záznam (MOV, LPCM) / P: Progresivní záznam (MP4, AAC) / Q: Progresivní záznam (MOV, LPCM) / Y: Progresivní záznam (Apple ProRes, LPCM)
- (5) Pevně nastaveno na „X“
- (6) Nastavení snímání  
Během štafetového/alokačního snímání: M: Slot na paměťovou kartu 1 / M: Slot na paměťovou kartu 2  
Během záložního snímání:  
M: Slot na paměťovou kartu 1 / T: Slot na paměťovou kartu 2



### Název souboru

A001C001\_221201\_E125.MOV

(7) (8) (9) (10) (11) (12)

- (7) Index fotoaparátu (1 abecední znak, A až Z)
- (8) Číslo paměťové karty (3 číselné znaky, 001 až 999)
- (9) Číslo klipu (4 alfanumerické znaky, C001 až C999)
- (10) Rok, měsíc, den (RRMMDD)
- (11) Hodnota hash (4 alfanumerické znaky)
- (12) Přípona

- Pro nastavení [CINE Style] použijte paměťovou kartu s kapacitou 48 GB nebo větší.
- Do každé složky lze uložit až 999 souborů.
- Čísla klipů jsou přiřazována postupně od C001 do C999 v pořadí nahrávání. Pokud změníte složku úložiště, bude přiřazeno číslo navazující na poslední číslo klipu.
- V následujících případech se při uložení dalšího souboru automaticky vytvoří nová složka s vyšším číslem:
  - Číslo klipu dosáhne 999
  - Jakékoliv z nastavení (3), (4) nebo (6) se změní
- Nové složky nelze vytvářet, pokud číslo složky dosáhne 999. V takovém případě doporučujeme zálohovat data a naformátovat kartu.
- Následující soubory se uloží do složky DCIM, i když vyberete [CINE Style]:
  - Video vytvořené z časověného snímání [Time Lapse Shot] nebo fázové animace [Stop Motion Animation]
  - Snímky extrahované z videozáznamu

## [CINE Style File Setting] (Nastavení souboru ve stylu CINE)

►[Camera Index] (Index fotoaparátu) / [Next Card Number] (Číslo další karty)

Když je název videosouboru [Video File Name] nastavený na [CINE Style], lze pro karty nastavit označení svazku. Jmenovka svazku bude [Camera Index] (Index fotoaparátu) + [Next Card Number] (Číslo další karty) nastavená následovně.

**[Camera Index] (Index fotoaparátu):** Index fotoaparátu na štítku svazku lze nastavit v rozsahu mezi A až Z.

**[Next Card Number] (Číslo další karty):** Číslo karty svazku lze nastavit v rozsahu od 001 do 999.

- Jmenovka svazku se změní v následujících případech:
  - Při formátování karty
  - Při záznamu videa
- Způsob zadávání znaků je popsán zde: (→ [Zadávání znaků: 105](#))

## [Folder / File Settings] (Nastavení složky/souboru)

[Select Folder] (Výběr složky) / [Create a New Folder] (Vytvoření nové složky) / [File Name Setting] (Nastavení názvu souboru)

Nastavení názvů složek a souborů používaných pro snímky uložené ve složce DCIM.

### Název složky

100ABCDE



- (1) Číslo složky (3 číselné znaky 100 až 999)
- (2) Pětiznakový uživatelsky definovaný segment

### Název souboru

PABC0001.JPG

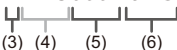

- (3) Barevný prostor ([P]: sRGB, [\_]: AdobeRGB)
- (4) Tříznakový uživatelsky definovaný segment
- (5) Číslo souboru (4 číselné znaky, 0001 až 9999)
- (6) Koncovka

**[Select Folder] (Výběr složky):** Výběr složky pro ukládání snímků.

**[Create a New Folder] (Vytvoření nové složky):** Vytvoření nové složky se zvýšeným číslem.

- Pokud na kartě nejsou žádné zapisovatelné složky, zobrazí se okno pro resetování čísla složky.

### [OK]:

Zvýšení čísla složky bez změny pětiznakového uživatelem definovaného segmentu (viz bod 2 výše).

### [Change] (Změna):

Změna uživatelem definovaného segmentu o 5 znacích (viz bod 2 výše). Tím se také zvýší číslo složky.

### [File Name Setting] (Nastavení názvu souboru)

#### [Folder Number Link] (Odkaz na číslo složky):

Použití tříznakového uživatelsky definovaného segmentu (viz bod 4 výše) k nastavení číslo složky (viz bod 1 výše).

#### [User Setting] (Uživatelské nastavení):

Změna tříznakového uživatelsky definovaného segmentu (viz bod 4 výše).

- Po zobrazení okna pro zadávání znaků postupujte podle pokynů v části „Zadávání znaků“. (→ [Zadávání znaků: 105](#))  
Dostupné znaky: Abecední znaky (velká písmena), číslice, [ \_ ]
- Do každé složky lze uložit až 1000 souborů.
- Čísla souborů jsou přidělována postupně od 0001 do 9999 v pořadí nahrávání. Pokud změníte složku úložiště, bude přiřazeno číslo navazující na poslední číslo souboru.
- V následujících případech se při uložení dalšího souboru automaticky vytvoří nová složka se zvýšeným číslem:
  - Počet souborů v aktuální složce přesáhne 1000.
  - Číslo souboru dosáhne 9999.
- Nové složky nelze vytvářet, pokud existují složky očíslované od 100 do 999. Doporučujeme zálohovat data a naformátovat kartu.
- [Select Folder] (Výběr složky) není k dispozici, když se používá [Backup Rec] (Záložní snímání) v [Double Card Slot Function] (Funkce duálního slotu na paměťovou kartu).

## [File Number Reset] (Obnovení číslování souborů)

[Card Slot 1(CFexpress)] (Slot na paměťovou kartu 1 – CFexpress) / [Card Slot 2(SD)] (Slot na paměťovou kartu 2 – SD)

Můžete obnovit číslo složky ve složce DCIM a resetovat číslo souboru na 0001.

- Když číslo složky dosáhne 999, číslo souboru nelze resetovat. Doporučujeme zazálohovat data a naformátovat kartu.
- Postup obnovení číslování souborů na 100:
  - 1 Provedením [Card Format] (Formátování karty) naformátujete paměťovou kartu. (→ [\[Card Format\] \(Formátování karty\): 586](#))
  - 2 Provedením [File Number Reset] (Obnovení číslování souborů) resetujete číslo souboru.
  - 3 V okně pro obnovení číslování souborů vyberte možnost [Yes] (Ano).
- Chcete-li obnovit číslování složky i souboru ve složce PRIVATE na 001, naformátujte paměťovou kartu. (→ [\[Card Format\] \(Formátování karty\): 586](#))

## [Copyright Information] (Informace o autorských právech)

[Artist] (Umělec) [ON] (Zapnuto) / ►[OFF] (Vypnuto) / [SET] (Nastavit)

[Copyright Holder] (Vlastník autorských práv) [ON] (Zapnuto) / ►[OFF] (Vypnuto) / [SET] (Nastavit)

[Display Copyright Info.] (Zobrazení informací o autorských právech)

Záznam jména interpreta a držitele autorských práv v Exif datech snímku.

- Můžete uložit každé jméno z [SET] (Nastavit) v [Artist] (Umělec) a [Copyright Holder] (Vlastník autorských práv).  
Způsob zadávání znaků je popsán zde: (→ [Zadávání znaků: 105](#))
- Můžete zadat až 63 znaků.
- V [Display Copyright Info.] (Zobrazení informací o autorských právech) můžete potvrdit zadané informace o autorských právech.

## Nabídka nastavení [Setup] ([Monitor / Display] – Monitor / Displej)

►: Výchozí nastavení

### [Power Save Mode] (Režim úspory energie)

[Sleep Mode] (Režim spánku)	[10MIN.] / ►[5MIN.] / [2MIN.] / [1MIN.] / [OFF] (Vypnuto)
[Sleep Mode(Wi-Fi)] (Režim spánku – Wi-Fi)	►[ON] (Zapnuto) / [OFF] (Vypnuto)
[Auto LVF/Monitor Off] (Automatické vypnutí hledáčku/displeje)	►[5MIN.] / [2MIN.] / [1MIN.] / [OFF] (Vypnuto)
[Power Save LVF Shooting] (Snímání s přepínáním hledáčku do úsporného režimu)	[Time to Sleep] (Přepnutí do režimu spánku)
	[Method of Activation] (Způsob aktivace)
Tato funkce automaticky přepne fotoaparát do režimu spánku (režimu úspory energie) nebo vypne hledáček/displej, pokud během nastaveného času neprovedete žádný úkon. (→ [Power Save Mode] (Režim úspory energie): 57)	

## [Thermal Management] (Tepelný management)

[Recording Max Temperature] (Maximální teplota snímání)	[HIGH] (Vysoká) / ►[STANDARD] (Standardní)
<p>Můžete nastavit teplotu během záznamu videa, po jejímž dosažení fotoaparát automaticky přestane snímat. Pokud nastavíte možnost [HIGH] (Vysoká), snímání pokračuje, i když teplota fotoaparátu stoupne.</p>	
<p><b>[Recording Max Temperature] (Maximální teplota snímání)</b>  <b>[HIGH] (Vysoká):</b> Nastavení teploty, po jejímž dosažení fotoaparát přestane snímat z důvodu přílišného zahřátí.</p> <ul style="list-style-type: none"> <li>• Můžete snímat delší dobu, tělo fotoaparátu se však zahřívá. Použijte stativ apod., protože při dlouhodobém držení fotoaparátu se zvýšenou teplotou byste se mohli popálit.</li> </ul> <p><b>[STANDARD] (Standardní):</b> Snímání se zastaví, když se teplota fotoaparátu zvýší.</p> <ul style="list-style-type: none"> <li>• Zvolte nastavení na [STANDARD] (Standardní), když fotoaparát při snímání držíte v ruce.</li> </ul>	



## [Monitor Frame Rate] (Snímková frekvence displeje)

[30fps] (30 snímků za sekundu) / ►[60fps] (60 snímků za sekundu)
<p>Nastavení rychlosti zobrazení živého náhledu na displeji během pořizování snímků.</p> <p><b>[30fps] (30 snímků za sekundu):</b> Snížení spotřeby energie a s tím spojený delší provozní čas.</p> <p><b>[60fps] (60 snímků za sekundu):</b> Toto nastavení umožňuje plynulé zobrazení pohybu.</p> <ul style="list-style-type: none"> <li>• Pokud používáte následující funkce, [Monitor Frame Rate] (Snímková frekvence displeje) není k dispozici:             <ul style="list-style-type: none"> <li>– Výstup prostřednictvím HDMI</li> </ul> </li> </ul>

## [Monitor Settings] (Nastavení displeje) / [Viewfinder] (Hledáček)

[Brightness] (Jas) / [Contrast] (Kontrast) / [Saturation] (Nasycení) / [Red Tint] (Červený odstín) / [Blue Tint] (Modrý odstín)

Nastavení jasu, barevnosti a červených nebo modrých odstínů displeje/hledáčku.

- 1 Tlačítka ▲▼ vyberte položku nastavení a poté stisknutím ◀▶ proveďte nastavení.
- 2 Stisknutím  nebo  potvrďte provedené nastavení.

• Nastaví se displej, když používáte displej, a hledáček, když používáte hledáček.

## [Monitor Backlight] (Podsvícení displeje) / [LVF Luminance] (Jas hledáčku)

▶[AUTO] (Automaticky) / [-3] až [+3]

Nastavení jasu displeje/hledáčku.

**[AUTO] (Automaticky):** Jas se nastaví automaticky v závislosti na jasu kolem fotoaparátu.



- Při zobrazení na displeji se upraví jas displeje, při zobrazení v hledáčku se upraví jas hledáčku.
- Pokud je nastaveno [AUTO] (Automaticky) nebo je upravená hodnota nastavená na pozitivní stranu, doba používání fotoaparátu se zkrátí.
- Při používání [Night Mode] (Noční režim), [Monitor Backlight] (Podsvícení displeje) / [LVF Luminance] (Jas hledáčku) není k dispozici.



## [Eye Sensor] (Snímač oka)

[Sensitivity] (Citlivost)	▶[HIGH] (Vysoká) / [LOW] (Nízká)
Nastavení citlivosti snímače oka.	
[LVF/Monitor Switch] (Přepínání zobrazení v hledáčku / na displeji)	▶[LVF/MON AUTO] (automatické přepínání zobrazení v hledáčku / na displeji) / [LVF] (hledáček) / [MON] (displej)
Nastavení způsobu přepínání mezi hledáčkem a displejem.	
<ul style="list-style-type: none"> <li>• Pokud stisknutím [LVF] (Hledáček) přepnete zobrazení, přepne se i nastavení [LVF/Monitor Switch] (Přepínání zobrazení v hledáčku / na displeji).</li> </ul>	

## [Level Gauge Adjust.] (Nastavení hladinoměru)

[Adjust.] (Nastavení)
Podržte fotoaparát v horizontální pozici a poté stiskněte  nebo  . Nastavení se hladinoměr.
[Level Gauge Value Reset] (Obnovení hodnoty hladinoměru)
Návrat nastavení hladinoměru na výchozí hodnotu.

## Nabídka nastavení [Setup] ([IN/OUT] – Vstup / Výstup)

►: Výchozí nastavení

### [Beep] (Akustická signalizace)

[Beep Volume] (Hlasitost akustické signalizace)	[] (High) (Vysoká) / ► [] (Low) (Nízká) / [] (Off) (Vypnuto)
[AF Beep Volume] (Hlasitost akustické signalizace během automatického zaostřování)	[] (High) (Vysoká) / ► [] (Low) (Nízká) / [] (Off) (Vypnuto)
[AF Beep Tone] (Tón akustické signalizace během automatického zaostřování)	► [] (Pattern 1) (Vzor 1) / [] (Pattern 2) (Vzor 2) / [] (Pattern 3) (Vzor 3)
[E-Shutter Vol] (Hlasitost elektronické závěrky)	[] (High) (Vysoká) / ► [] (Low) (Nízká) / [] (Off) (Vypnuto)
[E-Shutter Tone] (Tón akustické signalizace elektronické závěrky)	► [] (Pattern 1) (Vzor 1) / [] (Pattern 2) (Vzor 2) / [] (Pattern 3) (Vzor 3)
Nastavení tónu akustické signalizace, akustické signalizace během automatického zaostřování a zvuku elektronické závěrky.	

### [Headphone Volume] (Hlasitost sluchátek)

[0] až [LEVEL15] (Úroveň 15) (►[LEVEL3] (Úroveň 3))
Nastavení hlasitosti, když jsou připojená sluchátka. (→ <a href="#">Nastavení hlasitosti sluchátek: 383</a> )
<ul style="list-style-type: none"> <li>Toto nastavení funguje v tandemu s [Headphone Volume] (Hlasitost sluchátek) v nabídce záznamu [Video] ([Audio] - Zvuk).</li> </ul>

## [Sound Monitoring Channel(Play)] (Kanál pro monitorování zvuku – přehrávání)

► [COMBINED WITH REC] (Kombinace se snímáním) / [CH1/CH2] / [CH3/CH4] / [CH1+CH2/CH3+CH4] / [CH1] / [CH2] / [CH3] / [CH4] / [CH1+CH2] / [CH3+CH4] / [CH1+CH2+CH3+CH4]

Během přehrávání videa se zvolí výstup zvukového kanálu do reproduktoru na fotoaparátu nebo do sluchátek.

Informace o výstupu zvuku jsou uvedeny zde: (→ [\[Sound Monitoring Channel\] \(Kanál pro monitorování zvuku\): 384](#))

**[COMBINED WITH REC] (Kombinace se snímáním):** Výstup zvuku se stejným nastavením jako [\[Sound Monitoring Channel\] \(Kanál pro monitorování zvuku\)](#) v nabídce videozáznamu [\[Video\] \(\[Audio\]\)](#).

- Během přehrávání videa nelze změnit nastavení.
- Levý (L) a pravý (R) kanál se míchají pro výstup zvuku z reproduktoru fotoaparátu.

## [Wi-Fi]









[Wi-Fi Function] (Funkce Wi-Fi) (→ [Připojení ke smartphonu \(\[Wi-Fi connection\] \(Wi-Fi připojení\)\): 634](#), [Wi-Fi připojení: 666](#))

[Wi-Fi Setup] (Nastavení Wi-Fi) (→ [Nabídka \[Wi-Fi Setup\] \(Nastavení Wi-Fi\): 677](#))

**[Bluetooth]**



[Bluetooth] (→ <a href="#">Připojení ke smartphonu (Bluetooth připojení): 628</a> )
[Send Image (Smartphone)] (Odesílání snímků na smartphone) (→ <a href="#">[Smartphone]: 641</a> )
[Remote Wakeup] (Dálkové zapnutí fotoaparátu) (→ <a href="#">[Remote Wakeup] (Dálkové zapnutí fotoaparátu): 655</a> )
[Returning from Sleep Mode] (Návrat z režimu spánku) (→ <a href="#">Zkrácení času návratu z režimu spánku [Sleep Mode]: 648</a> )
[Auto Transfer] (Automatický přenos) (→ <a href="#">[Auto Transfer] (Automatický přenos): 651</a> )
[Location Logging] (Záznam údajů o pozici) (→ <a href="#">[Location Logging] (Záznam údajů o pozici): 653</a> )
[Auto Clock Set] (Automatické nastavení hodin) (→ <a href="#">[Auto Clock Set] (Automatické nastavení hodin): 657</a> )
[Wi-Fi network settings] (Nastavení sítě Wi-Fi)
<b>[Wi-Fi network settings] (Nastavení sítě Wi-Fi):</b> Uložení přístupového bodu Wi-Fi. Bezdrátové přístupové body používané k připojení fotoaparátu k sítím Wi-Fi se uloží automaticky.

## [USB]

<p>[USB Mode] (Režim USB)</p>	<p>▶  [Select on connection] (Výběr připojení) /   [PC(Storage)] (Uložení do počítače) /   [PC(Tether)] (Dálkové snímání) /   [PictBridge(PTP)] (Připojení k tiskárně)</p>
<p>Nastavení způsobu komunikace, který se použije při připojení USB kabelu.</p> <p> <b>[Select on connection] (Výběr připojení):</b> Tímto nastavením vyberete komunikační systém USB při připojení k jinému zařízení. (→ <a href="#">USB port: 681</a>)</p> <p> <b>[PC(Storage)] (Uložení do počítače):</b> Tímto nastavením přenesete snímky do připojeného počítače. (→ <a href="#">Import snímků do počítače: 686</a>)</p> <p> <b>[PC(Tether)] (Dálkové snímání):</b> Toto nastavení slouží k ovládání fotoaparátu na dálku z počítače s nainstalovaným softwarem „LUMIX Tether“. (→ <a href="#">Dálkové snímání: 693</a>)</p> <p> <b>[PictBridge(PTP)] (Připojení k tiskárně):</b> Vyberte toto nastavení, když připojujete fotoaparát k tiskárně podporující PictBridge. (→ <a href="#">Tisk: 696</a>)</p>	
<p>[USB Power Supply] (USB jako zdroj napájení)</p>	<p>▶ [ON] (Zapnuto) / [OFF] (Vypnuto)</p>
<p>Jako napájení slouží USB kabel.</p> <ul style="list-style-type: none"> <li>• I když je tato položka nastavená na [OFF] (Vypnuto), fotoaparát se napájí, pokud je připojený síťový adaptér.</li> </ul>	

## [HDMI Connection] (Připojení HDMI)

<p>[Output Resolution(Playback)] (Výstupní rozlišení pro prohlížení)</p>	<p>▶[AUTO] (Automaticky) / [C4K/120p] / [C4K/100p] / [C4K/60p] / [C4K/50p] / [C4K/30p] / [C4K/25p] / [C4K/24p] / [4K/120p] / [4K/100p] / [4K/60p] / [4K/50p] / [4K/30p] / [4K/25p] / [4K/24p] / [1080/120p] / [1080/100p] / [1080p] / [1080i] / [720p] / [576p] / [480p]</p>
<p>Nastavení výstupního rozlišení HMDI pro prohlížení.</p> <p><b>[AUTO] (Automaticky):</b> Výstup s rozlišením vhodným pro připojené externí zařízení. Během prohlížení snímků je výstup s maximálním rozlišením 8K.</p> <ul style="list-style-type: none"> <li>• Položky, které lze vybrat, závisí na nastavení systémové frekvence [System Frequency].</li> <li>• Pokud se při nastavení [AUTO] (Automaticky) na externím zařízení neobjeví žádný snímek, přepnutím na jiné nastavení než [AUTO] nastavte formát podporovaný Vaším externím zařízením. (Přečtěte si prosím také návod k obsluze externího zařízení.)</li> <li>• V závislosti na připojeném externím zařízení nemusí být možné přehrávat video.</li> </ul>	
<p>[LUT View Assist (HDMI)] (Podpora zobrazení údajů LUT – HDMI)</p>	<p>[ON] (Zapnuto) / ▶[OFF] (Vypnuto)</p>
<p>Snímky s aplikovanými údaji LUT (Look-Up Table) se přenesou, když přehráváte videozáznamy pořízené pomocí [Photo Style] (Styl fotografie) s nastavením na [V-Log].</p> <ul style="list-style-type: none"> <li>• Toto nastavení je propojené s [LUT View Assist (HDMI)] (Podpora zobrazení údajů LUT – HDMI) v [V-Log View Assist] (Podpora zobrazení ve formátu V-Log) v nabídce uživatelských nastavení [Custom] ([Monitor / Display (Video)]). (→ [V-Log View Assist] (Podpora zobrazením ve formátu V-Log): 433)</li> </ul>	

[HLG View Assist (HDMI)] (Podpora zobrazením ve formátu HLG – HDMI)	▶[AUTO] (Automaticky) / [MODE1] (Režim 1) / [MODE2] (Režim 2) / [OFF] (Vypnuto)
<p>Při pořizování nebo přehrávání videozáznamu ve formátu HLG dojde ke konvertování barevného gamutu a jasu pro zobrazení.</p> <ul style="list-style-type: none"> <li>Toto nastavení je propojeno s [HDMI] v [HLG View Assist] (Podpora zobrazením ve formátu HLG) v nabídce uživatelských nastavení [Custom] ([Monitor / Display (Video)]). (→ <a href="#">[HLG View Assist] (Podpora zobrazením ve formátu HLG): 438</a>)</li> </ul>	
[VIERA Link (CEC)]	[ON] (Zapnuto) / ▶[OFF] (Vypnuto)
<p>Fotoaparát můžete ovládat na dálku, pokud je připojený k zařízení kompatibilnímu s funkcí VIERA Link pomocí HDMI kabelu. (→ <a href="#">Používání funkce VIERA Link: 684</a>)</p>	
[Background Color(Playback)] (Barva pozadí při prohlížení)	
<p>Nastavení barvy pruhů zobrazených nahoře a dole nebo vlevo a vpravo u snímků přenesených na externí zařízení.</p> <ul style="list-style-type: none"> <li>Doporučujeme nastavit , aby se předešlo vypálení obrazovky výstupního cílového místa.</li> </ul>	
[Photo Luminance Level] (Úroveň jasu snímku)	[0-255] / ▶[16-255]
<p>Nastavení úrovně jasu při přenášení snímků do externích zařízení atd.</p>	

### [Power/Network Indicator] (Kontrolka napájení / připojení k síti)

▶[ON] (Zapnuto) / [OFF] (Vypnuto)
Zapnutí kontrolky napájení a kontrolky připojení k síti.

## Nabídka nastavení [Setup] ([Setting])

### [Save to Custom Mode] (Uložení do režimu uživatelských nastavení)

[C1] / [C2] / [C3] / [C4-1] až [C4-10]

Můžete uložit aktuálně nastavené informace o fotoaparátu.

(→ [Uložení do režimu uživatelských nastavení: 543](#))

### [Load Custom Mode] (Načtení režimu uživatelských nastavení)

[C1] / [C2] / [C3] / [C4-1] až [C4-10]

Načtení nastavení uložených v režimu uživatelských nastavení do vybraného režimu snímání a přepsání aktuálních nastavení nastaveními vyvolanými z režimu uživatelských nastavení.

(→ [Vyvolání nastavení: 546](#))

### [Custom Mode Settings] (Nastavení režimu uživatelských nastavení)

[Limit No. of Custom Mode] (Omezení počtu režimů uživatelských nastavení)

[Edit Title] (Úprava názvu)

[How to Reload Custom Mode] (Způsob znovunačtení režimu uživatelských nastavení)

[Select Loading Details] (Výběr podrobností načtení)

Nastavení snadného používání režimu uživatelských nastavení.

(→ [Podrobné nastavení režimu uživatelských nastavení: 544](#))



## [Save/Restore Camera Setting] (Uložení/obnovení nastavení fotoaparátu)

[Save] (Uložit) / [Load] (Načíst) / [Delete] (Vymazat) / [Keep Settings While Format] (Zachovat nastavení během formátování)

Uložení informací o nastavení fotoaparátu na paměťovou kartu.

Uložené informace o nastavení lze načíst do fotoaparátu. Tímto způsobem můžete načíst stejná nastavení na více fotoaparátů.

**[Save] (Uložit):** Uložení informací o nastavení fotoaparátu na paměťovou kartu.

- Pokud ukládáte nové údaje, vyberte [New File] (Nový soubor). Pokud chcete přepsat již existující soubor, vyberte jej.
- Když vyberete [New File] (Nový soubor), zobrazí se okno pro výběr názvu souboru, který se má uložit.

**[OK]:**

Uložení s použitím názvu souborů na displeji.

**[Change the file name] (Změnit název souboru):**

Změna názvu souboru a uložení souboru.

- Dostupné znaky: Alfabetické znaky (velká písmena), číslice, max. 8 znaků
- Způsob zadávání znaků je popsán zde: (→ [Zadávání znaků: 105](#))

**[Load] (Načíst):** Načtení informací o nastavení fotoaparátu z paměťové karty a jejich zkopírování do fotoaparátu.

**[Delete] (Vymazat):** Smazání informací o nastavení z paměťové karty.

**[Keep Settings While Format] (Zachování nastavení během formátování):**

Při formátování karty se naformátuje karta a zároveň se zachovají informace o nastavení fotoaparátu uložené na kartě.

- Lze načíst pouze informace o nastavení ze stejného modelu.
- Na jednu kartu lze uložit až 10 sad informací o nastavení.
- Seznam funkcí, pro které je možné uložit informace o nastavení, je uveden zde: (→ [Seznam výchozích nastavení / Uložení uživatelského nastavení / Nastavení dostupná pro kopírování: 779](#))

## [Reset] (Obnovení výchozího nastavení)

Návrat fotoaparátu k výchozímu nastavení.

(→ [\[Reset\] \(Obnovení výchozího nastavení\): 104](#))

## Nabídka nastavení [Setup] ([Others] – Jiná nastavení)

### [Clock Set] (Nastavení hodin)

Nastavení data a času.

(→ [Nastavení hodin \(při prvním zapnutí fotoaparátu\): 72](#))

### [Time Zone] (Časové pásmo)

Nastavení časového pásma.

Stisknutím ◀▶ vyberte časové pásmo a poté výběr potvrďte stisknutím  nebo .

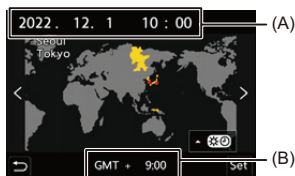

(A) Aktuální čas

(B) Čas odlišný od GMT (Greenwichský čas)

• Pokud používáte letní čas , stiskněte ▲.

(Čas se posune o 1 hodinu dopředu.)

Pokud se chcete vrátit k normálnímu, zimnímu času, znovu stiskněte ▲.

## [System Frequency] (Systémová frekvence)

[59.94Hz (NTSC)] / [50.00Hz (PAL)] / [24.00Hz (CINEMA)]

\* Výchozí nastavení se může lišit v závislosti na zemi nebo oblasti, ve které jste fotoaparát zakoupili.

Změna systémové frekvence videozáznamů, které se pořizují nebo přehrávají na tomto fotoaparátu.

(→ [System Frequency] (Systémová frekvence): 132)

## [Pixel Refresh] (Obnovení pixelů)

Tato funkce slouží k optimalizaci snímáče obrazu a zpracování obrazu.

- Snímač obrazu a zpracování obrazu se optimalizují při zakoupení fotoaparátu. Použijte tuto funkci, když se na pořízeném snímku zobrazují světlé body, které však na snímaném objektu ve skutečnosti nejsou.
- Po obnovení pixelů vypněte a zapněte fotoaparát.

## [Sensor Cleaning] (Čištění snímáče)

Provede se odstranění prachu, tedy odfouknutí nečistot a prachových částic, které ulpěly na přední části snímáče obrazu.

- Použijte tuto funkci, pokud jsou prachové částice obzvláště patrné.
- Po vyčištění vypněte a zapněte fotoaparát.

## [Language] (Jazyk)

Nastavení jazyka zobrazujícího se na displeji.



- Pokud omylem nastavíte jiný jazyk, vyberte  z ikon nabídky a nastavte požadovaný jazyk.

## [Firmware Version] (Verze firmwaru)

[Firmware Update] (Aktualizace firmwaru) / [Software info] (Informace o softwaru)

Můžete zkontrolovat verzi firmwaru fotoaparátu a objektivu. Kromě toho můžete aktualizovat firmware a zobrazit informace o softwaru fotoaparátu.

**[Firmware Update] (Aktualizace firmwaru):** Aktualizace firmwaru.

- 1 Stáhněte si firmware. (→ [Firmware fotoaparátu/objektivu: 18](#))
- 2 Uložte firmware do kořenového adresáře na paměťové kartě (po zasunutí paměťové karty do počítače se zobrazí první složka) a poté vložte paměťovou kartu do fotoaparátu.
- 3 Vyberte [Firmware Update] (Aktualizace firmwaru), stiskněte  nebo  a poté výběrem [Yes] (Ano) aktualizujte firmware.

**[Software info] (Informace o softwaru):** Zobrazení informací o softwaru fotoaparátu.

- Pokud k fotoaparátu připojíte volitelné zařízení (např. adaptér XLR mikrofonu), můžete také zkontrolovat jeho verzi firmwaru.

## [Approved Regulations] (Schválené předpisy)

Zobrazení čísla certifikace pro rádiové předpisy.

- \* V závislosti na zemi nebo oblasti, kde byl fotoaparát zakoupen, se toto nezobrazuje kvůli rozdílům ve specifikacích.

## Moje nabídka

- Uložení do „Moje nabídka“: 609
- Editace „Moje nabídka“: 610

Často používané nabídky můžete uložit do seznamu „Moje nabídka“. Přidat lze maximálně 23 položek.

Uložené nabídky lze vyvolat z [  ] až [  ].

### Uložení do seznamu „Moje nabídka“

**1** Vyberte [Add] (Přidat).  
•  → [  ] → [  ] → [Add] (Přidat)

**2** Přidejte nabídku do seznamu.  
• Vyberte nabídku, kterou chcete uložit do seznamu, a poté stiskněte  nebo .

### ❖ Vyvolání seznamu „Moje nabídka“

Vyvolejte nabídky uložené v seznamu „Moje nabídka“.

 → [  ] → [  ]/[  ]/[  ] → Uložené nabídky

## Úprava seznamu „Moje nabídka“

Můžete změnit pořadí zobrazení nabídek v seznamu „Moje nabídka“ a vymazat nežádoucí nabídky.

 ⇒ [  ] ⇒ **Vyberte** [  ]

---

### **[Add] (Přidat)**

Výběr a přidání nabídky, která se má zobrazovat v seznamu „Moje nabídka“.

---

### **[Sorting] (Třídít)**

Změna pořadí seznamu „Moje nabídka“.

Vyberte nabídku, kterou chcete změnit, a poté nastavte cílové umístění.

---

### **[Delete] (Vymazat)**

Vymazání nabídky uložené v seznamu „Moje nabídka“.

**[Delete Item] (Vymazat položku):** Výběr a vymazání nabídky.

**[Delete All] (Vymazat vše):** Vymazání všech nabídek uložených v seznamu „Moje nabídka“.

---

### **[Display from My Menu] (Zobrazit v seznamu „Moje nabídka“)**

Při zobrazení nabídky se nejprve zobrazí seznam „Moje nabídka“.

**[ON] (Zapnuto):** Zobrazení seznamu „Moje nabídka“.

**[OFF] (Vypnuto):** Zobrazení naposledy použité nabídky.

---

# Seznam nabídek

Přizpůsobení fotoaparátu a nastavení mnoha funkcí se provádí pomocí nabídek tohoto fotoaparátu.

V této kapitole jsou představeny všechny položky nabídky ve formátu seznamu.



- Informace o způsobech ovládání nabídky jsou uvedeny zde: (→ [Způsoby ovládání nabídky: 99](#))
- Následující seznamy jsou uvedeny v kapitole „Materiály“:
  - [Seznam výchozích nastavení / uložení uživatelského nastavení / nastavení dostupná pro kopírování: 779](#)
  - [Seznam funkcí, které lze nastavit v každém režimu snímání: 804](#)

- [Nabídka snímku \[Photo\]: 612](#)
- [Nabídka videozáznamu \[Video\]: 614](#)
- [Nabídka uživatelských nastavení \[Custom\]: 617](#)
- [Nabídka nastavení \[Setup\]: 620](#)
- [\[My Menu\] \(Moje nabídka\): 622](#)
- [Nabídka prohlížení \[Playback\]: 623](#)

## [Photo] menu

: Položky nabídky společné pro nabídku [Photo] (Snímek) a [Video] (Videozáznam). Jejich nastavení jsou synchronizovaná.

### [Image Quality] (Kvalita obrazu)

- [Photo Style] (→ [Styl fotografie]: 307) 
- [Metering Mode] (→ [Režim měření expozice]: 268) 
- [Aspect Ratio] (→ [Poměr stran]: 120)
- [Picture Quality] (→ [Kvalita snímku]: 123)
- [Picture Size] (→ [Velikost snímku]: 121)
- High Resolution Mode Setting] (→ Režim s vysokým rozlišením: 220)
- [Long Exposure NR] (→ [Redukce šumu při dlouhé expozici]: 256)
- [ISO Sensitivity (photo)] (→ [Citlivost ISO pro snímek]: 298)
- [Min. Shutter Speed] (→ [Minimální rychlost závěrky]: 257)
- [Vignetting Comp.] (→ [Korekce stínění]: 290) 
- [Diffraction Compensation] (→ [Kompenzace difrakce]: 291) 
- [Filter Settings] (→ [Nastavení filtru]: 317) 

### [Focus] (Zaostření)



- [AF Detection Setting] (→ Automatické rozpoznání objektu: 170) 
- [Detecting Subject] (→ Automatické rozpoznání objektu: 170) 
- [AF Custom Setting(Photo)] (→ [AF Custom Setting(Photo)]  
(Uživatelské nastavení automatického zaostřování pro snímek): 160)
- [Focus Limiter] (→ [Focus Limiter] (Omezovač zaostření): 163) 
- [AF Assist Light] (→ [Přisvětlení manuálního zaostřování]: 165) 
- [Focus Peaking] (→ [Zaostření výraznějších částí]: 202) 
- [1-Area AF Moving Speed] (→ [Rychlost pohybu automatického zaostření na 1 oblast]: 166) 



## [Flash] (Blesk)

- [Flash Mode] (→ [Režim blesku]: 329)
- [Firing Mode] (→ [Firing Mode] (Režim odpalování) / [Manual Flash Adjust.] (Manuální nastavení blesku): 332)
- [Flash Adjust.] (→ [Nastavení blesku]: 334)
- [Flash Synchro] (→ [Synchronizace blesku]: 335)
- [Manual Flash Adjust.] (→ [Firing Mode] (Režim odpalování) / [Manual Flash Adjust.] (Manuální nastavení blesku): 332)
- [Auto Exposure Comp.] (→ [Kompenzace automatické expozice]: 336)
- [Wireless] (→ Snímání s použitím bezdrátového blesku: 337)
- [Wireless Channel] (→ Snímání s použitím bezdrátového blesku: 337)
- [Wireless FP] (→ [Opakované vysokorychlostní odpalování bezdrátového blesku]: 343)
- [Communication Light] (→ [Komunikační světlo]: 343)
- [Wireless Setup] (→ Položky nastavení ([Wireless Setup] – Nastavení bezdrátového blesku): 341)

## [Others (Photo)] (Ostatní nastavení pro snímek)

- [Bracketing] (→ Snímání s gradací: 242)
- [Silent Mode] (→ [Tichý režim]: 250) 
- [Image Stabilizer] (→ Stabilizace obrazu: 259) 
- [Burst Shot Setting] (→ Sekvenční snímání: 212)
- [Shutter Type] (→ [Typ závěrky]: 252)
- [Shutter Delay] (→ [Zpoždění závěrky]: 258)
- [Ex. Tele Conv.] (→ Rozšířená telekonverze: 206)
- [Time Lapse/Animation] (→ Časosběrné snímání: 225, Fázová animace: 232)
- [Self Timer] (→ Snímání pomocí samospouště: 238)

## Nabídka videozáznamu [Video]

: Položky nabídky společné pro nabídku [Photo] (Snímek) a [Video] (Videozáznam). Jejich nastavení jsou synchronizovaná.







### [Image Quality] (Kvalita obrazu)

- [Exposure Mode] (→ [Snímání pomocí kreativního videozáznamu: 347](#))
- [Photo Style] (→ [\[Styl fotografie\]: 307](#)) 
- [Metering Mode] (→ [\[Režim měření expozice\]: 268](#)) 
- [Dynamic Range Boost] (→ [\[Dynamic Range Boost\] \(Zvýšení dynamického rozsahu\): 363](#))
- [ISO Sensitivity (video)] (→ [\[Citlivost ISO pro videozáznam\]: 362](#))
- [Synchro Scan] (→ [\[Synchronní snímání\]: 443](#))
- [Flicker Decrease (Video)] (→ [\[Redukce blikání pro videozáznam\]: 399](#))
- [Master Pedestal Level] (→ [\[Nastavení úrovně černé\]: 359](#))
- [SS/Gain Operation] (→ [\[Přepínání hodnot expozičního času a citlivosti\]: 400](#))
- [Vignetting Comp.] (→ [\[Korekce stínění\]: 290](#)) 
- [Diffraction Compensation] (→ [\[Kompenzace ohybu světla\]: 291](#)) 
- [Filter Settings] (→ [\[Nastavení filtru\]: 317](#)) 

### [Image Format] (Formát snímku)

- [Rec. File Format] ([\[Záznamový formát souboru\]: 134](#))
- [Image Area of Video] ([\[Oblast obrazu videozáznamu\]: 150](#))
- [Rec Quality] ([\[Kvalita záznamu\]: 136](#))
- [Rec Quality (My List)] ([\[add to list\] \(přidat do seznamu\): 148](#))
- [Variable Frame Rate] ([\[Variabilní snímková frekvence\]: 415](#))
- [Time Code] ([\[Časový kód\]: 387](#))
- [Luminance Level] ([\[Úroveň svítivosti\]: 358](#))



 **[Focus] (Zaostření)**

- [AF Detection Setting] (→ [Automatické rozpoznání objektu: 170](#)) 
- [Detecting Subject] (→ [Automatické rozpoznání objektu: 170](#)) 
- [AF Custom Setting(Video)] (→ [\[Uživatelské nastavení automatického zaostřování pro videozáznam\]: 355](#))
- [Focus Limiter] (→ [\[Focus Limiter\] \(Omezovač zaostření\): 163](#)) 
- [Continuous AF] (→ [\[Nepřetržité automatické zaostřování\]: 353](#))
- [AF Assist Light] (→ [\[Přisvětlení automatického zaostřování\]: 165](#)) 
- [Focus Peaking] (→ [\[Zvýraznění zaostřených částí\]: 202](#)) 
- [1-Area AF Moving Speed] (→ [\[Rychlost přesunu automatického zaostřování na 1 oblast\]: 166](#)) 

 **[Audio] (Zvuk)**

- [Sound Rec Level Disp.] (→ [\[Zobrazení úrovně záznamu zvuku\]: 365](#))
- [Mute Sound Input] (→ [\[Ztlumení vstupu zvuku\]: 366](#))
- [Sound Rec Gain Level] (→ [\[Úroveň nárůstu záznamu zvuku\]: 367](#))
- [Sound Rec Level Adj.] (→ [\[Nastavení úrovně záznamu zvuku\]: 368](#))
- [Sound Rec Quality] (→ [\[Sound Rec Quality\] \(Nastavení kvality záznamu zvuku\): 369](#))
- [Sound Rec Level Limiter] (→ [\[Omezení úrovně záznamu zvuku\]: 370](#))
- [Wind Noise Canceller] (→ [\[Tlumení šumu větru\]: 371](#))
- [Wind Cut] (→ [\[Tlumení šumu větru\]: 378](#))
- [Lens Noise Cut] (→ [\[Tlumení provozních zvuků objektivu\]: 372](#))
- [Mic Socket] (→ [Externí mikrofony \(volitelné příslušenství\): 374](#))
- [Special Mic.] (→ [Nastavení rozsahu záznamu zvuku \(DMW-MS2: volitelné příslušenství\): 377](#))
- [4ch Mic Input] (→ [\[4ch Mic Input\] \(Čtyřkanálový vstup mikrofону\): 381](#))
- [XLR Mic Adaptor Setting] (→ [Nastavení adaptéru XLR mikrofону: 379](#))
- [Sound Output] (→ [Výstup zvuku: 383](#))
- [Headphone Volume] (→ [Hlasitost sluchátek: 383](#))
- [Sound Monitoring Channel] (→ [\[Sound Monitoring Channel\] \(Kanál pro monitorování zvuku\): 384](#))

 **[Others (Video)] (Ostatní nastavení videozáznamu)**

- [Silent Mode] (→ [Tichý režim](#)): 250 
- [Image Stabilizer] (→ [Stabilizace obrazu](#)): 259 
- [Self Timer Setting] (→ [Snímání pomocí samospouště](#)): 238)
- [Focus Transition] (→ [Změna zaostření](#)): 425)
- [Loop Recording (video)] (→ [Opakované snímání videozáznamu](#)): 445)
- [Segmented File Recording] (→ [Snímání segmentovaných souborů](#)): 448)

## Nabídka uživatelských nastavení [Custom]

### [Image Quality] (Kvalita obrazu) (→ Nabídka uživatelských nastavení [Custom] ([Image Quality] – Kvalita obrazu): 548)

- [Photo Style Settings] (→ [Nastavení stylu fotografie]: 548)
- [ISO Increments] (→ [Přírůstky citlivosti ISO]: 548)
- [Extended ISO] (→ [Rozšířená citlivost ISO]: 549)
- [Exposure Offset Adjust.] (→ [Nastavení posunu expozice]: 549)
- [Face Priority In Multi Metering] (→ [Face Priority In Multi Metering] (Priorita obličeje ve vícebodovém měření): 549)
- [Color Space] (→ [Barevný prostor]: 550)
- [Exposure Comp. Reset] (→ [Obnovení výchozího nastavení kompenzace expozice]: 550)
- [Auto Exposure in P/A/S/M] (→ [Automatická expozice v režimech P/A/S/M]: 550)
- [CreativeVideo Combined Set.] (→ [Kombinované nastavení kreativního videozáznamu]: 551)

### [Focus/Shutter] (Zaostření/spoušť) (→ Nabídka uživatelských nastavení [Custom] ([Focus/Shutter] – Zaostření/spoušť): 552)

- [Focus/Shutter Priority] (→ [Priorita zaostření/spouště]: 552)
- [Focus Switching for Vert / Hor] (→ [Přepínání zaostření na vertikální/horizontální]: 552)
- [AF/AE Lock Hold] (→ [Přidržení aretace automatického zaostření / automatické expozice]: 552)
- [AF+MF] (→ [Automatické zaostřování + manuální zaostřování]: 553)
- [MF Assist] (→ [Podpora manuálního zaostřování]: 553)
- [MF Guide] (→ [Průvodce manuálním zaostřováním]: 553)
- [Focus Ring Lock] (→ [Zajištění zaostřovacího kroužku]: 554)
- [Show/Hide AF Mode] (→ [Zobrazení/skrytí režimu automatického zaostřování]: 554)
- [Pinpoint AF Setting] (→ [Nastavení bodového automatického zaostření]: 554)
- [Shutter AF] (→ [Automatické zaostření po stisknutí spouště]: 555)
- [Eye Detection Display] (→ [Eye Detection Display] (Zobrazení rozpoznání očí): 555)
- [Half-Press Shutter] (→ [Uvolnění spouště stisknutím do poloviny]: 555)
- [Assign REC to Shutter Button] (→ [Záznam videa stisknutím spouště]: 555)
- [Quick AF] (→ [Rychlé automatické zaostřování]: 556)
- [Eye Sensor AF] (→ [Automatické zaostřování se snímačem oka]: 556)
- [Looped Focus Frame] (→ [Rámeček zaostření ve smyčce]: 556)
- [Enlarged Live Display(Video)] (→ [Enlarged Live Display(Video)]: 557)

 **[Operation] (Ovládání) (→ Nabídka uživatelských nastavení [Custom] ([Operation] - Ovládání): 558)**

- [Q.MENU Settings] (→ [Nastavení nabídky rychlých nastavení]: 558)
- [Touch Settings] (→ [Dotyková nastavení]: 558)
- [Lock Lever Setting] (→ [Lock Lever Setting] (Nastavení zajišťovací páčky): 559)
- [Fn Button Set] (→ [Nastavení funkčního tlačítka]: 560)
- [WB/ISO/Expo. Button] (→ [Tlačítko vyvážení bílé / citlivosti ISO / expozice]: 561)
- [ISO Displayed Setting] (→ [Zobrazení nastavení citlivosti ISO]: 561)
- [Exposure Comp. Disp. Setting] (→ [Zobrazení nastavení kompenzace expozice]: 561)
- [Dial Set.] (→ [Nastavení otočného ovladače]: 562)
- [Joystick Setting] (→ [Nastavení joysticku]: 563)
- [Video Rec. Button (Remote)] (→ [Tlačítko videozáznamu na dálkovém ovladači spouště]: 564)

 **[Monitor / Display (Photo)] (Monitor/displej pro snímek) (→ Nabídka uživatelských nastavení [Custom] ([Monitor / Display (Photo)] – Monitor/displej pro snímek): 565)**

- [Auto Review] (→ [Automatický kontrolní náhled]: 565)
- [Constant Preview] (→ [Trvalý kontrolní náhled]: 565)
- [Histogram]: (→ [Histogram] (Histogram): 566)
- [Photo Grid Line] (→ [Mřížka]: 567)
- [Live View Boost] (→ [Živý náhled se zvýšeným jasem]: 567)
- [Night Mode] (→ [Noční režim]: 568)
- [LVF/Monitor Disp. Set] (→ [Nastavení zobrazení v hledáčku / na displeji]: 569)
- [Expo.Meter] (→ [Expozimetr]: 571)
- [Focal Length] (→ [Ohnisková vzdálenost]: 571)
- [Blinking Highlights] (→ [Blikající přeexponovaná místa]: 571)
- [Sheer Overlay] (→ [Překrytí snímků]: 572)
- [I.S. Status Scope] (→ [Kontrola chvění fotoaparátu]: 572)
- [Level Gauge] (→ [Hladinoměr]: 573)
- [Luminance Spot Meter] (→ [Bodové měření jasu]: 573)
- [Framing Outline] (→ [Orámovaný obrys]: 573)
- [Show/Hide Monitor Layout] (→ [Zobrazit/skrýt rozložení displeje]: 574)

 **[Monitor / Display (Video)] (Monitor/displej pro videozáznam)**  
**(→ Nabídka uživatelských nastavení [Custom] ([Monitor / Display (Video)] – Monitor/displej pro videozáznam): 575)**

- [V-LogL View Assist] (→ [Průvodce zobrazením ve formátu V-LogL]: 575)
- [HLG View Assist] (→ [Podpora zobrazení ve formátu HLG]: 575)
- [Anamorphic Desqueeze Display] (→ [Zobrazení anamorfních snímků bez deformace]: 575)
- [Monochrome Live View] (→ [Černobílý živý náhled]: 576)
- [Center Marker] (→ [Označení středu]: 576)
- [Safety Zone Marker] (→ [Safety Zone Marker] (Označení bezpečné zóny): 576)
- [Frame Marker] (→ [Označení rámečku]: 577)
- [Zebra Pattern] (→ [Zebrování]: 577)
- [WFM/Vector Scope] (→ [Monitor vlnového průběhu / Vektorskop]: 577)
- [Color Bars] (→ [Barevné pruhy]: 578)
- [Video-Priority Display] (→ [Zobrazení s prioritou videozáznamu]: 578)
- [Red REC Frame Indicator] (→ [Červený rámeček upozorňující na záznam videa]: 578)

 **[IN/OUT] (Vstup/výstup) (→ Nabídka uživatelských nastavení [Custom] ([IN/OUT] – Vstup/výstup): 579)**

- [HDMI Rec Output] (→ [Výstup snímání prostřednictvím HDMI]: 579)
- [Fan Mode] (→ [Fan Mode] (Režim ventilátoru): 580)
- [Tally Lamp] (→ [Tally Lamp] (Záznamová kontrolka): 580)

 **[Lens / Others] (Objektiv / Ostatní nastavení) (→ Nabídka uživatelských nastavení [Custom] ([Lens / Others] – Objektiv / Ostatní nastavení): 581)**

- [Lens Focus Resume] (→ [Uložení zaostření objektivu]: 581)
- [Power Zoom Lens] (→ [Objektiv s motorovým zoomem]: 581)
- [Lens Fn Button Setting] (→ [Nastavení funkčního tlačítka objektivu]: 582)
- [Aperture Ring Increment] (→ [Nastavení prstence clony]: 582)
- [Focus Ring Control] (→ [Ovládání zaostřovacího kroužku]: 583)
- [Lens Information] (→ [Informace o objektivu]: 584)
- [Lens Info. Confirmation] (→ [Potvrzení informací o objektivu]: 584)
- [Vertical Position Info (Video)] (→ [Informace o vertikální pozici fotoaparátu při záznamu videa]: 584)

## Nabídka nastavení [Setup]

---

### [Card/File] (Paměťová karta / Soubor) (→ Nabídka nastavení [Setup] ([Card/File] – Paměťová karta / soubor): 586)

- [Card Format] (→ [Formátování paměťové karty]: 586)
- [Double Card Slot Function] (→ [Funkce duálního slotu na paměťovou kartu]: 587)
- [Video File Name] (→ [Video File Name] (Název souboru videozáznamu): 588)
- [CINE Style File Setting] (→ [CINE Style File Setting] (Nastavení souboru ve stylu CINE): 590)
- [Folder / File Settings] (→ [Nastavení složky/souboru]: 591)
- [File Number Reset] (→ [Obnovení číslování souboru]: 593)
- [Copyright Information] (→ [Informace o autorských právech]: 593)

### [Monitor / Display] (Monitor/displej) (→ Nabídka nastavení [Setup] ([Monitor / Display] – Monitor/displej): 594)

- [Power Save Mode] (→ [Režim úspory energie]: 594)
- [Thermal Management] (→ [Thermal Management]: 595)
- [Monitor Frame Rate] (→ [Snímková frekvence displeje]: 595)
- [Monitor Settings]/[Viewfinder] (→ [Nastavení displeje] / [Viewfinder] (Hledáček): 596)
- [Monitor Backlight]/[LVF Luminance] (→ [Podsvícení displeje] / [LVF Luminance] (Jas hledáčku): 596)
- [Eye Sensor] (→ [Snímač oka]: 597)
- [Level Gauge Adjust.] (→ [Nastavení hladinoměru]: 597)

### [IN/OUT] (Vstup/výstup) (→ Nabídka nastavení [Setup] ([IN/OUT] – Vstup/výstup): 598)

- [Beep] (→ [Akustická signalizace]: 598)
- [Headphone Volume] (→ [Hlasitost sluchátek]: 598)
- [Sound Monitoring Channel(Play)] (→ [Sound Monitoring Channel(Play)]: 599)
- [Wi-Fi]: (→ [Wi-Fi]: 599)
- [Bluetooth]: (→ [Wi-Fi]: 600)
- [USB]: (→ [USB]: 601)
- [HDMI Connection] (→ [Připojení HDMI]: 602)
- [Power/Network Indicator] (→ [Kontrolka napájení / připojení k síti]: 603)



## [Setting] (Nastavení) (→ **Nabídka nastavení [Setup] ([Setting] - Nastavení): 604**)

- [Save to Custom Mode] (→ [Uložení do režimu uživatelských nastavení]: 604)
- [Load Custom Mode] (→ [Načtení režimu uživatelských nastavení]: 604)
- [Custom Mode Settings] (→ [Nastavení režimu uživatelských nastavení]: 604)
- [Save/Restore Camera Setting] (→ [Uložení/obnovení nastavení fotoaparátu]: 605)
- [Reset] (→ [Obnovení výchozího nastavení]: 605)

## [Others] (Ostatní nastavení) (→ **Nabídka nastavení [Setup] ([Others] – Ostatní nastavení): 606**)

- [Clock Set] (→ [Nastavení hodin]: 606)
- [Time Zone] (→ [Časové pásmo]: 606)
- [System Frequency] (→ [Systémová frekvence]: 607)
- [Pixel Refresh] (→ [Obnovení pixelů]: 607)
- [Sensor Cleaning] (→ [Čištění snímače]: 607)
- [Language] (→ [Jazyk]: 607)
- [Firmware Version] (→ [Verze firmwaru]: 608)
- [Online Manual] (→ [Online návod k obsluze]: 608)

- \* V závislosti na zemi nebo oblasti, kde byl fotoaparát zakoupen, se tato položka nemusí zobrazit kvůli rozdílům v specifikacích.

## **[My Menu] (Moje nabídka)**

---

---

 **[Page 1] (Strana 1) (→ [Moje nabídka: 609](#))**

 **[Page 2] (Strana 2) (→ [Moje nabídka: 609](#))**

 **[Page 3] (Strana 3) (→ [Moje nabídka: 609](#))**

 **[Edit My Menu] (Úprava mé nabídky) (→ [Úprava mé nabídky: 610](#))**

- [Add] (Přidat)
- [Sorting] (Roztřídít)
- [Delete] (Vymazat)
- [Display from My Menu] (Zobrazit z mé nabídky)

## **Nabídka prohlížení [Playback]**

---

### **[Playback Mode] (Režim prohlížení) (→ Nabídka prohlížení [Playback] ([Playback Mode] – Režim prohlížení): 506)**

- [Playback Mode] (→ [Režim prohlížení]: 506)
- [Slide Show] (→ [Prezentace]: 507)
- [Rotate Disp.] (→ [Otočení zobrazení]: 507)
- [Picture Sort] (→ [Třídění snímků]: 507)
- [Magnify from AF Point] (→ [Zvětšení z bodu automatického zaostření]: 507)
- [LUT View Assist (Monitor)] (→ [Podpora zobrazení údajů LUT – displej]: 508)
- [HLG View Assist (Monitor)] (→ [Podpora zobrazení ve formátu HLG]: 508)
- [Anamorphic Desqueeze Display] (→ [Zobrazení anamorfního snímku bez deformace]: 508)

### **[Process Image] (Zpracování snímku) (→ Nabídka prohlížení [Playback] ([Process Image] – Zpracování snímku): 509)**

- [RAW Processing] (→ [Zpracování snímků ve formátu RAW]: 509)
- [Time Lapse Video] (→ [Vytvoření videozáznamu pomocí časosběrného snímání]: 509)
- [Stop Motion Video] (→ [Vytvoření videozáznamu pomocí fázové animace]: 509)

### **[Add/Delete Info.] (Přidání/vymazání informací) (→ Nabídka prohlížení [Playback] ([Add/Delete Info.] – Přidání/vymazání informací): 510)**

- [Protect] (→ [Ochrana před vymazáním]: 510)
- [Rating] (→ [Hodnocení]: 510)

### **[Edit Image] (Úprava snímku) (→ Nabídka prohlížení [Playback] ([Edit Image] – Úprava snímku): 511)**

- [Resize] (→ [Zmenšení velikosti snímku]: 511)
- [Rotate] (→ [Otočení snímku]: 512)
- [Video Divide] (→ [Rozdělení videozáznamu]: 512)
- [Copy] (→ [Kopírování]: 513)

### **[Others] (Ostatní nastavení) (→ Nabídka prohlížení [Playback] ([Others] – Ostatní nastavení): 515)**

- [Delete Confirmation] (→ [Potvrzení vymazání]: 515)
- [Delete All Images] (→ [Vymazání všech snímků]: 515)



# Wi-Fi/Bluetooth

Tato kapitola popisuje funkce Wi-Fi® a Bluetooth®, kterými je fotoaparát vybaven.

• V tomto dokumentu jsou smartphony i tablety označovány jako smartphony.

- Připojení ke smartphonu: 626
- Ovládání fotoaparátu pomocí smartphonu: 642
- Přenos snímků z fotoaparátu: 659
- Připojení Wi-Fi: 666
- Nastavení odesílání snímků a výběr snímků: 675
- Nabídka [Wi-Fi Setup] (Nastavení Wi-Fi): 677

## ❖ Kontrola provozu funkcí Wi-Fi a Bluetooth

Kontrolka bezdrátového připojení (modrá)	Displej	Úkon
Svítlí		Funkce Wi-Fi je zapnutá nebo je vytvořeno připojení.
		Funkce Bluetooth je zapnutá nebo je vytvořeno připojení.
Bliká		Během odesílání snímků pomocí fotoaparátu.

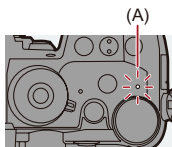

(A) Network connection light



- Během odesílání snímků nevyjímejte paměťovou kartu ani baterii a nepřemísťujte se do oblasti bez příjmu.
- Fotoaparát není možné používat k připojení k veřejné bezdrátové síti LAN.
- Důrazně doporučujeme nastavit šifrování, aby byla zachována bezpečnost informací.
- Při odesílání snímků doporučujeme používat plně nabitou baterii.
- Pokud je baterie slabá nebo téměř vybitá, nemusí být možné připojit se k jiným zařízením nebo s nimi komunikovat.  
(Zobrazí se hlášení, například chyba komunikace [Communication error].)
- Při nevhodných podmínkách rádiových vln se snímky nemusí kompletně odeslat. Pokud během odesílání snímků dojde k ukončení spojení, snímky se nemusí odeslat kompletně a některé jejich části nemusí být čitelné.



- Můžete provést deaktivaci kontrolky připojení k síti, v takovém případě kontrolka nebude svítit:  
(→ [\[Power/Network Indicator\]](#) (Kontrolka napájení / připojení k síti): 603)

## Připojení ke smartphonu

---

---

- Instalace aplikace „LUMIX Sync“: 627
- Připojení ke smartphonu (připojení Bluetooth): 628
- Připojení ke smartphonu ([Wi-Fi connection] – připojení Wi-Fi): 634
- Sending Images on the Camera to a Smartphone with Simple Operations: 640

Fotoaparát připojte ke smartphonu, který má nainstalovanou aplikaci pro smartphony „Panasonic LUMIX Sync“ (dále označovanou jako „LUMIX Sync“). Používejte aplikaci „LUMIX Sync“ k dálkovému snímání a přenosu snímků.

## Instalace aplikace „LUMIX Sync“

„LUMIX Sync“ je aplikace pro smartphony poskytovaná společností Panasonic.



### Podporované operační systémy

Android™: Android 7 nebo vyšší verze

iOS: iOS 12 nebo vyšší verze

- 1 Připojte smartphone k síti.**
- 2 (Android) Zvolte „Google Play™ Store“.  
(iOS) Zvolte „App Store“.**
- 3 Do vyhledávacího pole zadejte „LUMIX“ nebo  
„panasonic lumix sync“.**
- 4 Vyberte a nainstalujte aplikaci „Panasonic LUMIX  
Sync“.** 



- Používejte nejnovější verzi.
- Podporované operační systémy jsou platné ke květnu 2021 a mohou se měnit.
- Přečtěte si [Help] (Nápověda) v nabídce „LUMIX Sync“, kde naleznete další informace o způsobu obsluhy.
- Aplikace nemusí pracovat správně v závislosti na typu používaného smartphonu.

Podrobné informace o aplikaci „LUMIX Sync“ naleznete na následujících webových stránkách podpory: <https://panasonic.jp/support/global/cs/dsc/>  
(Stránky jsou k dispozici pouze v angličtině)

## Připojení ke smartphonu (Bluetooth připojení)

Jednoduchým postupem připojení (spárování) připojte smartphonu podporující Bluetooth s nízkou spotřebou energie.

Po nastavení párování se automaticky vytvoří připojení Wi-Fi.

- Při prvním připojení je nutné provést nastavení párování.

Informace o druhém a následujícím připojení jsou uvedeny zde:

(→ [Připojení ke spárovanému smartphonu: 632](#))



- Podporované smartphony

Android™: Android 7 nebo vyšší verze s Bluetooth 4.0 nebo vyšší verzí (kromě těch, které nepodporují Bluetooth s nízkou spotřebou energie)

iOS: iOS 12 nebo vyšší verze

- **Předem zapněte funkci Bluetooth na smartphonu.**



- 1 Na smartphonu spustíte aplikaci „LUMIX Sync“.**
- Zobrazí se hlášení týkající se registrace zařízení (fotoaparátu).  
Zvolte možnost [Next] (Další).



- Pokud jste hlášení zavřeli, zvolte [ ? ] a poté zaregistrujte fotoaparát pomocí [Camera registration (pairing)] (Registrace fotoaparátu – spárování).

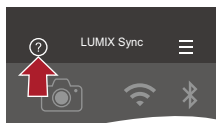

- 2 Zkontrolujte obsah v zobrazeném průvodci a zvolte [Next] (Další), dokud se nezobrazí okno pro registraci fotoaparátu.**

Použijte fotoaparát podle pokynů ve smartphonu.

### 3 Nastavte fotoaparát do pohotovostního režimu párování Bluetooth.

- [MENU/SET] → [ ] → [ ] → [Bluetooth] → [Bluetooth] → [SET] (Nastavit) → [Pairing] (Párování)
- Fotoaparát se přepne do pohotovostního režimu připojení a zobrazí se název zařízení (A).

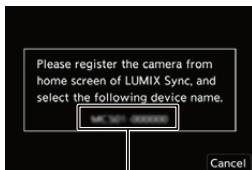

(A)

### 4 Na smartphonu zvolte název fotoaparátu.

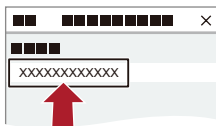

- (Zařízení se systémem iOS) Pokud se zobrazí hlášení o potvrzení změny místa, zvolte [Join] (Spojit).



## 5 Pokud se zobrazí hlášení o dokončení registrace zařízení, zvolte [OK].

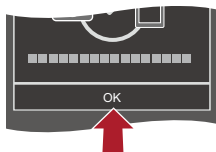

- Vytvoří se tak Bluetooth připojení mezi fotoaparátem a smartphonem.



- Spárovaný smartphone se zaregistruje jako spárované zařízení.
- V průběhu Bluetooth připojení se v okně snímání zobrazuje [  ]. Když je funkce Bluetooth zapnutá, ale není vytvořeno spojení se smartphonem, ikona [  ] bude průsvitná.
- Můžete zaregistrovat až 16 smartphonů.  
Pokud se pokusíte zaregistrovat více než 16 smartphonů, nejstarší informace o registraci se vymaže.

## ❖ Ukončení připojení Bluetooth

Pokud chcete Bluetooth připojení zrušit, vypněte funkci Bluetooth na fotoaparátu.



 ⇒ [  ] ⇒ [  ] ⇒ [Bluetooth] ⇒ [Bluetooth] ⇒ Vyberte [OFF] (Vypnuto)



- Informace o spárování se nevymaže ani po přerušení připojení.

## ❖ Připojení ke spárovanému smartphonu

Připojte spárovaný smartphone podle následujícího postupu.

- 1 Zapněte funkci Bluetooth na fotoaparátu.
  - **MENU/SET** ⇒ [  ] ⇒ [  ] ⇒ [Bluetooth] ⇒ [Bluetooth] ⇒ [ON] (Zapnuto)
- 2 Na smartphone spusťte aplikaci „LUMIX Sync“.
  - Pokud se zobrazí hlášení o tom, že smartphone vyhledává fotoaparáty, hlášení zavřete.
- 3 Zvolte [  ].

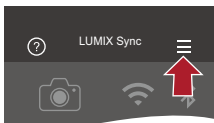

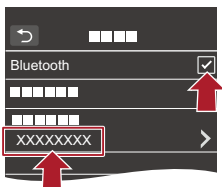

- 4 Vyberte [Bluetooth Setup] (Nastavení Bluetooth).
- 5 Zapněte Bluetooth.
- 6 Pomocí položky [Camera registered] (Zaregistrovaný fotoaparát) vyberte název fotoaparátu.



- Pokud jste náhodou nastavili spárování s více než jedním smartphonem, v jednu chvíli je možné vytvořit připojení pouze k jednomu smartphonu.
- Pokud párování trvá určitou dobu, zrušení nastavení spárování na smartphonu i na fotoaparátu a opětovné vytvoření připojení pomůže správně rozeznat fotoaparát.

## ❖ Zrušení spárování

- 1 Zrušte nastavení spárování na fotoaparátu.
  -  ⇒ [  ] ⇒ [  ] ⇒ [Bluetooth] ⇒ [Bluetooth] ⇒ [SET] (Nastavit) ⇒ [Delete] (Vymazat)
- 2 Vyberte smartphone, jehož spárování chcete zrušit.



- Zrušte také nastavení spárování na smartphonu.
- Pokud použijete [Reset] (Obnovení výchozího nastavení) v nabídce nastavení [Setup] ([Setting]) pro obnovení síťových nastavení, informace pro zaregistrovaná zařízení se vymažou.



## Připojení ke smartphonu ([Wi-Fi connection] – Wi-Fi připojení)

Pomocí Wi-Fi připojte fotoaparát ke smartphonu.

Ve výchozím nastavení je možné snadné připojení ke smartphonu bez zadání hesla.

Heslo můžete použít k autentifikaci pro zvýšení bezpečnosti připojení.

### 1 Přepněte fotoaparát do pohotovostního režimu Wi-Fi připojení.

- **MENU/SET** → [  ] → [  ] → [Wi-Fi] → [Wi-Fi Function] (Funkce Wi-Fi) → [New Connection] (Nové připojení) → [Control With Smartphone] (Ovládání pomocí smartphonu)
- Na displeji se zobrazí SSID (A) fotoaparátu.
- Stejný úkon můžete provést stisknutím funkčního tlačítka přiřazeného k [Wi-Fi]. (→ [Funkční tlačítka: 517](#))



(B)

### 2 V nabídce nastavení smartphonu zapněte funkci Wi-Fi.

### 3 Vyberte SSID zobrazené na displeji fotoaparátu.

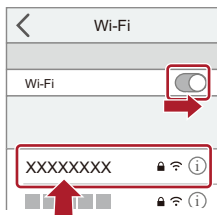

### 4 Na smartphonu spusťte aplikaci „LUMIX Sync“.











### 5 (Při prvním připojení) Potvrďte název zařízení zobrazený na displeji fotoaparátu a poté zvolte [Yes] (Ano).

- Pokud se zobrazí jiné zařízení, než je to, ke kterému se chcete připojit, fotoaparát se automaticky připojí k tomuto zařízení, zvolíte-li možnost [Yes] (Ano).  
Pokud se v blízkosti nacházejí jiná zařízení s Wi-Fi připojením, doporučujeme použít manuální zadání hesla nebo QR kód a připojit se tak pomocí ověření eslem. (→ [Připojení pomocí ověření heslem: 636](#))

## ❖ Připojení pomocí ověření heslem

Bezpečnost Wi-Fi připojení můžete zvýšit pomocí ověření heslem spojeným s manuálním zadáním nebo QR kódem.

### Skenování QR kódu pro nastavení připojení

- Nastavte [Wi-Fi Password] (Heslo Wi-Fi) na fotoaparátu na [ON] (Zapnuto).
  -  ⇒ [  ] ⇒ [  ] ⇒ [Wi-Fi] ⇒ [Wi-Fi Setup] (Nastavení Wi-Fi) ⇒ [Wi-Fi Password] (Heslo Wi-Fi) ⇒ [ON] (Zapnuto)
- Zobrazte QR kód (A).
  -  ⇒ [  ] ⇒ [  ] ⇒ [Wi-Fi] ⇒ [Wi-Fi Setup] (Funkce Wi-Fi) ⇒ [New Connection] (Nové připojení) ⇒ [Control With Smartphone] [Control With Smartphone] (Ovládání pomocí smartphonu)
  - Stejný úkon můžete také provést stisknutím funkčního tlačítka přiřazeného k [Wi-Fi]. (→ [Funkční tlačítka: 517](#))
  - Stisknutím  nebo  zvětšíte QR kód.

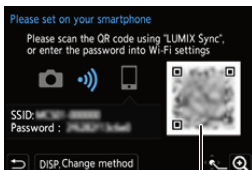

(C)

- Na smartphonu spusťte aplikaci „LUMIX Sync“.
  - Pokud se zobrazí hlášení o tom, že smartphone vyhledává fotoaparáty, hlášení zavřete.
- Zvolte [  ].
- Vyberte [Wi-Fi connection] (Připojení Wi-Fi).
- Vyberte [QR code] (QR kód).
- Pomocí aplikace „LUMIX Sync“ neskenujte QR kód zobrazený na displeji fotoaparátu.
  - (Zařízení se systémem iOS) Pokud se zobrazí hlášení o potvrzení změny umístění, vyberte [Join] (Spojit).



## Manuální zadání hesla pro nastavení připojení

- 1 Zobrazte okno v kroku 2 (→ [Připojení naskenováním QR kódu: 636](#))
- 2 V nabídce nastavení smartphonu zapněte funkci Wi-Fi.

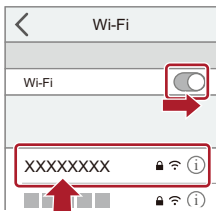

- 3 V okně nastavení Wi-Fi zvolte SSID (D) zobrazené na displeji fotoaparátu.
- 4 (Při prvním připojení) Do smartphonu zadejte heslo (D) zobrazené na displeji fotoaparátu.

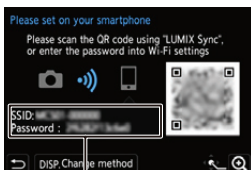



(D)



- 5 Na smartphonu spusťte aplikaci „LUMIX Sync“.

## ❖ Způsoby připojení odlišné od výchozího nastavení



Při připojení pomocí [Via Network] (Prostřednictvím sítě) nebo [WPS Connection] (WPS připojení) v [Direct] (Přímo) postupujte podle následujících kroků:

- 1 Zobrazte okno nastavení způsobu připojení na displeji fotoaparátu.
  -  ⇒ [  ] ⇒ [  ] ⇒ [Wi-Fi] ⇒ [Wi-Fi Function] (Funkce Wi-Fi) ⇒ [New Connection] (Nové připojení) ⇒ [Control With Smartphone] (Ovládání pomocí smartphonu)
- 2 Stiskněte tlačítko [DISP.].

## Připojení prostřednictvím sítě



- 1 Vyberte [Via Network] (Prostřednictvím sítě) a poté stiskněte  nebo 
  - Připojte fotoaparát k bezdrátovému přístupovému bodu. (→ [\[Via Network\] \(Prostřednictvím sítě\): 667](#))
- 2 V nabídce nastavení smartphonu zapněte funkci Wi-Fi.
- 3 Připojte smartphonu k bezdrátovému přístupovému bodu, ke kterému je připojený fotoaparát.
- 4 Na smartphonu spusťte aplikaci „LUMIX Sync“.

## Přímé připojení

- 1 Zvolte [Direct] (Přímo) a poté stiskněte  nebo 
  - Vyberte [WPS Connection] (WPS připojení) a připojte fotoaparát ke smartphonu. (→ [\[Direct\] \(Přímo\): 671](#))
- 2 Na smartphonu spusťte aplikaci „LUMIX Sync“.

## ❖ Ukončení Wi-Fi připojení

Pokud chcete ukončit Wi-Fi připojení mezi fotoaparátem a smartphonem, postupujte podle níže uvedených kroků.

- 1 Stisknutím spouště do poloviny přepněte fotoaparát do režimu snímání.
- 2 Ukončete Wi-Fi připojení.
  -  ⇒ [  ] ⇒ [  ] ⇒ [Wi-Fi] ⇒ [Wi-Fi Function] (Funkce Wi-Fi) ⇒ [Yes]
  - Stejný úkon můžete také provést stisknutím funkčního tlačítka přiřazeného k [Wi-Fi]. (→ [Funkční tlačítko přiřazené k \[Wi-Fi\]: 517](#))
- 3 Na smartphonu zavřete aplikaci „LUMIX Sync“.

## Odesílání snímků z fotoaparátu na smartphone pomocí jednoduchých úkonů

Můžete přenášet snímky na smartphone připojený k fotoaparátu pomocí Bluetooth pouhým stisknutím tlačítka [Q] během prohlížení snímků. Pro snadnější připojení můžete také použít nabídku.

- Stejný úkon můžete provést stisknutím funkčního tlačítka přiřazeného k [Send Image (Smartphone)] (Odesílání snímků na smartphone). (→ [Funkční tlačítka: 517](#))



Začínáme:

- Nainstalujte aplikaci „LUMIX Sync“ na smartphone. (→ [Instalace aplikace „LUMIX SYNC“: 627](#))
- Připojte fotoaparát ke smartphonu pomocí Bluetooth. (→ [Připojení ke smartphonu \(připojení Bluetooth\): 628](#))
- Stisknutím tlačítka  na fotoaparátu zobrazte okno prohlížení.

### Odeslání jednoho snímku

- 1 Stisknutím ◀▶ vyberte snímek.
- 2 Stiskněte [Q].
- 3 Vyberte položku [Single Select] (Jeden snímek).
  - Pokud chcete změnit nastavení odesílání stiskněte tlačítko [DISP.]. (→ [Nastavení odesílání snímků: 675](#))
- 4 Na smartphonu vyberte [Yes] (Ano) (pro zařízení s operačním systémem Android) nebo [Join] (Připojit) (pro zařízení s operačním systémem iOS).
  - Pomocí Wi-Fi se automaticky vytvoří spojení.



## Odeslání několika snímků

- 1 Stiskněte [Q].
- 2 Vyberte [Multi Select] (Několik snímků).
  - Pokud chcete změnit nastavení odesílání, stiskněte tlačítko [DISP.].  
(→ [Nastavení odesílání snímků: 675](#))
- 3 Vyberte snímky, které chcete odeslat.  
◀▶: Výběr snímků  
 nebo  : Nastavení/ukončení  
[DISP.]: Odeslání snímků
- 4 Na smartphonu vyberte [Yes] (Ano) (pro zařízení s operačním systémem Android) nebo [Join] (Připojit) (pro zařízení s operačním systémem iOS).
  - Pomocí Wi-Fi se automaticky vytvoření připojení.





- Tato funkce není k dispozici, pokud je automatický přenos [Auto Transfer] v [Bluetooth] nastavený na [ON] (Zapnuto).

## ❖ Snadnější odesílání pomocí nabídky

 ⇒ [  ] ⇒ [  ] ⇒ [Bluetooth] ⇒ [Send Image (Smartphone)]  
(Odesílání snímků na smartphone)

Nastavení: [Single Select] (Odeslání jednoho snímku) / [Multi Select]  
(Odesílání několika snímků)

- Pokud jste zvolili odeslání jednoho snímku [Single Select], stisknutím ▶ vyberte snímek a poté stiskněte  nebo .
- Pokud jste zvolili odeslání několika snímků [Multi Select], postupujte stejně jako u „Odeslání několika snímků“. (→ [Odeslání několika snímků: 641](#))

## Ovládání fotoaparátu pomocí smartphonu

---

---

- [Remote shooting] (Dálkové snímání): 644
- [Shutter Remote Control] (Dálkové ovládání spouště): 646
- [Import images] (Import snímků): 649
- [Auto Transfer] (Automatický přenos): 651
- [Location Logging] (Zápis informací o poloze): 653
- [Remote Wakeup] (Dálkové zapnutí fotoaparátu): 655
- [Auto Clock Set] (Automatické nastavení hodin): 657
- [Camera settings copy] (Kopírování nastavení fotoaparátu): 658

Tato část popisuje funkce pro ovládání fotoaparátu pomocí smartphonu. Funkce popsané v tomto návodu se symbolem ( **Bluetooth** ) vyžadují smartphonu, který podporuje Bluetooth s nízkou spotřebou energie.

## ❖ Hlavní obrazovka

Když spustíte aplikaci „LUMIX Sync“, objeví se hlavní obrazovka.

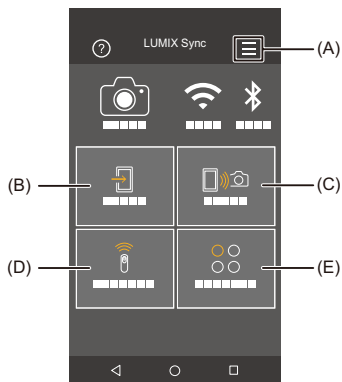

- (A) : Nastavení aplikace (→ [Připojení ke spárovanému smartphonu](#): 632, [Připojení s ověřením hesla](#): 636, [\[Remote Wakeup\] \(Dálkové zapnutí\)](#): 655)  
Umožňuje nastavení připojení, úkony spojené se zapnutím/vypnutím fotoaparátu a zobrazení nápovědy.
- (B) : [Import images] (Import snímků) (→ [\[Import images\] \(Import snímků\)](#): 649)
- (C) : [Remote shooting] (Dálkové snímání) (→ [\[Remote shooting\] \(Dálkové snímání\)](#): 644)
- (D) : [Shutter Remote Control] (Dálkové ovládání spouště) (→ [\[Shutter Remote Control\] \(Dálkové ovládání spouště\)](#): 646)
- (E) : [Others] (Jiné) (Kopírování nastavení fotoaparátu) (→ [\[Camera settings copy\] \(Kopírování nastavení fotoaparátu\)](#): 658)

## [Remote shooting] (Dálkové snímání)

Smartphone můžete použít pro snímání ze vzdáleného místa se současným sledováním živého náhledu snímků z fotoaparátu.

Příprava:

- Připojte fotoaparát ke smartphonu. (→ [Připojení ke smartphonu \(připojení Bluetooth\): 628](#), [Připojení ke smartphonu \(\[Wi-Fi connection\] \(Připojení Wi-Fi\): 634\)](#))
- Na smartphonu spusťte aplikaci „LUMIX Sync“.

### 1 Zvolte ([Remote shooting] (Dálkové snímání)) na hlavní obrazovce.

- (Zařízení se systémem iOS) Pokud se zobrazí hlášení o potvrzení změny umístění, zvolte [Join] (Spojit).

### 2 Začněte snímat.

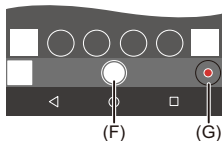

- (F) Zaznamenání snímku
- (G) Spuštění/ukončení záznamu videa



- Pokud používáte dálkové snímání v kombinaci s automatickým přenosem snímků [Auto Transfer], můžete automaticky odeslat snímky zaznamenané na dálku na smartphonu. (→ [\[Auto Transfer\] \(Automatický přenos\): 651](#))





- Některé vlastnosti včetně některých nastavení nemusí být k dispozici.



## ❖ Způsob ovládání během dálkového snímání

Nastavte fotoaparát nebo smartphone jako prioritní ovládací zařízení, které by se mělo používat během dálkového snímání.

 ➔  ➔  ➔ [Wi-Fi] ➔ [Wi-Fi Setup] (Nastavení Wi-Fi) ➔ [Wi-Fi Password] Select ➔ Vyberte [Priority of Remote Device] (Priorita vzdáleného zařízení)

### [Camera] (Fotoaparát)

Umožňuje provádět úkony během dálkového snímání pomocí fotoaparátu i smartphonu.

- Nastavení otočného ovladače fotoaparátu atd. nelze změnit pomocí smartphonu.

### [Smartphone]

Umožňuje provádět úkony během dálkového snímání pouze pomocí smartphonu.

- Nastavení otočného ovladače atd. lze změnit pomocí smartphonu.
- Pokud chcete ukončit dálkové snímání, stiskněte jakékoliv tlačítko na fotoaparátu a v zobrazeném okně vyberte [End].

- Výchozí nastavení je [Camera] (Fotoaparát).



- Nastavení této funkce nelze změnit, pokud je připojení aktivní.

## [Shutter Remote Control] (Dálkové ovládání spouště)

### Bluetooth

Smartphone můžete použít jako dálkový ovladač spouště.

Příprava:

- Připojte fotoaparát ke smartphonu. (→ [Připojení ke smartphonu \(připojení Bluetooth\): 628](#))
- Na smartphonu spusťte aplikaci „LUMIX Sync“.

**1 Na hlavní obrazovce zvolte [  ] ([Shutter Remote Control] (Dálkové ovládání spouště)).**

**2 Spusťte snímání.**



Spuštění/ukončení záznamu videa



Zaznamenání snímku





- Snímání v režimu „Bulb“: 647

## ❖ Snímání v režimu „Bulb“

Závěrka může zůstat otevřená od začátku do konce snímání, což je užitečné při snímání hvězdné oblohy nebo noční scenérie.

Příprava:

- Nastavte fotoaparát na režim [M]. (→ [Režim manuální expozice: 280](#))
- Nastavte expoziční čas fotoaparátu na [B] (Bulb). (→ [\[B\] \(Bulb\): 284](#))

- 1 Dotykem [  ] spusťte snímání (stále se dotýkejte tlačítka, aniž byste z něj sejmuli prst).
- 2 Snímání ukončíte sejmutím prstu z [  ].
  - Přesuňte [  ] ve směru [LOCK] (Zajistit), pokud chcete snímat se zajištěnou spouští ve stavu úplného stisknutí. (Snímání zastavíte přesunutím [  ] zpět do původní polohy nebo stisknutím spouště fotoaparátu.)
  - Pokud dojde během snímání v režimu [B] (Bulb) k přerušení Bluetooth připojení, opět vytvořte Bluetooth připojení a poté ukončete snímání pomocí smartphonu.

## ❖ Zkrácení času návratu z režimu spánku [Sleep Mode]

Můžete zkrátit čas, který fotoaparát potřebuje pro návrat z režimu spánku [Sleep Mode] při použití [Shutter Remote Control] (Dálkové ovládání spouště).

Příprava:

- Připojte fotoaparát ke smartphonu pomocí Bluetooth. (→ [Připojení ke smartphonu \(připojení Bluetooth\): 628](#))
- Nastavte [Remote Wakeup] (Dálkové probuzení) v [Bluetooth] na [ON] (Zapnuto). (→ [\[Remote Wakeup\] \(Dálkové zapnutí\): 655](#))

 ⇒  ⇒  ⇒ [Bluetooth] ⇒ Vyberte [Returning from Sleep Mode] (Návrat z režimu spánku)



### [Import / Remote Priority] (Priorita importu / dálkového ovládání)

Zkrátí čas potřebný k probuzení fotoaparátu při používání funkce [Import images] (Import snímků) nebo [Remote shooting] (Dálkové snímání).



### [Remote Shutter Priority] (Priorita dálkového ovládání spouště)

Zkrátí čas potřebný k probuzení fotoaparátu při používání funkce [Shutter Remote Control] (Dálkové ovládání spouště).



- Pokud chcete použít funkci [Shutter Remote Control] (Dálkové ovládání spouště) ke zrušení režimu spánku [Sleep Mode] na fotoaparátu, nastavte [Bluetooth] v nabídce nastavení [Setup] ([IN/OUT]) následujícím způsobem a poté vytvořte připojení pomocí Bluetooth:
  - [Remote Wakeup] (Dálkové probuzení): [ON] (Zapnuto) (→ [\[Remote Wakeup\] \(Dálkové probuzení\): 655](#))
  - [Auto Transfer] (Automatický přenos): [OFF] (Vypnuto) (→ [\[Auto Transfer\] \(Automatický přenos\): 651](#))
- Fotoaparát nebude možné zapnout pomocí funkce [Shutter Remote Control] (Dálkové ovládání spouště).

## [Import images] (Import zaznamenaných snímků)

Přenos snímku uloženého na paměťové kartě fotoaparátu do smartphonu pomocí Wi-Fi.

Příprava:

- Připojte fotoaparát ke smartphonu. (→ [Připojení ke smartphonu \(připojení Bluetooth\): 628](#), [Připojení ke smartphonu \(\[Wi-Fi connection\] \(Připojení Wi-Fi\)\): 634](#))
- Na smartphonu spusťte aplikaci „LUMIX Sync“.

### 1 Na hlavní obrazovce zvolte ([Import images] (Import snímků)).



- (Zařízení se systémem iOS) Pokud se zobrazí hlášení o potvrzení změny umístění, vyberte [Join] (Spojit).

### 2 Vyberte snímek, který chcete přenést.

- Můžete přepínat mezi zobrazenými kartami dotykem (A).



### 3 Přeneste snímek.

- Vyberte [  ].
- Pokud přenášíte videozáznam, můžete jej přehrát dotykem [  ] uprostřed displeje.



- Při přenosu pomocí aplikace „LUMIX Sync“ dochází ke zmenšení velikosti souboru, proto se kvalita obrazu přehrávaného videozáznamu může lišit od kvality aktuálního videozáznamu, který jste pořídili.  
V závislosti na smartphonu a prostředí, ve kterém jej používáte, můžete zaznamenat zhoršení kvality obrazu nebo přeskokování zvuku během přehrávání videozáznamu nebo prohlížení statických snímků.
- Nelze odeslat soubory větší než 4 GB.
- Nelze přenést snímky zaznamenané pomocí následujících funkcí:
  - Videozáznamy [MOV]

## [Auto Transfer] (Automatický přenos)



### Bluetooth

Můžete automaticky přenášet zaznamenané snímky do smartphonu.

Příprava:

- Připojte fotoaparát ke smartphonu pomocí Bluetooth. (→ [Připojení ke smartphonu \(Bluetooth připojení\): 628](#))

## 1 Na fotoaparátu zapněte [Auto Transfer] (Automatický přenos).

-  ⇒ [  ] ⇒ [  ] ⇒ [Bluetooth] ⇒ [Auto Transfer] (Automatický přenos) ⇒ [ON] (Zapnuto)
- Pokud se na displeji fotoaparátu zobrazí okno pro potvrzení s dotazem, zda chcete ukončit Wi-Fi připojení, zvolte možnost [Yes] (Ano) a připojení ukončete.

## 2 Na smartphonu zvolte [Yes] (Ano) (zařízení se systémem Aneroid) nebo [Join] (Spojit) (zařízení se systémem iOS).

- Fotoaparát automaticky vytvoří Wi-Fi připojení.

## 3 Zkontrolujte nastavení přenosu na fotoaparátu a poté stiskněte nebo .

- Pokud chcete změnit nastavení přenosu, stiskněte [DISP.]. (→ [Nastavení přenosu snímku: 675](#))
- Automatický přenos snímků je možný, pokud se v okně snímání fotoaparátu zobrazuje [  ].

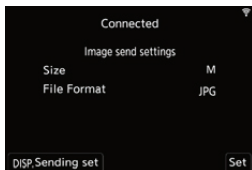

## 4 Zaznamenejte snímky pomocí fotoaparátu.

- [  ] se zobrazuje v okně snímání během odesílání souboru.

### ❖ Zastavení automatického přesunu snímků

 → [  ] → [  ] → [Bluetooth] → [Auto Transfer] (Automatický přenos)

➔ Zvolte [OFF] (Vypnuto)

- Zobrazí se okno s potvrzením, které Vás vyzve k ukončení Wi-Fi připojení.



- Pokud jsou nastavení [Bluetooth] a [Auto Transfer] (Automatický přenos) ve fotoaparátu nastavená na [ON] (Zapnuto), fotoaparát se automaticky připojí ke smartphonu prostřednictvím Bluetooth a Wi-Fi, a to jakmile zapnete fotoaparát. Spustěte aplikaci „LUMIX Sync“ pro připojení smartphonu k fotoaparátu.



- Snímky se nepřenášejí, když se na smartphonu zobrazuje okno snímání v [Remote shooting] (Dálkové snímání).
- Pokud je funkce [Auto Transfer] (Automatický přenos) nastavená na [ON] (Zapnuto), nelze použít [Wi-Fi Function] (Funkce Wi-Fi).
- Pokud během odesílání souborů vypnete fotoaparát, přesun snímků se zruší. V takovém případě fotoaparát soubory opět odešle, jmile jej zapnete.
  - Nebude možné znovu odesílat soubory, které nebyly doručeny, pokud dojde ke změně stavu uložení.
  - Pokud se nepodařilo doručit velký počet souborů, je možné, že se nepodaří všechny opět odeslat.
- Snímky zaznamenané pomocí následujících funkcí není možné přenášet automaticky:
  - Záznam videa



## [Location Logging] (Zápis informací o poloze)



### Bluetooth

Smartphone odesílá své informace o poloze fotoaparátu prostřednictvím Bluetooth a fotoaparát provádí záznam se současným zápisem informací o dané poloze.

Příprava:

- Aktivujte funkci GPS na smartphonu.
- Připojte fotoaparát ke smartphonu pomocí Bluetooth. (→ [Připojení ke smartphonu \(Bluetooth připojení\): 628](#))

## 1 Na fotoaparátu zapněte [Location Logging] (Zápis polohy záznamu).

-  ⇒ [  ] ⇒ [  ] ⇒ [Bluetooth] ⇒ [Location Logging] (Zápis polohy záznamu) ⇒ [ON] (Zapnuto)
- Fotoaparát aktivuje režim, ve kterém bude moci zaznamenávat informace o poloze záznamu. V okně snímání se zobrazí [ GPS ].

## 2 Zaznamenejte snímky pomocí fotoaparátu.

- Informace o poloze záznamu se zapíše do zaznamenaných snímků.





- Když se ikona [ GPS ] v okně snímání zobrazí poloprůhledně, informace o poloze není dostupná, takže není možné zapsat data. Zaznamenávání polohy s GPS na smartphonu nemusí být možné tehdy, pokud se smartphone nachází v budově nebo v kapse oblečení. Přemístěte smartphone tam, kde je možné vyhledat polohu, tedy na místo, které poskytuje výhled na oblohu. Podrobnější informace naleznete v návodu k obsluze svého smartphonu.
- Snímky s informací o poloze jsou označeny jako [ GPS ].
- Při používání této funkce věnujte zvláštní pozornost právu na soukromí a ochraně osobnosti atd. snímané osoby. Používáte ji na vlastní odpovědnost.
- Baterie smartphonu se během záznamu informací o poloze vybíjí rychleji.

## [Remote Wakeup] (Dálkové zapnutí)

### Bluetooth

Vypnutý fotoaparát můžete pomocí smartphonu zapnout a zaznamenávat snímky nebo kontrolovat už zaznamenané snímky.

Příprava:

- 1 Připojte fotoaparát ke smartphonu pomocí Bluetooth. (→ [Připojení ke smartphonu \(Bluetooth připojení\): 628](#))
- 2 Na fotoaparátu zapněte [Remote Wakeup] (Dálkové zapnutí).
  -  → [  ] → [  ] → [Bluetooth] → [Remote Wakeup] (Dálkové zapnutí) → [ON] (Zapnuto)
- 3 Vypněte fotoaparát nastavením přepínače zap./vyp. do polohy [OFF] (Vypnuto).
- 4 Na smartphonu spusťte aplikaci „LUMIX Sync“.

### ❖ Zapnutí fotoaparátu

Na hlavní obrazovce aplikace „LUMIX Sync“ vyberte [Remote shooting] (Dálkové snímání).

- (Zařízení se systémem iOS) Pokud se zobrazí hlášení o potvrzení změny umístění, zvolte [Join] (Spojit).
- Fotoaparát se automaticky zapne, což umožní automaticky vytvořit spojení pomocí Wi-Fi.

### ❖ Vypnutí fotoaparátu

- 1 Zvolte [  ] na hlavní obrazovce aplikace „LUMIX Sync“.
- 2 Vyberte [Turn off the camera] (Vypnutí fotoaparátu).
- 3 Vyberte [Power OFF] (Vypnutí napájení).



- Když je automatický přenos [Auto Transfer] nastavený na [ON] (Zapnuto), snímky pořízené pomocí dálkového snímání se automaticky přenášejí na smartphone.  
Pokud jste zvolili [Power OFF] (Vypnutí napájení), ačkoliv se ještě nepřenesly všechny snímky, přenos se dokončí po zapnutí fotoaparátu.
- Po nastavení funkce [Remote Wakeup] (Dálkové zapnutí) pokračuje funkce Bluetooth v činnosti i tehdy, když je fotoaparát vypnutý (přepínač zap./vyp. je nastavený na [OFF]), a dochází tak k vybití baterie.

## [Auto Clock Set] (Automatické nastavení hodin)



### Bluetooth

Nastavení hodin a časového pásma fotoaparátu lze synchronizovat s nastavením smartphonu.

Příprava:

- Připojte fotoaparát ke smartphonu pomocí Bluetooth. (→ [Připojení ke smartphonu \(Bluetooth připojení\): 628](#))

### Na fotoaparátu zapněte [Auto Clock Set] (Automatické nastavení hodin).

-  ⇒ [  ] ⇒ [  ] ⇒ [Bluetooth] ⇒ [Auto Clock Set] (Automatické nastavení hodin) ⇒ [ON] (Zapnuto)

## [Camera settings copy] (Kopírování nastavení fotoaparátu)



### Bluetooth

Díky této funkci můžete uložit informace o nastavení fotoaparátu ve smartphonu.

Uložené informace o nastavení lze nahrát do fotoaparátu, můžete tak provést stejná nastavení na několika fotoaparátech.

Příprava:

- Připojte fotoaparát ke smartphonu pomocí Bluetooth. (→ [Připojení ke smartphonu \(Bluetooth připojení\): 628](#))

**1 Na obrazovce aplikace „LUMIX Sync“ zvolte [  ] ([Others] (Ostatní)) → [  ] ([Camera settings copy] (Kopírování nastavení fotoaparátu)).**

**2 Uložte nebo načtěte informace o nastavení.**

- Přečtěte si nápovědu [Help] v nabídce aplikace „LUMIX Sync“, dozvíte se tak podrobnější informace o používání aplikace „LUMIX Sync“.



- Lze načíst pouze informace o nastavení stejného modelu.
- Při přenosu informací o nastavení se automaticky vytvoří Wi-Fi připojení. (Zařízení se systémem iOS) Když se na displeji zobrazí žádost o potvrzení změny umístění, vyberte [Join] (Spojit).
- Můžete uložit nebo načíst informace o nastavení položek, které jsou stejné jako ty v [Save/Restore Camera Setting] (Uložení/obnovení nastavení fotoaparátu) v nabídce nastavení [Setup] ([Setting]). (→ [Seznam výchozích nastavení / Uložení uživatelského nastavení / Nastavení dostupná pro kopírování: 779](#))

## Odesílání snímků z fotoaparátu

---

- [PC] (Počítač): 662
- [Printer] (Tiskárna): 665

Fotoaparát lze použít k odeslání zaznamenaných snímků do zařízení připojeného prostřednictvím Wi-Fi.

Pokyny platící pro všechny zařízení jsou uvedeny na následujících stranách.

- Připojení Wi-Fi: [Via Network] (Prostřednictvím sítě) (→ [Via Network] (Prostřednictvím sítě): 667) / [Direct] (Přímo) (→ [Direct] (Přímo): 671)
- Nastavení odesílání snímků (→ Nastavení odesílání snímků: 675)
- Výběr snímků (→ Výběr snímků: 676)



- Během snímání má přednost snímání, proto bude dokončení odesílání trvat určitou dobu.
- Pokud fotoaparát vypnete nebo odpojíte Wi-Fi ještě před dokončením odesílání, odesílání se nerestartuje.
- Během odesílání nemusí být možné mazat soubory nebo používat nabídku prohlížení [Playback].
- Když je automatický přenos [Auto Transfer] v [Bluetooth] nastavený na [ON] (Zapnuto), funkce Wi-Fi [Wi-Fi Function] není k dispozici.

## ❖ Snímky, které lze odeslat

Snímky, které lze odeslat, se liší v závislosti na cílovém zařízení.

Cílové zařízení	Snímky, které lze odeslat	
	[Send Images to PC While Recording] (Odesílání snímků během snímání)	[Send Images Stored in the Camera] (Odesílání snímků uložených ve fotoaparátu)
[PC] (Počítač) → [PC] (Počítač): 656)	JPEG/RAW	JPEG/RAW/MP4/MOV/Apple ProRes
[Printer] (Tiskárna) → [Printer] (Tiskárna): 665)	—	JPEG



- V závislosti na smartphonu nebo verzi operačního systému se snímky nemusí zobrazovat správně.
- Odesílání nemusí být v závislosti na zařízení možné.
- Snímky zaznamenané jiným zařízením, než je tento fotoaparát, nebo editované či zpracované počítačem se nemusí odeslat.



## ❖ Funkční tlačítko přiřazené k [Wi-Fi]

Následující úkony můžete provést stisknutím funkčního tlačítka přiřazeného k [Wi-Fi] po provedení připojení k Wi-Fi. (→ [Funkční tlačítka: 517](#))

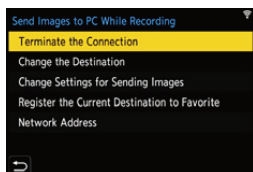

### **[Terminate the Connection] (Ukončit připojení)**

Ukončení Wi-Fi připojení.

### **[Change the Destination] (Změna cílového umístění)**

Ukončení Wi-Fi připojení a možnost výběru jiného Wi-Fi připojení.

### **[Change Settings for Sending Images] (Změna nastavení pro odesílání snímků)**

Nastavení rozlišení, formátu souboru a jiných položek pro odesílání zaznamenaných snímků. (→ [Nastavení odesílání snímků: 675](#))

### **[Register the Current Destination to Favorite] (Uložení aktuálního umístění mezi oblíbené)**

Uložení aktuálního umístění nebo způsobu připojení tak, abyste se příště mohli jednoduše připojit se stejným nastavením.

### **[Network Address] (Síťová adresa)**

Zobrazení MAC adresy a IP adresy fotoaparátu. (→ [\[Network Address\] \(Síťová adresa\): 678](#))

- V závislosti na použité funkci Wi-Fi nebo místě připojení nemusí být možné provést některé z těchto úkonů.

## [PC] (Počítač)

Odesílání zaznamenaných snímků do počítače připojeného pomocí Wi-Fi.



### Podporované operační systémy

Windows: Windows 10

Mac: macOS 10.13, 10.14, 10.15.3 až 10.15.7, 11.0 až 11.2

Příprava:

- Zapněte počítač.
- Vytvořte pro snímky cílovou složku.
- Pokud se pracovní skupina cílového počítače změnila ze standardního nastavení, je nutné změnit i nastavení tohoto fotoaparátu v [PC Connection] (Připojení k počítači). (→ [\[PC Connection\] \(Připojení k počítači\): 677](#))

## ❖ Vytvoření cílové složky pro příjem snímků

### Pokud používáte operační systém Windows (Příklad pro Windows 10)

- 1 Vyberte cílovou složku a klikněte na ni pravým tlačítkem myši.
- 2 Vyberte [Properties] (Vlastnosti) a poté umožněte sdílení složky.

### Pokud používáte operační systém Mac (Příklad pro macOS 10.14)

- 1 Vyberte cílovou složku a poté klikněte na položky v následujícím pořadí. [File] (Soubor) ➔ [Get Info] (Získat informace)
- 2 Umožněte sdílení složky.



- Vytvořte uživatelský účet v počítači (až 254 znaků) a heslo (až 32 znaků) sestávající z alfanumerických znaků. Cílová složka se nemusí vytvořit tehdy, pokud název účtu obsahuje jiné znaky, než jsou alfanumerické.
- Když název počítače (název NetBIOS pro Mac) obsahuje mezeru (prázdný znak), nemusí se rozpoznat správně. Pokud se pokus o připojení nezdaří, doporučujeme změnit název počítače na takový, který obsahuje pouze maximálně 15 alfanumerických znaků.
- Podrobnější informace naleznete v návodu k obsluze počítače nebo v nápovědě operačního systému.

- 1 Na fotoaparátu vyberte způsob odesílání snímků.**
  - → [ ] → [ ] → [Wi-Fi] → [Wi-Fi Function] (Funkce Wi-Fi) → [New Connection] (Nové připojení) → [Send Images While Recording] (Odesílání snímků během snímání) / [Send Images Stored in the Camera] (Odesílání snímků uložených ve fotoaparátu)
- 2 (Pokud jste zvolili odesílání snímků uložených ve fotoaparátu [Send Images Stored in the Camera]) Nastavte cílové umístění na [PC] (Počítač).**
- 3 Připojte fotoaparát k počítači prostřednictvím Wi-Fi.**
  - Vyberte [Via Network] (Prostřednictvím sítě) (→ [\[Via Network\] \(Prostřednictvím sítě\): 667](#)) nebo [Direct] (Přímo) (→ [\[Direct\] \(Přímo\): 671](#)), a poté proveďte připojení.
- 4 Zadejte název počítače, ke kterému se chcete připojit (název NetBIOS pro počítače s operačním systémem Mac).**
  - Způsob zadávání znaků je popsán zde: (→ [Zadávání znaků: 105](#))

## 5 Zvolte složku pro ukládání snímků.

- V určené složce se vytvoří složky rozříděné podle data odeslání a snímky se uloží do příslušných složek.



## 6 Zkontrolujte nastavení odesílání snímků poté stiskněte nebo .

- Pokud chcete změnit nastavení odesílání, stiskněte tlačítko [DISP.]. (→ [Nastavení odesílání snímků: 675](#))

## 7 (Při výběru odesílání snímků během snímání [Send Images While Recording]) Zaznamenejte snímky.

- Během odesílání souboru se v okně snímání na displeji fotoaparátu zobrazí [].

- Pokud chcete ukončit připojení, postupujte následovně:

 ⇒ [] ⇒ [] ⇒ [Wi-Fi] ⇒ [Wi-Fi Function] (Funkce Wi-Fi) ⇒ [Yes] (Ano)

## (Při výběru odesílání snímků uložených ve fotoaparátu [Send Images Stored in the Camera]) Vyberte snímek.

- Pokud chcete ukončit připojení, vyberte [Exit] (Konec).







- Pokud se zobrazí okno zadání uživatelského účtu a hesla, zadejte to, které jste nastavili na počítači.
- Pokud je aktivován firewall operačního systému, bezpečnostní software atd., připojení k počítači nemusí být možné.

## [Printer] (Tiskárna)

Snímky lze odeslat do tiskárny podporující funkci PictBridge (kompatibilní s bezdrátovou sítí LAN)\* a připojené prostřednictvím Wi-Fi a poté je vytisknout.

\* Kompatibilní se standardy „DPS over IP“

- 1 **Na fotoaparátu zvolte způsob odesílání snímků.**
  -  → [  ] → [  ] → [Wi-Fi] → [Wi-Fi Function] (Funkce Wi-Fi) → [New Connection] (Nové připojení) → [Send Images Stored in the Camera] (Odesílání snímků uložených ve fotoaparátu)
- 2 **Nastavte cílové umístění na [Printer] (Tiskárna).**
- 3 **Připojte fotoaparát k tiskárně prostřednictvím Wi-Fi.**
  - Vyberte [Via Network] (Prostřednictvím sítě) (→ [Via Network] (Prostřednictvím sítě): 667) nebo [Direct] (Přímo) (→ [Direct] (Přímo): 671) a poté proveďte připojení.
- 4 **Zvolte tiskárnu, kterou chcete připojit.**
- 5 **Vyberte snímky a spusťte tisk.**
  - Postup při výběru snímků je stejný jako ten, který se používá při připojení USB kabelu. (→ Tisk: 696)
  - Pokud chcete ukončit připojení, stiskněte [  ].



- Podrobnosti o tiskárnách s funkcí PictBridge (kompatibilních s bezdrátovou sítí LAN) si vyřádejte u výrobců těchto tiskáren.
- Když je automatický přenos [Auto Transfer] v [Bluetooth] nastavený na [ON] (Zapnuto), funkce Wi-Fi není k dispozici.

## Wi-Fi připojení

---

---

- [Via Network] (Prostřednictvím sítě): 667
- [Direct] (Přímo): 671
- Připojení k Wi-Fi s použitím uložených nastavení: 673

Pokud jste zvolili [New Connection] (Nové připojení) v [Wi-Fi Function] (Funkce Wi-Fi) v [Wi-Fi] nabídce nastavení [Setup] ([IN/OUT]), zvolte způsob připojení. Máte na výběr dvě možnosti: [Via Network] (Prostřednictvím sítě) nebo [Direct] (Přímo).

Pokud jste zvolili [Select a destination from History] (Výběr cílového umístění z historie) nebo [Select a destination from Favorite] (Výběr cílového umístění z oblíbených), fotoaparát se připojí ke zvoleným zařízením se stejnými nastaveními jako dříve.

## [Via Network] (Prostřednictvím sítě)

Připojte fotoaparát k externímu zařízení prostřednictvím bezdrátového přístupového bodu.

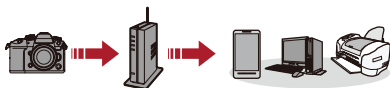

### Vyberte způsob připojení prostřednictvím bezdrátového přístupového bodu.

Nastavení: [WPS (Push-Button)] (WPS – tlačítko ke stisknutí) / [WPS (PIN code)] (WPS – PIN kód) / [From List] (Ze seznamu) (→ [WPS (Push-Button)] (WPF – tlačítko ke stisknutí): 668, [WPS (PIN code)] (WPF – PIN kód): 668, [From List] (Ze seznamu): 669)



- V případě výběru možnosti [Via Network] (Prostřednictvím sítě) se fotoaparát připojí k dříve použitému bezdrátovému přístupovému bodu. Pokud chcete změnit bezdrátový přístupový bod, ke kterému se chcete připojit, stiskněte tlačítko [DISP].
- Přečtěte si návod k obsluze bezdrátového přístupového bodu a zkontrolujte jeho nastavení.

## ❖ [WPS (Push-Button)] (WPS – tlačítko ke stisknutí)

Stisknutím tlačítka WPS na bezdrátovém přístupovém bodu nastavte připojení.

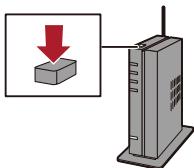

**Stiskněte tlačítko WPS bezdrátového přístupového bodu.  
Zařízení se přepne do režimu WPS.**

Příklad:



## ❖ [WPS (PIN code)] (WPS – PIN kód)

Zadejte PIN kód do bezdrátového přístupového bodu a nastavte tak připojení.

- 1 Na displeji fotoaparátu zvolte bezdrátový přístupový bod, ke kterému se připojujete.
- 2 Na bezdrátovém přístupovém bodu zadejte PIN kód zobrazený na displeji fotoaparátu.
- 3 Stiskněte  nebo  na fotoaparátu.



## ❖ [From List] (Ze seznamu)

Vyhledání a připojení se k bezdrátovému přístupovému bodu.



- Potvrďte šifrovací klíč zvoleného bezdrátového přístupového bodu.

- 1 Vybte bezdrátový přístupový bod, ke kterému se připojíte.
  - Stisknutím tlačítka [DISP.] znovu spustíte vyhledávání bezdrátového přístupového bodu.
  - Pokud se nenajde žádný bezdrátový přístupový bod, přečtěte si informace uvedené zde: (→ [Připojení manuálním zadáním: 670](#))
- 2 (Pokud je síťová autentifikace zašifrovaná) Zadejte šifrovací klíč.
  - Zadávání znaků je popsáno zde: (→ [Zadávání znaků: 105](#))

## ❖ Připojení manuálním zadáním



- Zkontrolujte SSID, typ ověření, typ šifrování a šifrovací klíč bezdrátového přístupového bodu, který používáte.

- 1 V okně kroku 1 části “[From List]” (Ze seznamu) vyberte možnost [Manual Input] (Manuální zadání). (→ [Zadávání znaků: 669](#))
- 2 Zadejte SSID bezdrátového přístupového bodu, ke kterému se připojíte, a následně zvolte možnost [Set] (Nastavit).
  - Informace o zadávání znaků jsou uvedeny zde: (→ [Zadávání znaků: 105](#))
- 3 Vyberte typ síťové autentifikace.

---

### **[WPA3-SAE]/[WPA2-PSK]/[WPA2/WPA-PSK]**

Podporované způsoby šifrování: [TKIP], [AES]

---

### **[No Encryption] (Bez šifrování)**

---

- 4 (Pokud zvolíte jinou možnost, než je [No Encryption] – Bez šifrování) Zadejte šifrovací klíč a poté zvolte [Set] (Nastavit).

## [Direct] (Přímo)

Přímé připojení fotoaparátu k externímu zařízení.



## Zvolte způsob připojení k cílovému zařízení.

**[WPS Connection] (WPS připojení)**

**[WPS (Push-Button)] (WPS – tlačítko ke stisknutí):** Stisknutím tlačítka WPS na cílovém zařízení vytvoříte připojení.

• Stisknutím tlačítka [DISP.] na fotoaparátu prodloužíte vyčkávací čas připojení.

**[WPS (PIN code)] (WPS – PIN kód):** Na fotoaparátu zadejte PIN kód a vytvoříte připojení.

**[Manual Connection] (Manuální připojení)**

Vyhleďte fotoaparát na cílovém zařízení, ke kterému se chcete připojit.

1 Vyberte způsob ověření sítě.

[WPA3]/[WPA3/WPA2]

• Pokud je [Wi-Fi Password] (Heslo Wi-Fi) v [Wi-Fi Setup] (Nastavení Wi-Fi) nastaveno na [OFF] (Vypnuto) a cílovým místem je [Smartphone], výzva k zadání hesla se nezobrazí.

2 Do zařízení zadejte údaje zobrazené na fotoaparátu (SSID a heslo).

• Pokud je [Wi-Fi Password] (Heslo Wi-Fi) v [Wi-Fi Setup] (Nastavení Wi-Fi) nastaveno na [OFF] (Vypnuto) a cílovým místem je [Smartphone], výzva k zadání hesla se nezobrazí.

V takovém případě vyberte SSID a vytvoříte tak připojení. (→ [Připojení ke smartphonu \(\[Wi-Fi connection\] \(Připojení Wi-Fi\)\): 634](#))







- Přečtěte si také návod k obsluze připojovaného zařízení.

## Připojení k Wi-Fi pomocí uložených nastavení

Je možné použít historii připojení Wi-Fi a připojit se tak s použitím stejných nastavení, jaká byla použita dříve.

### 1 Zobrazte historii Wi-Fi připojení.

-  ⇒ [  ] ⇒ [  ] ⇒ [Wi-Fi] ⇒ [Wi-Fi Function] (Funkce Wi-Fi) ⇒ [Select a destination from History] (Výběr cílového umístění z historie) / [Select a destination from Favorite] (Výběr cílového umístění z oblíbených)



### 2 Zvolte položku historie, ke které se chcete připojit.

- Stisknutím tlačítka [DISP.] potvrďte podrobnosti historie připojení.

### ❖ Uložení položek mezi oblíbené

Můžete uložit historii Wi-Fi připojení mezi oblíbené.

#### 1 Zobrazte historii Wi-Fi připojení.



-  ⇒ [  ] ⇒ [  ] ⇒ [Wi-Fi] ⇒ [Wi-Fi Function] (Funkce Wi-Fi) ⇒ [Select a destination from History] (Výběr cílového umístění z historie)

#### 2 Zvolte položku z historie, kterou chcete uložit, a poté stiskněte ►

#### 3 Zadejte název ukládané položky a poté stiskněte [Set] (Nastavit).

- Způsob zadávání znaků je popsán zde: (→ [Zadávání znaků: 105](#))
- Zadat je možné maximálně 30 znaků. Dvoubajtový znak se považuje za dva znaky.

## ❖ Úprava položek uložených mezi oblíbené

- 1 Zobrazte položky uložené jako oblíbené.
  -  ⇒  ⇒  ⇒ [Wi-Fi] ⇒ [Wi-Fi Function] (Funkce Wi-Fi) ⇒ [Select a destination from Favorite] (Výběr cílového umístění z oblíbených)
- 2 Zvolte položku historie uloženou mezi oblíbenými, kterou chcete upravit, a poté stiskněte tlačítko ►

---

### [Remove from Favorite] (Odstranit z oblíbených)

---

### [Change the Order in Favorite] (Změnit pořadí v oblíbených)

Volba cílového umístění požadované položky a změna pořadí zobrazení.

---

### [Change the Registered Name] (Změnit uložený název)

Zadání znaků pro změnu zaregistrovaného názvu.

- Způsob zadávání znaků je popsán zde: (→ [Zadávání znaků: 105](#))
- 



- Počet položek, které lze uložit v historii, je omezený, proto ukládejte jako oblíbená pouze často používaná připojení.
- Při použití funkce [Reset] (Obnovení výchozího nastavení) v nabídce nastavení [Setup] ([Setting]) pro obnovení původních síťových nastavení se vymaže obsah uložený v historii a v oblíbených.
- Pokud je zařízení, ke kterému se chcete připojit (smartphone atd.), připojené k jinému bezdrátovému přístupovému bodu, než je připojený fotoaparát, nemůžete připojit zařízení k fotoaparátu pomocí [Direct] (Přímo).  
Změňte nastavení Wi-Fi zařízení, ke kterému se chcete připojit a které používá přístupový bod nastavený fotoaparátem. Můžete také zvolit [New Connection] (Nové připojení) a znovu připojit zařízení. (→ [Připojení ke smartphonu \(\[Wi-Fi connection\] – Wi-Fi připojení\): 659](#))
- Může být obtížné vytvořit připojení, pokud je k síti připojeno mnoho zařízení. V takovém případě vytvořte připojení pomocí [New Connection] (Nové připojení).
- Při používání následujících funkcí není [Wi-Fi Function] (Funkce Wi-Fi) k dispozici:

---

## Nastavení odesílání a výběr snímků

---

- [Nastavení odesílání snímků: 675](#)
- [Výběr snímků: 676](#)

### Nastavení odesílání snímků

Nastavte rozlišení, formát souboru a jiné položky potřebné k odeslání snímku do cílového zařízení.

- 1 Po připojení k Wi-Fi se zobrazí okno s potvrzením nastavení odesílání. Stiskněte tlačítko [DISP.].**

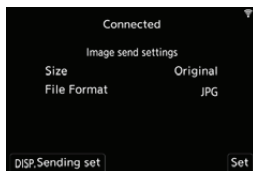

- 2 Změňte nastavení odesílání.**

---

#### [Size] (Rozlišení)

Změna rozlišení snímků, který se má odeslat.

[Original] (Původní) / [Change] (Změna) ([M], [S] nebo [VGA])

---

#### [File Format] (Formát souboru)

Nastavení formátu souboru snímků, které se mají odeslat.

[JPG]/[RAW+JPG]/[RAW]

- Toto nastavení je možné tehdy, když cílové umístění podporuje odesílání snímků ve formátu RAW z tohoto fotoaparátu. (→ [Snímky, které lze odeslat: 660](#))
-

## Výběr snímků

Při odesílání snímků uložených ve fotoaparátu [Send Images Stored in the Camera] vyberte požadované snímky pomocí následujících kroků.

**1** Zvolte [Single Select] (Výběr jednoho snímku) nebo [Multi Select] (Výběr více snímků).

**2** Vyberte požadovaný snímek.



### Nastavení [Single Select] (Výběr jednoho snímku)

1 Tlačítka ◀▶ vyberte snímek.

2 Stiskněte  nebo .

### Nastavení [Multi Select] (Výběr více snímků)

1 Tlačítka ▲▼◀▶ vyberte snímek a poté stiskněte  nebo . (Opakujte tento postup)

- Pokud chcete nastavení zrušit, znovu stiskněte  nebo .
- Zobrazí se snímky uložené na jedné paměťové kartě. Pokud chcete přepnout na druhou paměťovou kartu, stiskněte .
- Výběr snímků najednou je možný pouze tehdy, pokud jsou tyto snímky uloženy na jedné kartě.



2 Stisknutím tlačítka [DISP.] provedte výběr.



## Nabídka [Wi-Fi Setup] (Nastavení Wi-Fi)

---

V této nabídce můžete nakonfigurovat nastavení potřebná pro funkci Wi-Fi. Po připojení k Wi-Fi nelze změnit nastavení.

### Zobrazení nabídky [Wi-Fi Setup] (Nabídka Wi-Fi).

-  ⇒  ⇒  ⇒ [Wi-Fi] ⇒ [Wi-Fi Function] (Nastavení Wi-Fi)

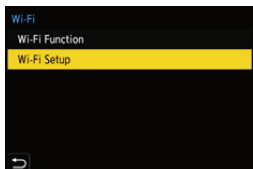

---

### [Priority of Remote Device] (Priorita dálkového zařízení)

Nastavení fotoaparátu nebo smartphonu jako přednostního ovládacího zařízení, které bude použito během dálkového snímání. (→ [Připojení pomocí ručního vstupu: 645](#))

---

### [Wi-Fi Password] (Heslo Wi-Fi)



Můžete zvýšit zabezpečení připojení použitím hesla. (→ [Připojení pomocí ručního vstupu : 636](#))

---

### [PC Connection] (Připojení k počítači)

Můžete nastavit pracovní skupinu.

Abyste mohli odesílat snímky do počítače, je nutné připojení ke stejné pracovní skupině, jako je cílový počítač.

- Pokud chcete změnit název pracovní skupiny, stiskněte  nebo  a zadejte nový název pracovní skupiny.  
Způsob zadávání znaků je popsán zde: (→ [Zadávání znaků: 105](#))
  - Stisknutím tlačítka [DISP.] se vrátíte k výchozímu nastavení.
-

### **[Device Name] (Název zařízení)**

Můžete změnit název (SSID) tohoto fotoaparátu.

- Pokud chcete změnit název SSID stiskněte tlačítko [DISP.] a zadejte nový název SSID. Způsob zadávání znaků je popsán zde: (→ [Zadávání znaků: 105](#))
  - Zadat je možné maximálně 32 znaků.
- 

### **[Wi-Fi Function Lock] (Uzamčení funkce Wi-Fi)**

Z důvodu ochrany před neoprávněným použitím Wi-Fi funkce třetí stranou a ochrany osobních údajů doporučujeme chránit funkci Wi-Fi pomocí hesla.

**[Setup] (Nastavení):** Jako heslo zadejte libovolné čtyřciferné číslo.

- Způsob zadávání znaků je popsán zde: (→ [Zadávání znaků: 105](#))

**[Cancel] (Zrušení):** Zrušení hesla.

- Když je nastaveno heslo, budete vyzváni k jeho zadání při každém použití funkce Wi-Fi.
  - Pokud heslo zapomenete, můžete použít funkci [Reset] (Obnovení výchozího nastavení) v nabídce nastavení [Setup] ([Setting]) pro obnovení původních síťových nastavení, čímž dojde k resetování hesla.
- 

### **[Network Address] (Síťová adresa)**

Zobrazení MAC adresy a IP adresy tohoto fotoaparátu.

---

# Připojení k jiným zařízením

Tato kapitola popisuje připojení k fotoaparátu k jiným zařízením, jako jsou například televizory a jiná HDMI zařízení.

K připojení použijte HDMI konektor nebo USB port na fotoaparátu.

- Připojení: 680
- Prohlížení na televizoru: 682
- Import snímků do počítače: 686
- Ukládání snímků do rekordéru: 692
- Dálkové snímání: 693
- Tisk: 696

## Připojení



- Zkontrolujte směr terminálů a připojujte i odpojíte kabely vždy rovně. Držte je přitom vždy za zástrčku, nikoliv za samotný kabel. (Zasunutí kabelu pod úhlem může způsobit deformaci nebo nesprávné fungování zařízení.)
- Dávejte pozor, abyste nepřipojili kabel ke špatnému terminálu. V takovém případě by mohlo dojít k nesprávnému fungování zařízení.

### Konektor [HDMI]

**Připojte fotoaparát k HDMI zařízení (např. k televizoru) pomocí komerčně dostupného HDMI kabelu.**

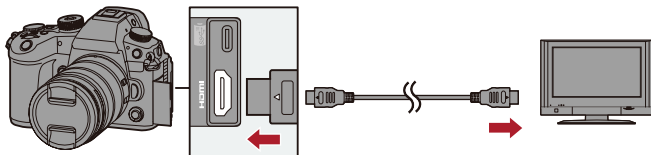

- Použijte vysokorychlostní HDMI kabel (jeden konektor typu A a druhý konektor typu A, maximálně 1,5 m / 4,9 stopy dlouhý).

## USB port

**Pro připojení fotoaparátu k počítači rekordéru nebo tiskárně použijte USB kabel.**

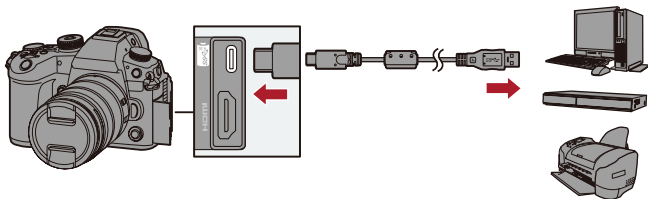

- Používejte pouze USB kabel dodaný spolu s fotoaparátem.

## Prohlížení snímků na televizoru

---

Můžete připojit fotoaparát k televizoru a prohlížet pořízené snímky a videozáznamy na televizní obrazovce.

Příprava:

- Vypněte fotoaparát i televizor.

- 1 Připojte fotoaparát k televizoru pomocí komerčně dostupného HDMI kabelu. (→ [Konektor \[HDMI\]: 680](#))**
- 2 Zapněte televizor.**
- 3 Přepněte vstup televizoru na HDMI.**
- 4 Zapněte fotoaparát.**
- 5 Zobrazte okno prohlížení.**
  - Stiskněte [  ].
  - Zaznamenané snímky se zobrazí na fotoaparátu i televizoru.



- Ve výchozím nastavení se snímky zobrazují v rozlišení optimální pro připojený televizor.  
Výstupní rozlišení lze změnit v [Output Resolution(Playback)] (Výstupní rozlišení – prohlížení). (→ [Output Resolution(Playback)] (Výstupní rozlišení – prohlížení): 602)
- V závislosti na nastavení poměru stran obrazu se může stát, že se snímky zobrazí s černými pruhy v horní a dolní části nebo na pravé a levé straně. Můžete změnit barvu těchto pruhů, a to v [Background Color(Playback)] (Barva pozadí během prohlížení) v [HDMI Connection] (Připojení HDMI) nabídky nastavení [Setup] ([IN/OUT] – Vstup/výstup). (→ [Background Color(Playback)] (Barva pozadí během prohlížení): 603)
- HDMI výstup není možný, pokud připojíte USB připojovací kabel ve stejnou dobu, kdy je režim USB [USB Mode] nastavený na [PC(Storage)] nebo [PictBridge(PTP)].
- Zvukovou stopu videozáznamu zaznamenanou pomocí možnosti [4ch Mic Input] (Čtyřkanálový vstup mikrofону) nastavené na [ON] (Zapnuto) nelze přehrát na externím zařízení připojeném prostřednictvím HDMI, pokud toto zařízení není kompatibilní s čtyřkanálovým zvukem nebo zvukem ve vysokém rozlišení.
- Změňte režim zobrazení na televizoru, pokud se snímky zobrazují s oříznutým horním nebo spodním okrajem.
- Pročtěte si také návod k obsluze televizoru.

## ❖ Používání funkce VIERA Link

VIERA Link (HDMI Control™) je funkce, která Vám umožňuje používat dálkový ovladač televizoru značky Panasonic, pokud je fotoaparát připojený k zařízení kompatibilnímu s rozhraním VIERA Link prostřednictvím HDMI kabelu, a využívat tak funkce propojeného ovládaní zařízení.

(Tímto způsobem nelze provést všechny úkony.)



- Pomocí komerčně dostupného HDMI kabelu připojte fotoaparát k televizoru Panasonic, který je kompatibilní s rozhraním VIERA Link.

- 1 Pomocí komerčně dostupného HDMI kabelu připojte fotoaparát k televizoru Panasonic, který je kompatibilní s rozhraním VIERA Link. (→ [Konektor \[HDMI\]: 680](#))
- 2 Zapněte fotoaparát.
- 3 Zapněte funkci VIERA Link.
  - → [ ] → [ ] → [HDMI Connection] (Připojení HDMI) → [VIERA Link (CEC)] → [ON] (Zapnuto)
- 4 Zobrazte okno prohlížení.
  - Stiskněte [ ].
- 5 Fotoaparát můžete ovládat dálkovým ovladačem televizoru.

## Vypnutí fotoaparátu

Pokud televizor vypnete dálkovým ovladačem, vypne se i fotoaparát.

## Automatické přepínání vstupu

Pokud zapnete fotoaparát a stisknete tlačítko [ ], vstupní kanál televizoru se automaticky přepne na signál z fotoaparátu.

Kromě toho se automaticky zapne televizor, pokud se nachází v pohotovostním režimu. (Když je funkce „Automatické zapnutí“ na televizoru nastavená na „Nastavit“.)





- VIERA Link je jedinečná funkce, kterou disponují zařízení značky Panasonic. Je založená na řídicích funkcích, které umožňuje rozhraní HDMI. HDMI je průmyslový standard známý také jako HDMI CEC (Consumer Electronics Control). Fungování propojeného ovládání se zařízeními jiných výrobců, která podporují standard HDMI CEC, není zaručeno.
- Tento fotoaparát podporuje funkci „VIERA Link Ver. 5“. „VIERA Link Ver. 5“ je standard pro zařízení značky Panasonic kompatibilní s funkcí VIERA Link. Tento standard je kompatibilní s běžnými zařízeními značky Panasonic VIERA Link.
- Dojde k omezení ovládání tlačítka na fotoaparátu.

## Import snímků do počítače

---

---

- [Kopírování snímků do počítače: 687](#)
- [Instalace softwaru: 691](#)

Po připojení fotoaparátu k počítači můžete kopírovat pořízené snímky do počítače.

Abyste mohli na počítači přehrávat nebo editovat videozáznamy, potřebujete vhodný software, který je kompatibilní s formátem zaznamenaného videa.

Můžete také použít software určený pro zpracování a editaci snímků ve formátu RAW.

(→ [Instalace softwaru: 691](#))

## Kopírování snímků do počítače

Po připojení fotoaparátu k počítači můžete kopírovat pořízené snímky přesunutím souborů a složek z fotoaparátu do počítače.



- Fotoaparát lze připojit k počítači s jedním z následujících operačních systémů schopných rozpoznat velkokapacitní paměťová zařízení.

Podporované operační systémy

Windows: Windows 10

Mac: macOS 10.13, 10.14, 10.15.3 až 10.15.7, 11.0 až 11.4



- Mac:

Podporováno „Final Cut Pro X“.

Podrobnosti týkající se „Final Cut Pro X“ Vám poskytne Apple Inc.

Příprava:

- Zapněte fotoaparát a počítač.

- 1 Připojte fotoaparát k počítači pomocí USB kabelu.  
(→ **USB port: 681**)**
- 2 Stisknutím ▲▼ vyberte [PC(Storage)] a poté stiskněte**  
 **or** .

  - Windows: Jednotka („LUMIX“) se zobrazí v [This PC] (Tento počítač).
  - Mac: Jednotka („LUMIX“) se zobrazí na pracovní ploše.

- 3 Přesuňte soubory a adresáře z fotoaparátu do počítače.**

## ❖ Struktura adresáře uvnitř karty

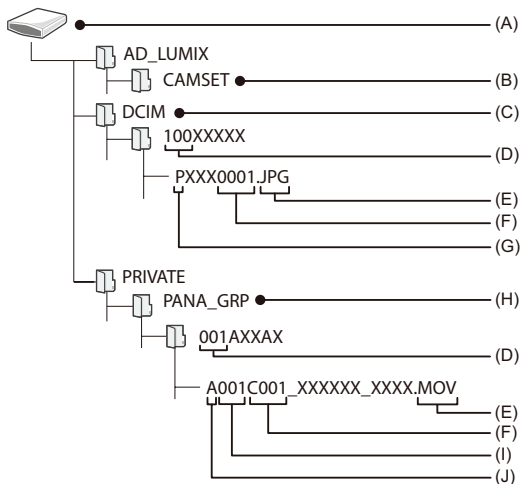

### (A) Štítek svazku

Když je název videosouboru [Video File Name] nastavený na [Same As Photo(DCF Standard)] (Stejný jako snímek – DCF standard): LUMIX

Když je název videosouboru [Video File Name] nastavený na [CINE Style]: Štítek svazku karty nastavený v [CINE Style File Setting] (Nastavení souboru ve stylu CINE)

### (B) Informace o nastavení fotoaparátu

### (C) Snímky

### (D) Číslo adresáře

- (E) JPG: Formát snímků JPEG  
RW2: Formát snímků RAW  
MP4: Videozáznamy ve formátu MP4  
MOV: Videozáznamy ve formátu MOV nebo Apple ProRes
- (F) Počet souborů
- (G) Barevný prostor P: sRGB  
\_: AdobeRGB
- (H) Videozáznam ve stylu CINE
- (I) Počet paměťových karet
- (J) Index fotoaparátu



- Pokud je režim USB [USB Mode] nastavený na uložení do počítače [PC(Storage)] v nabídce nastavení [Setup] ([IN/OUT]), fotoaparát se automaticky připojí k počítači bez zobrazení okna pro výběr režimu USB [USB Mode].  
(→ [USB Mode] (Režim USB): 601)



- Během importu snímků dávejte pozor, abyste fotoaparát nevypnuli.
- Po dokončení importu snímků bezpečně odpojte USB kabel od počítače.
- Před vložením nebo vyjmutím paměťové karty vypněte fotoaparát a odpojte USB kabel. V opačném případě by mohlo dojít k poškození dat.

## Instalace softwaru

Nainstalujte si vhodný software, abyste mohli zpracovávat a upravovat snímky ve formátu RAW.



- Pokud chcete stáhnout software, musí být Váš počítač připojený k internetu.
- Podporované operační systémy jsou aktuální ke květnu 2021 a mohou být změněny bez předchozího upozornění.

### ❖ SILKYPIX Developer Studio SE

Tento software umožňuje zpracovávat a editovat snímky ve formátu RAW. Upravené snímky je možné uložit ve formátu (JPEG, TIFF atd.), který lze zobrazit na počítači.

Software ke stažení naleznete na níže uvedených webových stránkách:  
<http://www.isl.co.jp/SILKYPIX/english/p/>

### Provozní prostředí

#### ● Podporované operační systémy

Windows: Windows 10, Windows 8.1 (doporučuje se 64bitová verze)

Mac: macOS 10.13 až macOS 10.15, macOS 11



- Podrobnější informace o způsobu používání softwaru „SILKYPIX Developer Studio“ naleznete v nápovědě (Help) nebo na webových stránkách podpory Ichikawa Soft Laboratory.

## Ukládání snímků do rekordéru

Pokud připojíte fotoaparát k Blu-ray rekordéru nebo DVD rekordéru značky Panasonic, můžete do něj ukládat snímky a videozáznamy.

Příprava:

- Zapněte fotoaparát a rekordér.
- Do slotu 1 zasuňte paměťovou kartu.

- 1 Připojte fotoaparát k rekordéru pomocí USB kabelu.**  
(→ **USB port: 681**)
- 2 Tlačítka ▲▼ vyberte [PC(Storage)] (Uložení do počítače)**  
a poté stiskněte  nebo .
- 3 Uložte snímky pomocí rekordéru.**



- Pokud je [USB Mode] (Režim USB) nastavený na [PC(Storage)] (Uložení do počítače) v nabídce nastavení [Setup] ([IN/OUT]), fotoaparát se automaticky připojí k rekordéru bez zobrazení okna pro výběr [USB Mode] (Režim USB).  
(→ [USB]: 601)



- Během importu snímků dávejte pozor, abyste fotoaparát nevypnuli.
- Snímky, jako jsou videozáznamy v rozlišení 4K, nemusí být podporovány v závislosti na rekordéru.
- Před vyjmutím paměťové karty vypněte fotoaparát a odpojte USB kabel. V opačném případě by mohlo dojít k poškození dat.
- Postup ukládání a přehrávání naleznete v návodu k obsluze rekordéru.



## Dálkové snímání

---

---

- [Instalace softwaru: 694](#)
- [Ovládání fotoaparátu z počítače: 695](#)

Pokud nainstalujete do počítače software „LUMIX Tether“, můžete připojit fotoaparát k počítači a poté jej ovládat z počítače a snímat při kontrole živého náhledu na monitoru počítače (dálkové snímání).

Kromě toho můžete během dálkového snímání přenášet snímky prostřednictvím výstupu HDMI na externí monitor nebo televizor.

## Instalace softwaru

### ❖ “LUMIX Tether”

Tento software slouží k ovládání fotoaparátu z počítače. Umožňuje Vám měnit různá nastavení a dálkové snímat a poté ukládat snímky do počítače.

Zkontrolujte následující webové stránky a poté stáhněte a nainstalujte software:  
[https://panasonic.jp/support/global/cs/soft/download/d\\_lumixtether.html](https://panasonic.jp/support/global/cs/soft/download/d_lumixtether.html)  
(Stránky jsou k dispozici pouze v angličtině)

### Operační prostředí

#### ● Supported OS

Windows: Windows 10 (64 bit)

Mac: macOS 10.13, 10.14, 10.15.3 až 10.15.7, 11.0 až 11.2

#### ● Rozhraní

USB port (SuperSpeed USB (USB 3.1))





- Podporované operační systémy jsou aktuální ke květnu 2021 a mohou se změnit.
- Pokud chcete stáhnout software, musí být Váš počítač připojený k internetu.
- Informace o používání softwaru jsou uvedeny v návodu k obsluze „LUMIX Tether“.

## Ovládání fotoaparátu z počítače

Příprava:

- Zapněte fotoaparát a počítač.
- Nainstalujte do počítače software „LUMIX Tether“.

**1 Připojte fotoaparát k počítači pomocí USB kabelu.**  
(→ **USB port: 681**)

**2 Tlačítka ▲▼ vyberte [PC(Tether)] a poté stiskněte**   
**nebo**   
• [] Na displeji fotoaparátu se zobrazí.

**3 Použijte „LUMIX Tether“ k ovládání fotoaparátu z počítače.**



- Pokud je [USB Mode] (Režim USB) nastavený na [PC(Tether)] v nabídce nastavení [Setup] ([IN/OUT]), fotoaparát se automaticky připojí k počítači bez zobrazení okna pro výběr [USB Mode] (Režim USB). (→ **[USB Mode]: 601**)



- Během připojení k [PC(Tether)] nejsou funkce Wi-Fi/Bluetooth k dispozici.

## Tisk

---





---

Pokud připojíte fotoaparát k tiskárně podporující standard PictBridge, na displeji fotoaparátu můžete zvolit, které snímky se mají vytisknout, a následně spustit tisk.

Příprava:

- Zapněte fotoaparát a tiskárnu.
- Nastavte na tiskárně kvalitu tisku a jiná nastavení.

### 1 Vložte do fotoaparátu paměťovou kartu obsahující snímky, které chcete vytisknout.

- Stiskněte [  ].
- Po stisknutí [  ], stisknutím ▲▼ vyberte [Card Slot 1(CFexpress)] (Slot na paměťovou kartu 1 – Cfexpress) nebo [Card Slot 2(SD)] (Slot na paměťovou kartu 2 – SD) a poté stiskněte  nebo .
- Během připojení k tiskárně nelze měnit paměťovou kartu vloženou do fotoaparátu.

### 2 Připojte fotoaparát k tiskárně pomocí USB kabelu. (→ **USB port: 681**)

### 3 Tlačítka ▲▼ vyberte [PictBridge(PTP)] a poté stiskněte nebo .



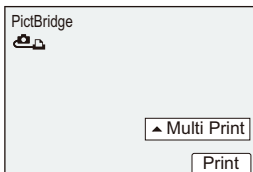

## 4 Tlačítka ▲▼ vyberte snímek a poté stiskněte nebo .

- Pokud chcete vytisknout několik snímků, stisknutím tlačítka ▲, nastavte způsob výběru snímku a poté vyberte požadované snímky.



### [Multi Select] (Výběr několika snímků)

Výběr snímků k vytisknutí.

- 1 Tlačítka ▲▼◀▶ vyberte snímek a poté stiskněte  nebo .
  - Pokud chcete zrušit nastavení, opět stiskněte  nebo .
- 2 Stisknutím tlačítka [DISP.] ukončete výběr.

### [Select All] (Výběr všech snímků)

Vytištění všech uložených snímků.

### [Rating] (Hodnocení)

Vytištění všech snímků s hodnocením [Rating] od [★1] do [★5].

## 5 Upravte nastavení tiskárny.

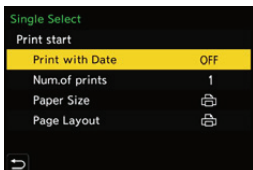

## 6 Spusťte tisk snímků.

- Vyberte [Print start] (Tisk snímků) a poté stiskněte  nebo .

## ❖ Položky nastavení (nastavení tisku)

<b>[Print start] (Tisk snímků)</b>
------------------------------------

Spuštění tisku.

<b>[Print with Date] (Tisk s datem)</b>
---

Nastavení tisku s datem.

- Pokud tiskárna nepodporuje tisk s datem, datum se nevytiskne.

<b>[Num.of prints] (Počet kopií)</b>
--------------------------------------

Nastavení počtu kopií, které se mají vytisknout (až 999).

<b>[Paper Size] (Velikost papíru)</b>
---------------------------------------

Nastavení velikosti papíru.



<b>[Page Layout] (Rozvržení stránky)</b>
--

Nastavení okrajů a množství snímků, které se mají vytisknout na každý list papíru.



- Pokud je [USB Mode] (Režim USB) nastavený na [PictBridge(PTP)] v nabídce nastavení [Setup] ([IN/OUT]), fotoaparát se automaticky připojí k tiskárně bez zobrazení okna pro výběr [USB Mode] (Režim USB). (→ [USB]: 601)



- Dávejte pozor, abyste během tisku nevypnuli fotoaparát.
- Pokud není připojení k tiskárně možné, nastavte [USB Power Supply] (Napájení pomocí USB) na [OFF] (Vypnuto) a zkuste to znovu. (→ [USB]: 601)
- Neodpojujte USB kabel, pokud se na displeji zobrazuje  (ikona upozorňující na zákaz odpojení kabelu).
- Po dokončení tisku odpojte USB kabel.
- Před vyjmutím paměťové karty vypněte fotoaparát a odpojte USB kabel. V opačném případě by mohlo dojít k poškození dat.
- Pokud chcete vytisknout snímky s rozměry nebo rozložením, které fotoaparát nepodporuje, nastavte položky [Paper Size] (Velikost papíru) a [Page Layout] (Rozvržení stránky) na  a poté tyto položky nastavte přímo na tiskárně. (Podrobnější informace jsou uvedeny v návodu k obsluze tiskárny.)
- Pokud se během tisku rozsvítí žlutá kontrolka  znamená to, že tiskárna vyslala do fotoaparátu hlášení o chybě. Zkontrolujte, zda se nevyskytl problém s tiskárnou.
- Pokud je počet výtisků velký, snímky se mohou vytisknout v několika dávkách. V takovém případě se zbývající počet výtisků může lišit od nastaveného počtu.
- Nelze vytisknout snímky ve formátu RAW.
- Nelze vytisknout snímky pořízené pomocí následujících funkcí:
  - Snímání videozáznamu

# Materiály

Tato kapitola popisuje postupy, které lze vyzkoušet v případě problémů, a poskytuje informace o technických údajích fotoaparátu.

- [Systém příslušenství digitálního fotoaparátu: 701](#)
- [Používání volitelného příslušenství: 702](#)
- [Zobrazení na displeji / v hledáčku: 707](#)
- [Zobrazení hlášení: 728](#)
- [Odstraňování potíží: 732](#)
- [Upozornění týkající se používání fotoaparátu: 747](#)
- [Počet snímků, které lze pořídit, a délka záznamu videa při napájení fotoaparátu z baterie: 761](#)
- [Počet statických snímků, které lze pořídit, a délka záznamu videa na paměťové karty: 770](#)
- [Seznam výchozích nastavení / uživatelských nastavení / nastavení dostupných pro kopírování: 779](#)
- [Seznam funkcí, které lze nastavit v každém režimu snímání: 804](#)
- [Technické údaje: 811](#)
- [Ochranné známky a licence: 826](#)



# Systém příslušenství digitálního fotoaparátu

(Čísla produktů platí ke květnu 2022.)

Název produktu	Číslo modelu
Bateriová sada	DMW-BLK22
Nabíječka baterií <sup>*1</sup>	DMW-BTC15
Síťový adaptér <sup>*2</sup>	DMW-AC10
Propojka síťového adaptéru <sup>*2</sup>	DMW-DCC17
Blesk	DMW-FL580L, DMW-FL360L, DMW-FL200L
Přídavné LED osvětlení	VW-LED1
Stereofonní směrový mikrofon	DMW-MS2
Stereofonní mikrofon	VW-VMS10
Adaptér XLR mikrofonu	DMW-XLR1
Dálkové ovládání spouště	DMW-RS2
Ministativ	DMW-SHGR1
Adaptér stativu <sup>*3</sup>	DMW-TA1
Redukční přechodový adaptér	DMW-MA2M
Kryt těla fotoaparátu	DMW-BDC1
Řemínek přes rameno	DMW-SSTG9

\*1 Dodává se se síťovým adaptérem, síťovým napájecím kabelem a připojovacím USB kabelem.

\*2 Síťový adaptér (volitelné příslušenství) lze používat pouze s propojkou značky Panasonic (volitelné příslušenství)  
Síťový adaptér (volitelné příslušenství) nelze používat samostatně.

\*3 Použijte, pokud se připojený objektiv dotýká s podstavcem ministativu.

- Některé volitelné příslušenství nemusí být v určitých zemích k dispozici.
- Volitelné příslušenství související s objektivy, jako jsou kompatibilní objektivy a filtry, naleznete v našich katalogích a na našich webových stránkách.
- Nejnovější informace o volitelném příslušenství naleznete v našich katalogích a na našich webových stránkách.

## Používání volitelného příslušenství

---

---

- Dálkové ovládání spouště (volitelné příslušenství): 703
- Ministativ (volitelné příslušenství): 705
- Síťový adaptér (volitelné příslušenství) / Propojka síťového adaptéru (volitelné příslušenství): 706

- Informace o externím blesku jsou uvedeny zde: (→ [Používání externího blesku \(volitelné příslušenství\): 324](#))
- Informace o externím mikrofonu jsou uvedeny zde: (→ [Externí mikrofon \(volitelné příslušenství\): 374](#))
- Informace o adaptéru XLR mikrofonu jsou uvedeny zde: (→ [Adaptér XLR mikrofonu \(volitelné příslušenství\) : 379](#))
- Některé volitelné příslušenství nemusí být v určitých zemích dostupné.

## Dálkové ovládání spouště (volitelné příslušenství)

K fotoaparátu můžete připojit dálkové ovládání spouště (DMW-RS2: volitelné příslušenství). Postupujte následovně:

- Zcela stiskněte tlačítko spouště. Dávejte pozor, aby se fotoaparát nechvěl.
- Zjistěte tlačítko spouště, pokud snímáte v režimu „Bulb“ nebo v režimu sekvenčního snímání.
- Spustíte/ukončete záznam videa.
- Použijte funkce přiřazené k tlačítku videozáznamu na dálkovém ovládání spouště.

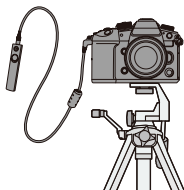



### ❖ Přiřazení funkcí k tlačítku videozáznamu

K tlačítku videozáznamu na dálkovém ovládání spouště můžete přiřadit oblíbenou funkci.

Funkce, které lze přiřadit, jsou stejné jako funkce, které lze přiřadit k funkčním tlačítkům pro snímání. (→ [Položky nastavení \(\[Fn Button Set\] – Nastavení funkčního tlačítka / \[Setting in REC mode\] – Nastavení v režimu snímání\): 523](#))

Ve výchozím nastavení je přiřazena funkce [Video Record] (Záznam videa).

 ⇒  ⇒  ⇒ Vyberte [Video Rec. Button (Remote)] (Tlačítko videozáznamu na dálkovém ovladači)

- Přiřaďte funkce stejným způsobem jako [Fn Button Set] (Nastavení funkčního tlačítka). (→ [Funkční tlačítka: 520](#))



- Vždy používejte pouze dálkové ovládání spouště značky Panasonic (DMW-RS2: volitelné příslušenství).
- Přečtěte si pokyny v návodu k obsluze dálkového ovládání spouště.

## Ministativ (volitelné příslušenství)

K fotoaparátu můžete připojit ministativ (DMW-SHGR1: volitelné příslušenství) a používat jej jako rukojeť pro snímání během chůze, ministativ nebo dálkové ovládání spouště.

- Připojte kabel ministativu ke zdířce [REMOTE] na fotoaparátu.

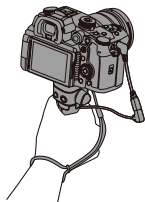

- Vždy používejte pouze ministativ značky Panasonic (DMW-SHGR1: volitelné příslušenství).
- Nabídka [Video Rec. Button (Remote)] (Tlačítko videozáznamu na dálkovém ovládacím) není po připojení ministativu k dispozici.
- Nepřenášejte fotoaparát s připojeným ministativem pouze za na řemínek na ruku.
- Podrobnosti naleznete v návodu k obsluze ministativu.

## Sítový adaptér (volitelné příslušenství) / Propojka sítového adaptéru (volitelné příslušenství)

Díky síťovému adaptéru (DMW-AC10: volitelné příslušenství) a propojce (DMW-DCC17: volitelné příslušenství) můžete snímat a prohlížet snímky bez nutnosti výměny vybité baterie.



- Vždy k fotoaparátu připojte síťový adaptér spolu s propojkou. Tyto dvě součásti nelze používat samostatně.
- Po připojení propojky sítového adaptéru se otevře její kryt, propojka tedy přestane být odolná proti prachu a stříkající vodě. Dávejte pozor, aby se do fotoaparátu nedostal písek, prach nebo kapky vody. Po použití zkontrolujte, zda na krytu propojky neulpěly cizí předměty, a poté kryt řádně zavřete.
- Podrobné informace naleznete v návodu k obsluze sítového adaptéru a propojky.

## Zobrazení na displeji / v hledáčku

- Okno snímání: 707
  - Okno prohlížení: 723
- Uvedené okno slouží jako příklad zobrazení displeje, když je nastavení zobrazení v hledáčku / na displeji [LVF/Monitor Disp. Set] nastaveno na

### Okno snímání

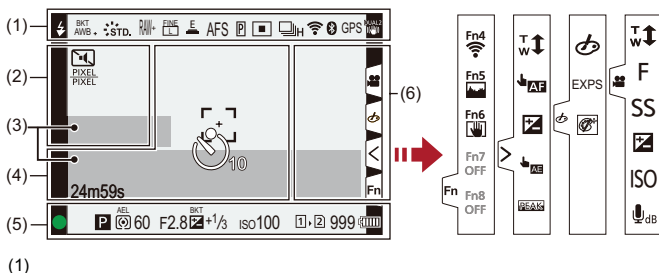

	Režim blesku (→ <a href="#">[Flash Mode] (Režim blesku): 329</a> )
	Synchronizace blesku (→ <a href="#">[Flash Synchro] (Synchronizace blesku): 335</a> , Snímání s použitím bezdrátového blesku: 337)
AWBc AWBw  2500K	Vyvážení bílé (→ <a href="#">Vyvážení bílé (WB): 300</a> )/ Teplota barev (→ <a href="#">Nastavení teploty barev: 304</a> )

	Gradace vyvážení bílé Gradace vyvážení bílé (Teplota barev) (→ [More Settings] (Další nastavení) (Gradace vyvážení bílé): 249)
AWB + AWB -	Nastavení vyvážení bílé (→ Nastavení vyvážení bílé: 305)
	Styl fotografie (→ [Photo Style] (Styl fotografie): 307)
*EXPS	Nastavení filtru (→ [Filter Settings] (Nastavení filtru): 317) Úprava efektu filtru (→ Úprava efektu filtru: 319)
MON LUT HDMI V-LogL	Podpora zobrazení údajů LUT (→ V-LogL View Assist] (Podpora zobrazení ve formátu V-LogL): 433)
MON MODE2 HDMI HLG	Podpora zobrazení ve formátu HLG (→ [HLG View Assist] (Podpora zobrazení ve formátu HLG): 438)
RAW+ 	Rozlišení (→ [Picture Quality] (Rozlišení): 123) Velikost snímku (→ [Picture Size] (Velikost snímku): 121)
	Rozšířená telekonverze (→ Rozšířená telekonverze: 206)
	Záznamový formát souboru (→ [Rec. File Format] (Záznamový formát souboru): 134) Kvalita záznamu (→ [Rec Quality] (Kvalita záznamu): 136)
MOV FHD 422/10-L	Záznamový formát souboru (→ [Rec. File Format] (Záznamový formát souboru): 134) Kvalita záznamu (→ [Rec Quality] (Kvalita záznamu): 136)
59.94p 60/59.94p	Snímková frekvence záznamu (→ [Rec Quality] (Kvalita záznamu): 136) Variabilní snímková frekvence (→ [Variable Frame Rate] (Variabilní snímková frekvence): 415)
	Elektronická závěrka (→ [Shutter Type] (Typ závěrky): 252)
AFS AFC MF	Režim zaostření (→ Výběr režimu zaostření: 153, Snímání s použitím manuálního zaostřování: 195)
AFS AFC 	Omezovač zaostření (→ [Shutter Type] (Typ závěrky): 163)
BKT AFS	Gradace zaostření (→ [More Settings] (Další nastavení) (Gradace zaostření): 248)
AFL	Aretace automatického zaostřování (→ Zajištění zaostření a expozice (Aretace automatického zaostřování a automatické expozice): 292)







<p>MFL</p>	<p>Aretace zaostřovacího kroužku (→ <a href="#">[Focus Ring Lock]</a> (Aretace zaostřovacího kroužku): 554)</p>
<p></p>	<p>Zaostření zvýrazněných částí (→ <a href="#">[Focus Peaking]</a> (Zaostření zvýrazněných částí): 202)</p>
<p>FULL <small>PIXEL</small> PIXEL</p>	<p>Oblast obrazu videozáznamu (→ <a href="#">[Image Area of Video]</a> (Oblast obrazu videozáznamu): 150)</p>
<p></p>	<p>Režim automatického zaostřování (→ <a href="#">Výběr režimu automatického zaostřování</a>: 167)</p>
<p></p>	<p>Nastavení automatického zaostřování na rozpoznaný objekt (→ <a href="#">Automatické rozpoznání objektu</a>: 170)</p>
<p></p>	<p>Způsob snímání (→ <a href="#">Výběr způsobu snímání</a>: 210)</p>
<p></p>	<p>Připojeno k Wi-Fi (→ <a href="#">Kontrola funkcí Wi-Fi a Bluetooth</a>: 624)</p>
<p></p>	<p>Připojeno k Bluetooth (→ <a href="#">Kontrola funkcí Wi-Fi a Bluetooth</a>: 628)</p>
<p>GPS</p>	<p>Záznam údajů o poloze (→ <a href="#">[Location Logging]</a> (Záznam údajů o poloze): 653)</p>
<p>DUAL2  DUAL2 </p>	<p>Stabilizace obrazu (→ <a href="#">Stabilizace obrazu</a>: 259)</p>
<p></p>	<p>Upozornění na chvění fotoaparátu (→ <a href="#">Používání stabilizátoru obrazu</a>: 261)</p>

(2)

	Samospoušť (→ Snímání s použitím samospouště: 238)
	Tichý režim (→ [Silent Mode] (Tichý režim): 250)
	Oblast obrazu videozáznamu (→ [Image Area of Video] (Oblast obrazu videozáznamu): 150)
	Zobrazení anamorfního snímku bez deformace (→ [Anamorphic Desqueeze Display] (Zobrazení anamorfního snímku bez deformace): 441)
	Kontrolka překrytí snímků (→ [Sheer Overlay] (Překrytí snímků): 572)
	Podpora zobrazení údajů LUT (→ [V-LogL View Assist] (Podpora zobrazení ve formátu V-LogL): 433)
	Opakované snímání (→ [Loop Recording (video)] (Opakované snímání videozáznamu): 445)
	Zvýšení dynamického rozsahu (→ [Dynamic Range Boost] (Zvýšení dynamického rozsahu): 363)

(3)

	Vestavěný mikrofon, Externí mikrofon (→ [Sound Rec Level Disp.] (Nastavení úrovně záznamu zvuku): 365, Externí mikrofony (volitelné příslušenství): 374)
	Nastavení záznamové kvality zvuku / adaptéru XLR mikrofonu (→ [Sound Rec Quality] (Záznamová kvalita zvuku): 369, Adaptér XLR mikrofonu (volitelné příslušenství): 379)
	Čtyřkanálový vstup mikrofonu (→ [4ch Mic Input] (Čtyřkanálový vstup mikrofonu): 381)
	Omezení úrovně záznamu zvuku (→ [Sound Rec Level Limiter] (Omezení úrovně záznamu zvuku): 370)
	Ztlumení všech zvuků (→ [Mute Sound Input] (Ztlumení vstupu zvuku): 366)



Úroveň záznamu zvuku (→ [Sound Rec Level Disp.] (Zobrazení úrovně záznamu zvuku): 365)





Expozimetr (→ [Expo.Meter] (Expozimetr): 571)

(4)



	Histogram (→ [Histogram]: 566)
	Oblast automatického zaostřování (→ Pohyb v oblasti automatického zaostřování: 187)
	Cíl bodového měření (→ [Metering Mode] (Režim měření expozice): 268)
	Označení středu (→ [Center Marker] (Označení středu): 576)
	Samospoušť (→ Snímání s použitím samospouště: 238)
	Zablokování ovládání (→ [Operation Lock Setup] (Nastavení zablokování ovládání): 86)
24m59s	Uplynulý záznamový čas (→ Základní úkony během snímání videozáznamů: 126)
TC 00:00:00:00	Časový kód (→ Časový kód: 386)
	Snímek se odesílá (→ [Auto Transfer] (Automatický přenos): 651)

(5)

	Zaostření (svítí zeleně) (→ Základní úkony během pořizování snímků: 118) Stav snímání (svítí červeně) (→ Režim s vysokým rozlišením: 220, Základní úkony během pořizování videozáznamů: 126)
	Zaostření (automatické zaostřování za špatných světelných podmínek) (→ Automatické zaostřování za špatných světelných podmínek: 157)
	Zaostření (Automatické zaostření na hvězdnou oblohu) (→ Automatické zaostření na hvězdnou oblohu: 157)
	Nastavení blesku (→ [Flash Adjust.] (Nastavení blesku): 334)
	Režim snímání (→ Výběr režimu snímání: 79)
	Posun programu (→ Posun programu: 272)

	Režim měření expozice (→ <a href="#">[Metering Mode]</a> (Režim měření expozice): 268)
 AEL	Aretace automatické expozice (→ <a href="#">Zajištění zaostření a expozice</a> (Aretace automatického zaostřování a automatické expozice): 292)
60	Rychlost závěrky (→ <a href="#">Základní úkony během pořizování snímků</a> : 118)
<sup>BKT</sup> F2.8	Hodnota clony (→ <a href="#">Základní úkony během pořizování snímků</a> : 118)
<sup>BKT</sup> F2.8	Gradace clony (→ <a href="#">[More Settings]</a> (Další nastavení) (Hodnota clony): 247)
<sup>BKT</sup>  +1/3	Hodnota kompenzace expozice (→ <a href="#">Kompenzace expozice</a> : 287)
 +1	Podpora manuální expozice (→ <a href="#">Podpora manuální expozice</a> : 282)
iso100	Citlivost ISO (→ <a href="#">Citlivost ISO</a> : 294)
	Kontrolka přístupu na paměťovou kartu (rozsvítí se červeně) (→ <a href="#">Základní úkony během pořizování videozáznamů</a> : 126)
	Slot na paměťovou kartu (→ <a href="#">Vložení paměťové karty (volitelné příslušenství)</a> : 60)/ Funkce duálního slotu na paměťovou kartu (→ <a href="#">[Double Card Slot Function]</a> (Funkce duálního slotu na paměťovou kartu): 587)
	Není vložena žádná paměťová karta
	Paměťová karta je plná
999	Počet statických snímků, které lze pořádit (→ <a href="#">Počet statických snímků, které lze pořádit, a dostupný záznamový čas při snímání na paměťové karty</a> : 770)
r20	Počet snímků, které lze pořizovat nepřetržitě (→ <a href="#">Počet snímků, které lze pořizovat nepřetržitě</a> : 216)
24m59s	Záznamový čas videa (→ <a href="#">Doba nahrávání videa</a> : 771)
	Stav baterie (→ <a href="#">Kontrolky napájení</a> : 55)
 	Zdroj napájení (→ <a href="#">Používání fotoaparátu při jeho nabíjení (napájení/nabíjení)</a> : 53)

(6)

	Kontrolka upozorňující na vysokou teplotu fotoaparátu (→ <a href="#">Snímání: 733</a> )
	Kontrolka upozorňující na poruchu ventilátoru (→ <a href="#">Ostatní: 746</a> )
A001C001	Název videosouboru (když je nastavena možnost [CINE Style]) (→ <a href="#">[Video File Name] (Název videosouboru): 588</a> )

Dotyková záložka (→ [\[Touch Settings\] \(Dotyková nastavení\): 558](#))

	
	Funkční tlačítko (→ <a href="#">Použijte [Fn4] až [Fn8] (Dotykové ikony): 531</a> )
	
	Dotykový zoom (→ <a href="#">Operace během nahrávání videa: 349</a> )
	Dotykové automatické zaostřování, dotyková spoušť (→ <a href="#">Dotykové automatické zaostřování / Dotyková spoušť: 112</a> )
	Kompenzace expozice (→ <a href="#">Kompenzace expozice: 287</a> )
	Dotyková automatická expozice (→ <a href="#">Dotyková automatická expozice: 115</a> )
	Zvýraznění zaostřených částí (→ <a href="#">[Focus Peaking] (Zvýraznění zaostřených částí): 202</a> )

	(→ <a href="#">Nastavení filtru dotykem: 320</a> )
	(→ <a href="#">Úkony během záznamu videa: 349</a> )
	Nastavení efektu filtru (→ <a href="#">Nastavení efektu filtru: 319</a> )
	Zapnutí/vypnutí filtru (→ <a href="#">Nastavení filtru dotykem: 320</a> )
EXPS	Nastavení filtru (→ <a href="#">[Filter Settings] (Nastavení filtru): 317</a> )
	Zoom (→ <a href="#">Úkony během záznamu videa: 349</a> )
F	Hodnota clony (→ <a href="#">Úkony během záznamu videa: 349</a> )
SS	Rychlost závěrky (→ <a href="#">Úkony během záznamu videa: 349</a> )
	Kompenzace expozice (→ <a href="#">Úkony během záznamu videa: 349</a> )
ISO	Citlivost ISO (→ <a href="#">Úkony během záznamu videa: 349</a> )
	Nastavení úrovně záznamu zvuku (→ <a href="#">Úkony během záznamu videa: 349</a> )

## ❖ Ovládací panel



(1)

	Režim snímání (→ <a href="#">Výběr režimu snímání: 79</a> )
1/60	Rychlost závěrky (→ <a href="#">Základní úkony během pořizování snímků: 118</a> )
F2.8	Hodnota clony (→ <a href="#">Základní úkony během pořizování snímků: 118</a> )
 	Kontrolka stavu baterie (→ <a href="#">Provozní kontrolky: 55</a> )/ Napájení (→ <a href="#">Provozní kontrolky: 52</a> )

(2)





	Citlivost ISO (→ <a href="#">Citlivost ISO: 294</a> )
	Hodnota kompenzace expozice (→ <a href="#">Kompenzace expozice: 287</a> ) Podpora manuální expozice (→ <a href="#">Podpora manuální expozice: 282</a> )
	Nastavení blesku (→ <a href="#">[Flash Adjust.] (Nastavení blesku): 334</a> , <a href="#">[Flash Synchro] (Synchronizace blesku): 335</a> , <a href="#">Snímání s použitím bezdrátového blesku: 337</a> ) Režim blesku (→ <a href="#">[Flash Mode] (Režim blesku): 329</a> )

(3)

	Způsob snímání (→ <a href="#">Výběr způsobu snímání: 210</a> )
AFS	Režim zaostřování (→ <a href="#">Výběr režimu zaostřování: 153</a> , <a href="#">Snímání s použitím manuálního zaostřování: 195</a> )
	Režim automatického zaostřování (→ <a href="#">Výběr režimu automatického zaostřování: 167</a> )
<b>FINE</b>  PIXEL PIXEL  	Kvalita snímku (→ <a href="#">[Picture Quality] (Kvalita snímku): 123</a> )
	Oblast obrazu videozáznamu (→ <a href="#">[Image Area of Video] (Oblast obrazu videozáznamu): 150</a> )
	Záznamový formát souboru (→ <a href="#">[Rec. File Format] (Záznamový formát souboru): 134</a> )
	Kvalita záznamu (→ <a href="#">[Rec Quality] (Kvalita záznamu): 136</a> )
4:3 	Velikost snímku/ Poměr stran (→ <a href="#">[Picture Size] (Velikost snímku): 121</a> )
	Stav připojení k Wi-Fi/Bluetooth (→ <a href="#">Kontrola funkcí Wi-Fi a Bluetooth: 624</a> )
<b>Fn</b> 	Nastavení funkčních tlačítek (→ <a href="#">Funkční tlačítka: 517</a> )



(4)

	Styl fotografie (→ [Photo Style] (Styl fotografie): 307)
AWB	Vyvážení bílé (→ Vyvážení bílé (WB): 300)
	Režim měření expozice (→ [Metering Mode] (Režim měření expozice): 268)
	Slot na paměťovou kartu (→ Vložení paměťové karty (volitelné příslušenství): 60)
	Funkce duálního slotu na paměťovou kartu (→ [Double Card Slot Function] (Funkce duálního slotu na paměťovou kartu): 587)
	Není vložena žádná paměťová karta
	Paměťová karta je plná
	
999	Počet statických snímků, které lze pořídit (→ Počet statických snímků, které lze pořídit, a dostupný záznamový čas při snímání na paměťové karty: 770)
r20	Počet snímků, které lze zaznamenávat přetržitě (→ Počet snímků, které lze zaznamenávat nepřetržitě: 216)
R24m59s	Záznamový čas videa (→ Doba nahrávání videa: 771)
---	Není vložena žádná paměťová karta

## ❖ Ovládací panel (Režim kreativního videozáznamu)

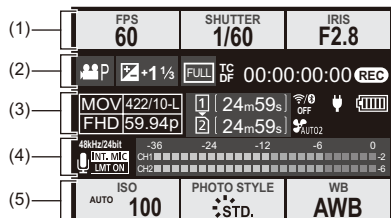

(1)

FPS <b>60</b>	Snímková frekvence (→ <a href="#">[Rec Quality]</a> (Kvalita záznamu): 136) Variabilní snímková frekvence (→ <a href="#">[Variable Frame Rate]</a> (Variabilní snímková frekvence): 415)
SHUTTER <b>1/60</b>	Rychlost závěrky (→ <a href="#">Režim automatické expozice s prioritou závěrky</a> : 277)
IRIS <b>F2.8</b>	Hodnota clony (→ <a href="#">Režim automatické expozice s prioritou clony</a> : 274)

(2)

	Režim expozice (→ <a href="#">Nastavení expozice pro záznam videa</a> : 347)
 	Hodnota kompenzace expozice (→ <a href="#">Kompenzace expozice</a> : 287) Podpora manuální expozice (→ <a href="#">Podpora manuální expozice</a> : 282)
	Oblast obrazu videozáznamu (→ <a href="#">[Image Area of Video]</a> (Oblast obrazu videozáznamu): 150)
DF 00:00:00:00	Časový kód (→ <a href="#">Časový kód</a> : 386)
	Stav snímání (→ <a href="#">Zobrazení okna během záznamu videa</a> : 127)

(3)

	Záznamový formát souboru (→ [Rec. File Format] (Záznamový formát souboru): 134) Kvalita záznamu (→ [Rec Quality] (Kvalita záznamu): 136)
	Slot na paměťovou kartu (→ Vložení paměťové karty (volitelné příslušenství): 60) Funkce duálního slotu na paměťovou kartu (→ [Double Card Slot Function] (Funkce duálního slotu na paměťovou kartu): 587)
24m59s	Záznamový čas videa (→ Počet statických snímků, které lze pořídit, a dostupný záznamový čas videa při použití paměťových karet: 771)
	Stav připojení k Wi-Fi/Bluetooth (→ Kontrola funkcí Wi-Fi a Bluetooth: 624)
A001 C001	Název videosouboru (když je nastavena možnost [CINE Style]) (→ [Video File Name] (Název videosouboru): 588)
 AUTO2	Provozní režim ventilátoru (→ [Fan Mode] (Režim ventilátoru): 580)
 ↓	Stav baterie (→ Kontrolky napájení: 55) / Zdroj napájení (→ Používání fotoaparátu během napájení (napájení/nabíjení): 53)

(4)

	Vestavěný mikrofon, externí mikrofon (→ Nastavení zvuku: 365, Externí mikrofon (volitelné příslušenství): 374)
96kHz/24bit 	Nastavení záznamové kvality zvuku / adaptéru XLR mikrofonu (→ [Sound Rec Quality] (Záznamová kvalita zvuku): 369, Adaptér XLR mikrofonu (volitelné příslušenství): 379)
4ch/96kHz/24bit	Čtyřkanálový vstup mikrofonu (→ [4ch Mic Input] (Čtyřkanálový vstup mikrofonu): 381)
	Omezení úrovně záznamu zvuku (→ [Sound Rec Level Limiter] (Omezení úrovně záznamu zvuku): 370)
	Ztlumení všech zvuků (→ [Mute Sound Input] (Ztlumení vstupu zvuku): 366)

Úroveň záznamu zvuku (→ [Sound Rec Level Disp.] (Zobrazení úrovně záznamu zvuku): 365)

(5)

<p>ISO AUTO <b>100</b></p>	<p>Citlivost ISO (→ <a href="#">Citlivost ISO: 294</a>)</p>
<p>PHOTO STYLE STD.</p> <p>MON LUT HDMI V-Log</p> <p>MON MODE2 HDMI HLG</p>	<p>Styl fotografie (→ <a href="#">[Photo Style] (Styl fotografie): 307</a>)                  Podpora zobrazení údajů LUT (→ <a href="#">[V-LogL View Assist] (Podpora zobrazení ve formátu V-LogL): 433</a>)                  Podpora zobrazení ve formátu HLG (→ <a href="#">[HLG View Assist] (Podpora zobrazení ve formátu HLG): 438</a>)</p>
<p>WB <b>AWB</b></p>	<p>Vyvážení bílé (→ <a href="#">Vyvážení bílé (WB): 300</a>)</p>

## ❖ Zobrazení informací o zvuku

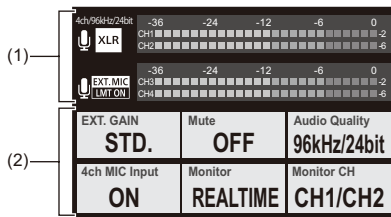

(1)

<p><b>INT. MIC</b> <b>EXT. MIC</b></p> <p>96kHz/24bit <b>XLR</b></p> <p>4ch/96kHz/24bit</p>	<p>Vestavěný mikrofon, externí mikrofon (→ [Sound Rec Level Disp.] (Nastavení úrovně záznamu zvuku): 365, Externí mikrofony (volitelné příslušenství): 374) Nastavení záznamové kvality zvuku / adaptéru XLR mikrofonu (→ [Sound Rec Quality] (Záznamová kvalita zvuku): 369, Adaptér XLR mikrofonu (volitelné příslušenství): 379)</p> <p>Čtyřkanálový vstup mikrofonu (→ [4ch Mic Input] (Čtyřkanálový vstup mikrofonu): 381)</p>
<p><b>LMT ON</b> <b>LMT OFF</b></p>	<p>Omezovač úrovně záznamu zvuku (→ [Sound Rec Level Limiter] (Omezovač úrovně záznamu zvuku): 370)</p>
<p></p>	<p>Ztlumení (→ [Mute Sound Input] (Ztlumení vstupu na zvuku): 366)</p>

Úroveň záznamu zvuku (→ [Sound Rec Level Disp.] (Nastavení úrovně záznamu zvuku): 365)

(2)

EXT.GAIN STD.	Přepnutí nárůstu záznamu zvuku (→ [Sound Rec Gain Level] (Úroveň nárůstu záznamu zvuku): 367)
Mute OFF	Ztlumení vstupu zvuku (→ [Mute Sound Input] (Ztlumení vstupu zvuku): 366)
Audio Quality 96kHz/24bit	Kvalita záznamu zvuku (→ [Sound Rec Quality] (Kvalita záznamu zvuku): 369)
4ch MIC Input ON	Čtyřkanálový vstup mikrofону (→ [4ch Mic Input] (Čtyřkanálový vstup mikrofону): 381)
Monitor REALTIME	Monitorování zvuku (→ Sluchátka: 382)
Monitor CH CH1/CH2	Kanál pro monitorování zvuku (→ [Sound Monitoring Channel] (Kanál pro monitorování zvuku): 384)

## Okno prohlížení

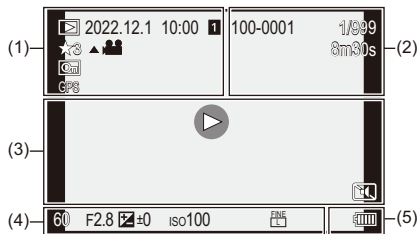

(1)



	Režim prohlížení (→ <a href="#">[Playback Mode]</a> (Režim prohlížení): 506)
2022.12. 1 10:00	Datum a čas záznamu (→ <a href="#">Nastavení hodin</a> (při prvním zapnutí fotoaparátu): 72)
	Slot na paměťovou kartu (→ <a href="#">Přepnutí karty na displej</a> : 476)
★3	Hodnocení (→ <a href="#">[Rating]</a> (Hodnocení): 510)
	Přehrávání videozáznamu (→ <a href="#">Přehrávání videozáznamů</a> : 447)
	Chráněný snímek (→ <a href="#">[Protect]</a> (Ochrana před vymazáním): 510)
GPS	Záznam údajů o poloze (→ <a href="#">[Location Logging]</a> (Záznam údajů o poloze): 653)
	Získávání informací
	Kontrolka upozorňující na zákaz odpojení kabelu (→ <a href="#">Tisk</a> : 696)

(2)

100-0001 A001C001	Číslo složky/souboru (→ [Folder / File Settings] (Nastavení složky/souboru): 591) / Název videosouboru (když je nastavena možnost [CINE Style]) (→ [Video File Name] (Název videosouboru): 588)
1/999	Počet snímku / Celkový počet snímků
9 pic. 9 files	Počet skupinových snímků Počet souborů
8m30s	Záznamový čas videa (→ Přehrávání videozáznamů: 477)
▶ XXmXXs XXs	Variabilní snímková frekvence (→ [Variable Frame Rate] (Variabilní snímková frekvence): 415)
↻ XXmXXs	Opakované snímání (→ [Loop Recording (video)] (Opakované snímání videozáznamu): 445)
MON MODE2	Podpora zobrazení ve formátu HLG (→ [HLG View Assist] (Podpora zobrazení ve formátu HLG): 438)
MON LUT	Podpora zobrazení údajů LUT (→ [V-LogL View Assist] (Podpora zobrazení ve formátu V-LogL): 433)



(3)

	Přehrávání videozáznamu (→ <a href="#">Přehrávání videozáznamů: 477</a> )
	Skupinové snímky (→ <a href="#">Skupinové snímky: 492</a> )
TC 00:00:00:00	Časový kód (→ <a href="#">Časový kód: 386</a> )
96kHz/24bit	Záznamová kvalita zvuku (→ <a href="#">[Sound Rec Quality] (Záznamová kvalita zvuku): 369</a> )
MOV FHD 422/10-L	Záznamový formát souboru (→ <a href="#">[Rec. File Format] (Záznamový formát souboru): 134</a> ) Kvalita záznamu (→ <a href="#">[Rec Quality] (Kvalita záznamu): 136</a> )
59.94p 60/59.94p	Snímková frekvence (→ <a href="#">[Rec Quality] (Kvalita záznamu): 136</a> ) Variabilní snímková frekvence (→ <a href="#">[Variable Frame Rate] (Variabilní snímková frekvence): 415</a> )
FULL 	Oblast obrazu videozáznamu (→ <a href="#">[Image Area of Video] (Oblast obrazu videozáznamu): 150</a> )
	Stav připojení k Wi-Fi/Bluetooth (→ <a href="#">Kontrola funkcí Wi-Fi a Bluetooth: 624</a> )
	Tichý režim (→ <a href="#">[Silent Mode] (Tichý režim): 250</a> )

(4)

8m30s	Uplynulý čas přehrávání (→ <a href="#">Přehrávání videozáznamů: 477</a> )
Informace o záznamu	

(5)

	Stav baterie (→ <a href="#">Kontrolky napájení: 55</a> )
	Zdroj napájení (→ <a href="#">Používání fotoaparátu během napájení (napájení/nabíjení): 53</a> )

## Zobrazení podrobných informací

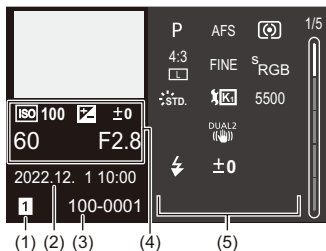

- (1) Slot na paměťovou kartu (→ [Vložení paměťové karty \(volitelné příslušenství\): 60](#))
- (2) Záznam data a času (→ [Nastavení hodin \(při prvním zapnutí fotoaparátu\): 72](#))
- (3) Číslo složky/souboru (→ [\[Folder / File Settings\] \(Nastavení složky/souboru\): 591](#) / [Název videosouboru \(když je nastavena možnost \[CINE Style\]\) \(→ \[Video File Name\] \(Název videosouboru\): 588\)](#))
- (4) Informace o záznamu (základní)
- (5) Informace o záznamu (pokročilé)

## Zobrazení histogramu

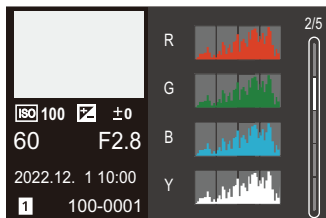

## Zobrazení stylu snímku

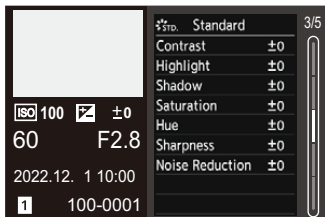

## Zobrazení vyvážení bílé

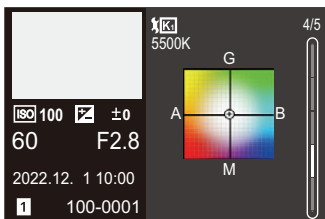

## Zobrazení informací o objektivu

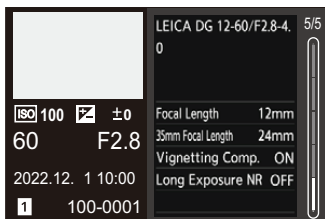

## Zobrazení hlášení

Význam hlavních zpráv zobrazovaných na displeji a způsoby reakce.

### ❖ Paměťová karta

**[Memory Card Error] (Chyba paměťové karty) / [Format this card?] (Chcete naformátovat paměťovou kartu?)**

- Jedná se o formát karty, který s tímto fotoaparátem nelze použít. Vložte do fotoaparátu jinou paměťovou kartu nebo před formátováním zazálohujte všechny důležité údaje.  
(→ [Formátování paměťové karty \(inicializace\): 586](#))

**[Memory Card Error] (Chyba paměťové karty) / [This memory card cannot be used] (Tuto paměťovou kartu nelze použít)**

- Použijte paměťovou kartu kompatibilní s fotoaparátem. (→ [Použitelné paměťové karty: 24](#))

**[Insert memory card again.] (Znovu vložte paměťovou kartu) / [Try another card] (Zkuste použít jinou paměťovou kartu)**

- Není možný přístup na tuto paměťovou kartu. Znovu vložte paměťovou kartu.
- Vložte jinou paměťovou kartu.

**[Read Error] (Chyba při načítání) / [Write Error] (Chyba při zapisování) / [Please check the card] (Zkontrolujte prosím paměťovou kartu)**

- Chyba při načítání nebo zapisování dat.  
Vypněte fotoaparát, znovu vložte kartu a následně fotoaparát opět zapněte.
- Karta může být poškozená.
- Vložte jinou paměťovou kartu.

**[Recording was cancelled due to the limitation of the writing speed of the card] (Snímání bylo zrušeno v důsledku nedostatečné rychlosti zápisu dat na paměťovou kartu.)**

- Paměťová karta nespĺňuje požadavky na rychlost zápisu pro záznam. Paměťové karty, které lze použít, závisí na kvalitě obrazu videa. Zkontrolujte, zda paměťová karta, kterou používáte, splňuje podmínky požadované pro snímání. (→ [SD paměťové karty, které lze použít v tomto fotoaparátu: 25](#))  
\* Informace o specifikacích paměťových karet Vám poskytnou jejich výrobci.
- Pokud se snímání zastaví, i když používáte paměťovou kartu, která splňuje podmínky pro snímání, je možné, že rychlost zápisu na kartu klesla. V takovém případě zazálohujte data a proveďte naformátování karty (u SD paměťové karty) nebo nízkourovňové naformátování karty (u CFexpress karty). (→ [\[Card Format\] \(Formát paměťové karty\): 586](#))
- Při použití CFexpress paměťové karty se může rychlost zápisu snížit, pokud se teplota karty zvýší. V takovém případě počkejte, až karta vychladne.

**[Now writing] (Probíhající zápis)**

- Při zápisu na paměťovou kartu jste otevřeli kryt prostoru pro kartu. Počkejte na dokončení zápisu a poté fotoaparátu vypněte a vyjměte kartu.

## ❖ Objektiv

**[The lens is not attached properly. Do not push lens release button while lens is attached.] (Objektiv není nasazený správně. Nemačkejte tlačítko uvolnění objektivu během jeho připojování.)**

- Odpojte objektiv a poté jej opět připojte bez mačkání tlačítka uvolnění objektivu. (→ [Připojení objektivu: 64](#))  
Opět zapněte fotoaparát. Pokud se hlášení stále zobrazuje, obraťte se na prodejce.

**[Lens attachment failed. Please make sure the lens is attached correctly.] (Připojení objektivu selhalo. Zkontrolujte, zda je objektiv správně připojený.)**

- Odpojte objektiv od těla fotoaparátu a suchou vatovou tyčinkou jemně vyčistěte kontakty na objektivu a těle fotoaparátu.  
Připojte objektiv a znovu zapněte fotoaparát. Pokud se hlášení stále zobrazuje, obraťte se na prodejce.

## ❖ Baterie

**[This battery cannot be used] (Tuto baterii nelze použít)**

- Použijte originální baterii značky Panasonic.  
Pokud se toto hlášení zobrazuje i v případě, že jste použili originální baterii značky Panasonic, obraťte se na prodejce.
- Pokud jsou kontakty baterie znečištěné, odstraňte z nich nečistoty a prach.

**[Životnost této baterie se začíná snižovat, měli byste proto zvážit její výměnu. Z důvodu zachování spolehlivosti fotoaparátu byste tuto baterii už neměli používat.]**

- Stav baterie se zhoršil, měli byste ji proto přestat používat.

## ❖ Ostatní

### **[Some pictures cannot be deleted] (Některé snímky nelze vymazat) / [This picture cannot be deleted] (Tento snímek nelze vymazat)**

- Nelze smazat snímky, které nejsou kompatibilní se standardem DCF. Zazálohujte si potřebné údaje a naformátujte paměťovou kartu. (→ [\[Card Format\] \(Formátování paměťové karty\): 586](#))

### **[A folder cannot be created] (Nelze vytvořit složku)**

- Bylo dosaženo maximálního počtu složek, takže nelze vytvářet nové složky. **Když je název videosouboru [Video File Name] nastavený na [Same As Photo(DCF Standard)] (Stejný jako snímek – DCF standard):** Po naformátování karty proveďte obnovení číslování souborů [File Number Reset] v nabídce nastavení [Setup] ([Card/File]). (→ [\[File Number Reset\] \(Obnovení číslování souborů\): 593](#)) **Když je název videosouboru [Video File Name] nastavený na [CINE Style]:** Naformátujte kartu. (→ [\[Card Format\] \(Formátování paměťové karty\): 586](#))

### **[Please turn camera off and then on again] (Vypněte a opět zapněte fotoaparát) / [System Error] (Systémová chyba)**

- Vypněte a zapněte fotoaparát. Pokud se toto hlášení zobrazuje i poté, co několikrát vypnete a zapnete fotoaparát, obraťte se na prodejce.

### **[The fan is not functioning correctly.] (Ventilátor nefunguje správně.)**

- Ventilátor se zastaví. Vypněte a znovu zapněte fotoaparát. Pokud ventilátor po vypnutí a opětovném zapnutí fotoaparátu nezačne pracovat, obraťte se na prodejce.
- Pokud budete používat fotoaparát se zastaveným ventilátorem, jeho teplota se bude zvyšovat. Nepoužívejte fotoaparát bez zapnutého ventilátoru příliš dlouho.

## Odstraňování potíží

- Napájení, baterie: 732
- Snímání: 733
- Videozáznam: 738
- Prohlížení: 739
- Displej/hledáček: 740
- Blesk: 741
- Funkce Wi-Fi: 742
- Televizor, počítač, tiskárna: 745
- Ostatní: 746

Nejprve vyzkoušejte následující postupy.

**Pokud se Vám nepodaří problém vyřešit, zkuste použít funkci [Reset] (Obnovení výchozího nastavení) (→ [Reset] (Obnovení výchozího nastavení): 104) v nabídce nastavení [Setup] ([Setting]).**

### Napájení, baterie

#### Fotoaparát se automaticky vypne.

- Je zapnutý režim úspory energie [Power Save Mode]. (→ [Power Save Mode] (Režim úspory energie): 57)

#### Baterie se velmi rychle vybíjí.

- V případě připojení k Wi-Fi se baterie vybíjí rychleji.  
Fotoaparát často vypínáte používáním úsporného režimu [Power Save Mode] (→ [Power Save Mode] (Režim úspory energie): 57)



## Snímání

**Snímání se zastavilo před dokončením. Snímání není možné. Nelze použít určité funkce.**

- Teplota fotoaparátu nebo paměťové karty stoupá rychleji za následujících okolností: Když je okolní teplota vysoká; při nepřetržitém používání, jako je nahrávání videa s vysokým rozlišením, pořizování sériových snímků vysokou rychlostí nebo výstup prostřednictvím HDMI.

Když se teplota fotoaparátu nebo paměťové karty zvýší, na displeji se objeví blikající [  ]. Budete-li pokračovat v používání fotoaparátu, na displeji se zobrazí hlášení oznamující, že fotoaparát nebo kartu nelze použít, a snímání i výstup prostřednictvím HDMI se zastaví. Počkejte, až fotoaparát nebo karta vychladne a až se zobrazí hlášení, že je lze opět použít. Poté fotoaparát vypněte a znovu zapněte.

\* Při snímání s fotoaparátem upevněným ke stativu apod. můžete nastavit teplotu, při které se snímání zastaví, na vyšší hodnotu. ([[Thermal Management](#)] ([Tepelný management](#)): 595)

**Nelze zaznamenat snímky. Při stisknutí tlačítka spouště spoušť nereaguje okamžitě.**

- Pokud je funkce [[Focus/Shutter Priority](#)] (Priorita zaostření/spouště) nastavená na [[FOCUS](#)] (Zaostření), nelze snímat, dokud není snímáný objekt zaostřený. (→ [[Focus/Shutter Priority](#)] (Priorita zaostření/spouště): 552)

**Zaznamenaný snímek je vybledlý.**

- Pokud se snímky zaznamenají se znečištěným objektivem nebo obrazovým snímačem, případě pokud se na objektivu nebo snímači nacházejí otisky prstů, na vytvořených snímcích se mohou nacházet bílé skvrny. Pokud je objektiv znečištěný, vypněte fotoaparát a čočku objektivu lehce otřete měkkým suchým hadříkem. Informace o způsobu čištění obrazového snímače jsou uvedeny zde: (→ [[Znečištění obrazového snímače](#)]: 751)

## Zaznamenaný snímek je velmi jasný nebo naopak velmi tmavý.

- Je možné, že jste nesprávně nastavili funkci aretace automatické expozice.  
(→ [Zajištění zaostření a expozice \(Aretace automatického zaostřování / automatické expozice\)](#): 292)

## Najednou se zaznamenalo několik snímků.

- Když je způsob snímání nastavený na [ **I** ] (Sekvenční snímání 1) nebo [ **II** ] (Sekvenční snímání 2), stisknutím a podržením tlačítka spouště zaznamenáte snímky sekvenčního snímání. (→ [Výběr způsobu snímání](#): 210)
- Pokud je nastavena funkce [Bracketing] (Gradace), stisknutím tlačítka spouště zaznamenáte několik snímků se současnou automatickou změnou nastavení.  
(→ [Snímání sledu snímků s automatickou gradací](#): 242)

## Objekt není správně zaostřený.

- Zkontrolujte následující podrobnosti:
  - Není snímáný objekt mimo rozsah zaostření?
  - Není funkce [Shutter AF] (Automatické zaostřování při stisknutí spouště) nastavená na [OFF] (Vypnuto)? (→ [\[Shutter AF\] \(Automatické zaostřování při stisknutí spouště\)](#): 555)
  - Není funkce [Focus/Shutter Priority] (Priorita zaostření/spouště) nastavená na [RELEASE] (Spoušť)? (→ [\[Focus/Shutter Priority\] \(Priorita zaostření/spouště\)](#): 552)
  - Je možné, že jste nesprávně nastavili funkci aretace automatického zaostřování? (→ [Zajištění zaostření a expozice \(Aretace automatického zaostřování / automatické expozice\)](#): 292)?
  - Je omezovač zaostření [Focus Limiter] nastavený na [ON] (Zapnuto)? (→ [\[Focus Limiter\] \(Omezovač zaostření\)](#): 163)

## S objektivem nelze zaostřit ani zoomovat.

- Zkontrolujte následující podrobnosti:
  - Je „Lens“ (Objektiv) v nastavení zajišťovací páčky [Lock Lever Setting] nastavený na [  ]? (→ [\[Lock Lever Setting\] \(Nastavení zajišťovací páčky\)](#): 559)
  - Je aretace zaostřovacího kroužku [Focus Ring Lock] nastavená na [ON] (Zapnuto)? (→ [\[Focus Ring Lock\] \(Aretace zaostřovacího kroužku\)](#): 554)

### Zaznamenaný snímek je rozmazaný. Funkce stabilizace obrazu není účinná.

- Rychlost závěrky je pomalejší a funkce optické stabilizace nefunguje správně při fotografování na tmavém místě.  
Při snímání s pomalou rychlostí závěrky doporučujeme používat stativ a samospoušť.

### Snímek je zrnitý. Na snímku je zřetelný šum.

- Vyzkoušejte následující postupy:
  - Snižte citlivost ISO. (→ [Citlivost ISO: 294](#))
  - Zvyšte nastavení položky [Noise Reduction] (Redukce šumu) v nabídce [Photo Style] (Styl fotografie) nebo snižte nastavení pro všechny položky kromě položky [Noise Reduction] (Redukce šumu). (→ [Nastavení kvality obrazu: 311](#))
  - Nastavte funkci [Long Exposure NR] (Tlumení šumu při dlouhém expozičním čase) na [ON] (Zapnuto). (→ [\[Long Exposure NR\] \(Tlumení šumu při dlouhé expozici\): 256](#))
- Pokud používáte fotoaparát nepřetržitě, může teplota uvnitř fotoaparátu stoupnout a kvalita snímku se tak zhorší.  
Doporučujeme Vám vypínat fotoaparát vždy, když právě nesnímate.

### Objekt na snímku vypadá zkresleně.

- Pokud snímáte pohybující se objekt při používání následujících funkcí, objekt může na snímku vypadat zkresleně:
  - [ELEC.] (Elektronická závěrka)
  - Záznam videaJde o charakteristiku MOS snímačů, které slouží jako obrazové snímače fotoaparátu. Nejedná se o poruchu.

### Při zářivkovém LED osvětlení dochází k mihání nebo zobrazování pruhů na snímku.



- Jedná se o charakteristiku CMOS snímačů, které slouží jako obrazové snímáče fotoaparátu. Není to porucha.
- Pokud používáte elektronickou závěrku (→ [\[Shutter Type\] \(Typ závěrky\): 252](#)), prodloužení expozičního času může snížit efekt vodorovných pruhů.
- Pokud je při snímání videozáznamu patrné blikání nebo jsou vidět pruhy, můžete tento jev odstranit zajištěním expozičního času. Nastavte [\[Flicker Decrease \(Video\)\]](#) (Potlačení blikání videozáznamu) (→ [\[Flicker Decrease \(Video\)\] \(Potlačení blikání videozáznamu\): 399](#)), nebo snímejte v režimu [\[M\]](#) (→ [Režim kreativního videozáznamu: 345](#)).

### Při vysoké citlivosti ISO se zobrazují pruhy.

- Pruhy se mohou zobrazovat při vysoké citlivosti ISO nebo v závislosti na používaném objektivu. Snižte citlivost ISO. (→ [Citlivost ISO: 294](#))

### **Jas nebo barevný tón zaznamenaného snímku se liší od snímané scény.**

- Při snímání s nastavením krátkého expozičního času při zářivkovém osvětlení, LED osvětlení atd. se jas nebo barevný tón snímku může mírně změnit.  
Jde však o jev charakteristický pro tento druh osvětlení, nejedná se o poruchu.
- Při snímání objektů na mimořádně osvětlených místech nebo při fotografování při zářivkovém osvětlení nebo osvětlení LED diodovými svítilny, rtuťovými výbojkami, sodíkovými výbojkami apod. se mohou změnit barvy a jas displeje nebo se na displeji mohou objevit vodorovné pruhy.

### **Zaznamenal se jasný bod, který se na snímaném objektu nenachází.**

- Na obrazovém snímači se mohou nacházet vadné obrazové body. Provedte [Pixel Refresh] (Obnovení obrazových bodů). (→ [\[Pixel Refresh\]](#) (Obnovení obrazových bodů): 607)

## Videozáznam

### Snímání videozáznamů není možné.

- Zkuste to znovu po návratu systémové frekvence [System Frequency] na původní nastavení nebo po vložení jiné paměťové karty.
- Pokud používáte velkokapacitní paměťovou kartu, krátce po zapnutí fotoaparátu nemusí být možné pořizovat videozáznamy.
- Záznamový formát souboru [Rec. File Format] a kvalitu záznamu [Rec Quality] nelze zaznamenat na SD paměťovou kartu.  
V takovém případě použijte CFexpress kartu. (→ [Paměťové karty, které lze použít: 24](#))

### Ve videozáznamech se zaznamenalo nestandardní cvakání a bzucení. Zaznamenaný zvuk je velmi tichý

- Když snímáte v tichém prostředí, v závislosti na používaném objektivu se může stát, že se ve videozáznamech zaznamená zvuk mechanismu nebo clony. Zaostřování ve funkci [Continuous AF] (Nepřetržité automatické zaostřování) můžete vypnout (→ [\[Continuous AF\] \(Nepřetržité automatické zaostřování\): 353](#))
- V průběhu snímání videozáznamu nezakrývejte otvor mikrofonu prstem.

### Na konci videozáznamu se zaznamená provozní zvuk.

- Pokud Vás provozní zvuky během snímání obtěžují, doporučujeme nastavit režim [  M ] a snímání s pomocí dotykového ovládání. (→ [Úkony během záznamu videa: 349](#))

## Prohlížení

### Nelze provést prohlížení. Nejsou uloženy žádné snímky.

- Složky a snímky zpracované na počítači není možné prohlížet na tomto fotoaparátu.
- Některé snímky se nezobrazují v případě nastavení [Playback Mode] (Režim prohlížení). Nastavte režim na [Normal Play] (Normální prohlížení). (→ [Playback Mode] (Režim prohlížení): 506)
- Videozáznamy pořízené s různým nastavením systémové frekvence [System Frequency] nelze přehrát.  
Vraťte nastavení systémové frekvence [System Frequency] na hodnotu, kterou jste použili během pořizování videozáznamu. (→ [System Frequency] (Systémová frekvence): 132)

## Displej/hledáček

### Displej/hledáček se vypne i přesto, že je fotoaparát zapnutý.

- Pokud během určeného času neprovedete žádnou činnost, aktivuje se funkce [Auto LVF/Monitor Off] (Automatické vypnutí hledáčku/displeje) (→ [Auto LVF/Monitor Off] (Automatické vypnutí hledáčku/displeje): 58)
- Pokud se v blízkosti snímače přiblížení oka nachází nějaký předmět nebo Vaše ruka, zobrazení na displeji se může přepnout na zobrazení v hledáčku.

### Obraz se chvíli mihá nebo se jas zobrazovací plochy na chvíli výrazně změní.

- K tomuto jevu dochází v důsledku změny clony objektivu při stisknutí spouště do poloviny nebo při změně jasu snímaného objektu.  
Nejedná se o poruchu.

### V hledáčku se objevují nerovnoměrně jasné části nebo nepravidelné barvy.

- Hledáček fotoaparátu je vybavený komponenty OLED. Při delším zobrazení stejného snímku na displeji nebo v hledáčku může dojít k vypálení obrazovky, nemá to však vliv na pořízené snímky.



## **Aktualizace informací zobrazených na displeji někdy probíhá pomalu.**

- Pokud používáte funkce, které velmi zatěžují fotoaparát, aktualizace informací zobrazených na displeji může probíhat pomaleji než obvykle, nejedná se však o poruchu. Na zaznamenaných snímcích se nic nezmění.

Funkce zatěžující fotoaparát:

- Kvalita záznamu [Rec Quality] s videem s vysokou snímkovou frekvencí přesahující záznamovou snímkovou frekvencí 60.00p
  - Výstup prostřednictvím HDMI
  - Připojení fotoaparátu ke smartphonu prostřednictvím sítě Wi-Fi
  - Dálkové snímání
- Zobrazované informace se mohou aktualizovat pomaleji:
- [Time Code Display] (Zobrazení časového kódu)
  - [Sound Rec Level Disp.] (Nastavení úrovně záznamu zvuku)
  - Oblast automatického zaostřování (během aretace zaostření na pohybující se objekt)
  - Hladinoměř
  - [Luminance Spot Meter] (Bodové měření jasu) atd.

## **Blesk**

### **Blesk neodpaluje.**

- Blesk neodpaluje během používání následujících funkcí:
  - Záznam videa
  - [ELEC.] (Elektronická závěrka) / [Silent Mode] (Tichý režim)
  - Režim s vysokým rozlišením
  - [Filter Settings] (Nastavení filtru)

## Funkce Wi-Fi

**Nelze vytvořit Wi-Fi připojení. Spojení rádiovými vlnami se přerušuje. Bezdrátový přístupový bod se nezobrazí.**

### Všeobecné tipy pro používání Wi-Fi

- Fotoaparát používejte v komunikačním dosahu zařízení, které chcete připojit.
- Při používání v blízkosti zařízení používajících frekvenci 2,4 GHz, jako je například mikrovlnná trouba nebo bezdrátový telefon, může docházet k rušení rádiových vln. Používejte fotoaparát v dostatečné vzdálenosti od těchto zařízení.
- Pokud je baterie téměř vybitá, připojení k jinému zařízení se nemusí provést nebo nemusí být možná komunikace s jiným zařízením.  
(Zobrazí se hlášení, například [Communication error] (Chyba komunikace).)
- Pokud fotoaparát položíte na kovový stůl nebo kovovou polici, může to negativně ovlivnit rádiové vlny. V takovém případě se nemusí podařit vytvořit připojení. Fotoaparát umístěte dále od kovového povrchu.

### Bezdrátový přístupový bod

- Zkontrolujte, zda je bezdrátový přístupový bod, který chcete připojit, v provozu.
- Fotoaparát nemusí v závislosti na stavu rádiových vln zobrazit bezdrátový přístupový bod nebo se k němu připojit.
  - Přemístěte fotoaparát blíže k bezdrátovému přístupovému bodu.
  - Změňte umístění a otočení bezdrátového přístupového bodu.
- Bezdrátový přístupový bod se nemusí zobrazit, ani když rádiové vlny existují, a to v závislosti na nastavení bezdrátového přístupového bodu.
  - Vypněte a zapněte bezdrátový přístupový bod.
  - Pokud nelze nastavit bezdrátový kanál bezdrátového přístupového bodu automaticky, manuálně nastavte kanál podporovaný fotoaparátem.
  - Pokud je SSID bezdrátového přístupového bodu nastaveno na nevysílání, bezdrátový přístupový bod se nemusí nechat zjistit. Zadejte SSID a proveďte připojení. (→ [Připojení manuálním zadáním údajů: 670](#))
- V závislosti na bezdrátovém přístupovém bodu se připojení automaticky zruší po uplynutí stanoveného času. Opět proveďte připojení.

### **Nelze navázat připojení k bezdrátovému přístupovému bodu.**

- Informace o bezdrátovém přístupovém bodu nastavená na fotoaparátu je chybná. Zkontrolujte typ ověření a šifrovací klíč. (→ [Připojení manuálním zadáním údajů: 670](#))
- Rádiové vlny z jiných zařízení mohou blokovat připojení k bezdrátovému přístupovému bodu. Zkontrolujte stav ostatních zařízení, která jsou připojená k bezdrátovému přístupovému bodu, a stav ostatních bezdrátových zařízení.

### **(Zařízení s operačním systémem iOS) Pokus o připojení Wi-Fi selhal.**

- Postupujte podle zobrazeného hlášení a umožněte připojení k fotoaparátu. Pokud se stále nemůžete připojit, vyberte SSID fotoaparátu v okně nastavení Wi-Fi na smartphonu, který chcete připojit. Pokud se SSID nezobrazí, vypněte a zapněte fotoaparát a znovu proveďte nastavení připojení.

### **Připojení ke smartphonu prostřednictvím Wi-Fi nelze navázat.**

- Změňte přístupový bod v nastavení Wi-Fi smartphonu, který chcete připojit k fotoaparátu.

### **Když se pokoušíte vytvořit Wi-Fi připojení k počítači, nedojde k rozpoznání uživatelského jména a hesla, takže se nemůžete připojit k počítači**

- Některé verze operačního systému používají dva typy uživatelských účtů (lokální účet / účet Microsoft). Ujistěte se, že používáte uživatelské jméno a heslo pro lokální účet.

## **Když používáte Wi-Fi připojení, nedojde k rozpoznání počítače. Fotoaparát se nemůže připojit k počítači prostřednictvím připojení Wi-Fi.**

- Počáteční nastavení názvu pracovní skupiny tohoto fotoaparátu je „WORKGROUPS“.  
Pokud jste změnilí název pracovní skupiny, nedojde k rozpoznání počítače. V menu [Wi-Fi Setup] (Nastavení Wi-Fi) v části [PC Connection] (Připojení k počítači) změňte název pracovní skupiny počítače, ke kterému se připojujete. (→ [PC Connection] (Připojení k počítači): 677)
- Zkontrolujte, zda je správně zadané přihlašovací jméno a heslo.
- Pokud se nastavení hodin počítače připojeného k fotoaparátu výrazně liší od času ve fotoaparátu, v případě některých operačních systémů se fotoaparát nebude moci připojit k počítači.

## **Přenos snímku selže. Některé snímky nelze přenést.**

- Zkontrolujte, zda snímek není příliš velký.
  - Snižte velikost snímku v [Size] (Velikost) (→ [Size] (Velikost): 675) a poté snímek odešlete.
  - Pokud se nepodařilo odeslat videozáznam, rozdělte jej pomocí [Video Divide] (Rozdělení videozáznamu) (→ [Video Divide] (Rozdělení videozáznamu): 484).
- Formát videosouboru, který lze odeslat, se liší v závislosti na cílovém místě. (Snímky, které lze odeslat: 660)

## **Zapomněli jste heslo pro Wi-Fi.**

- Resetujte ([Reset]) síťová nastavení v nabídce nastavení [Setup] ([Setting]). (→ [Reset] (Obnovení výchozího nastavení): 104) Vymažou se všechny informace nastavené v [Wi-Fi Setup] (Nastavení Wi-Fi) a [Bluetooth].

## Televizor, počítač a tiskárna

### **Snímky se na televizoru zobrazují s šedými pruhy.**

- V závislosti na poměru stran [Aspect Ratio] se v horní a dolní nebo pravé a levé části snímku mohou zobrazovat šedé pruhy. Barvu těchto pruhů můžete změnit v [Background Color(Playback)] (Barva pozadí při prohlížení) v [HDMI Connection] (Připojení prostřednictvím HDMI) v nabídce nastavení [Setup] ([IN/OUT] – Vstup/výstup). (→ [Background Color(Playback)] (Barva pozadí při prohlížení): 603)

### **Snímky nelze importovat ani po připojení k počítači.**

- Nastavte režim USB [USB Mode] fotoaparátu na [PC(Storage)] (Uložení do počítače). (→ [USB]: 601)
- Vypněte a zapněte fotoaparát.

### **Snímky se po připojení fotoaparátu k tiskárně nedají vytisknout.**

- Použitá tiskárna pravděpodobně nepodporuje standard PictBridge.
- Nastavte [USB Mode] (Režim USB) na [PictBridge(PTP)]. (→ [USB]: 601)

## Ostatní informace

### Na displeji se zobrazí .

- Ventilátor se zastavil. Vypněte a znovu zapněte fotoaparát. Pokud se ventilátor ani po vypnutí a opětovném zapnutí fotoaparátu nerozběhne, obraťte se na prodejce.
- Pokud budete používat fotoaparát i po zastavení ventilátoru, teplota fotoaparátu bude stoupat. Nepoužívejte fotoaparát příliš dlouho.

### Po otevření krytu prostoru pro paměťovou kartu zazní výstražná signalizace.

- Výstražná signalizace se může aktivovat, pokud otevřete kryt prostoru pro paměťovou kartu během zápisu dat na kartu. Počkejte na dokončení zápisu, poté vypněte fotoaparát a vyjměte kartu.





### Pokud fotoaparátem zatřesete, uslyšíte chrastění.

- Tyto zvuky vydává vestavěný stabilizátor. Nejedná se o poruchu.

### Při zapnutí nebo vypnutí fotoaparátu nebo jeho otočení je z objektivu slyšet chrastění. Při snímání je slyšet zvuk z objektivu.

- Jedná se o zvuk pohybu objektivu a provozu clony. Není to porucha.

### Omylem jste nastavili jazyk, kterému nerozumíte.

- Podle následujícího postupu znovu vyberte požadovaný jazyk v nabídce:  
 ⇒  ⇒  ⇒  ⇒ Vyberte požadovaný jazyk (→ [\[Language\]](#) (Jazyk): 607)

### Fotoaparát se zahřívá.

- Fotoaparát se může během používání zahřívát, ale nemá to vliv na jeho fungování nebo vlastnosti.

## Upozornění týkající se používání

---

### ❖ Fotoaparát

**Fotoaparát vždy uchovávejte co nejdále od elektromagnetických zařízení (jako jsou mikrovlnné trouby, televizory, herní konzole atd.).**

- Pokud fotoaparát používáte v blízkosti televizoru nebo na televizoru, jeho elektromagnetické záření může rušit obraz a/nebo zvuk.
- Fotoaparát nepoužívejte v blízkosti mobilních telefonů. Mohlo by to nepříznivě ovlivnit obraz a/nebo zvuk.
- Fotoaparát nepoužívejte v blízkosti reproduktorů nebo silných motorů, jejichž silná magnetická pole by mohla poškodit zaznamenané údaje a zkreslovat obraz.
- Elektromagnetické záření může nepříznivě ovlivňovat činnost fotoaparátu a způsobovat zkreslení obrazu a/nebo zvuku.
- Pokud dojde k nepříznivému ovlivnění činnosti fotoaparátu magnetickým polem jiného zařízení a fotoaparát přestane fungovat správně, vypněte jej a vyjměte baterii nebo odpojte síťový adaptér. Poté baterii opět vložte do prostoru pro baterie nebo připojte síťový adaptér a zapněte fotoaparát.

**Nepoužívejte fotoaparát v blízkosti rozhlasových vysílačů nebo vedení vysokého napětí.**

- Zaznamenávání snímků v blízkosti rozhlasových vysílačů nebo vedení vysokého napětí může negativně ovlivnit kvalitu snímků a zaznamenaného zvuku.

**Vždy používejte pouze kabely a přívody dodané spolu s fotoaparátem.**

**Pokud používáte volitelné příslušenství, používejte přívody a kabely dodané s tímto příslušenstvím.**

**Nepoužívejte prodlužovací kabely.**

**Dávejte pozor, aby se do blízkosti magnetických částí (A)/(B)/(C) nedostaly žádné předměty, které lze snadno ovlivnit magnetismem. Magnety mohou zapříčinit nesprávné fungování platebních karet, počítačových karet a hodinek.**

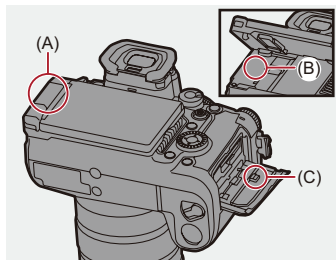

**Na fotoaparát nestříkejte prostředky proti hmyzu ani jiné těkavé látky.**

- Pokud se fotoaparát dostane do styku s takovými chemikáliemi, může dojít k poškození těla fotoaparátu a povrchová úprava se může začít odlupovat.

**Zabraňte dlouhodobějšímu kontaktu fotoaparátu s výrobky z gumy, PVC nebo podobných materiálů.**



## ❖ Při používání ve studeném prostředí nebo při nízkých teplotách

- Mohlo by dojít k poranění kůže, pokud se budete delší dobu přímo dotýkat kovových částí fotoaparátu na místech s velmi nízkou teplotou (prostředí s teplotou nižší než 0 °C (32 °F), například v lyžařských střediscích nebo na místech s vysokou nadmořskou výškou).  
**Pokud budete fotoaparát používat delší dobu, chraňte si ruce rukavicemi apod.**
- Výkon baterie (počet snímků, které lze pořídit / dostupný záznamový čas) se může dočasně snížit při teplotách pohybujících se mezi -10 °C a 0 °C (14 °F a 32 °F).  
Skladujte baterii v teple, například v kapse zimního oblečení, které máte na sobě. Jakmile vnitřní teplota baterie stoupne, výkon se obnoví.
- Baterii nelze nabíjet, pokud teplota klesla pod 0 °C (32 °F).  
Pokud nabíjení není možné, zobrazí se na nabíječce nebo na displeji fotoaparátu chybové hlášení.
  - Při nabíjení nabíječkou: Kontrolka nabití 50 % rychle bliká.
  - Při nabíjení ve fotoaparátu: Kontrolka nabíjení bliká.
- Pokud používáte fotoaparát na chladných místech, jako jsou lyžařská střediska nebo místa s vysokou nadmořskou výškou, chraňte fotoaparát před sněhem a kapkami vody. Pokud sníh nebo kapky vody přimrznou k tlačítku pro zapnutí/vypnutí fotoaparátu a mikrofonu, mohou se tyto části fotoaparátu hůře pohybovat a zvuk nemusí být výrazný. Nejedná se však o poruchu.

## ❖ Čištění

- **Před čištěním vyjměte z fotoaparátu baterii nebo propojku síťového adaptéru nebo vytáhněte napájecí kabel ze zásuvky. Otřete povrch fotoaparátu měkkým suchým hadříkem.**
- Když je fotoaparát velmi znečištěný, můžete jej očistit navlhčeným hadříkem a poté otřít suchým hadříkem.
- K čištění fotoaparátu nepoužívejte rozpouštědla jako např. benzín, ředidlo, alkohol, prostředek na mytí nádobí apod. Mohlo by dojít k poškození těla fotoaparátu, případně by se mohla začít odlupovat jeho povrchová úprava.
- Před použitím chemicky napuštěného čisticího hadříku si pozorně přečtěte pokyny, které jsou k němu přibaleny.

## ❖ Znečištění obrazového snímače

Tento fotoaparát umožňuje výměnu objektivu. Proto se může stát, že se při výměně objektivu dovnitř fotoaparátu dostanou nečistoty. Tyto nečistoty se pak mohou projevit na zaznamenaných snímcích. Abyste předešli ulpění prachu a nečistot na vnitřní části fotoaparátu, nevyměňujte objektiv v prašném prostředí, a před uskladněním nezapomeňte nasadit na fotoaparát kryt nebo připojit objektiv. Před nasazením krytu otřete z fotoaparátu případné nečistoty.

### Funkce odstranění prachu

Fotoaparát je vybaven funkcí odstranění prachu, která odfoukne nečistoty a prachové částičky, které ulpěly na přední části obrazového snímače. Pokud jsou nečistoty zvláště patrné, v nabídce nastavení [Setup] ([Others] – Jiná nastavení) proveďte [Sensor Cleaning] (Čištění obrazového snímače). (→ [Sensor Cleaning] (Čištění obrazového snímače): 607)

### Odstranění nečistot z obrazového snímače

Obrazový snímač je velmi jemné a citlivé zařízení, proto pokud je nezbytné jej vyčistit, vždy postupujte podle následujících kroků.

- Prach z povrchu obrazového snímače vyfoukejte foukacím balónekem s kartáčkem, který lze zakoupit v obchodě. Prach vyfoukejte jemně, nevyvíjejte nadměrný tlak vzduchu.
- Foukací balónek s kartáčkem nevkládejte dál, než je uchycení objektivu. V opačném případě by se obrazový snímač mohl poškrábat.
- K čištění obrazového snímače nepoužívejte žádné jiné nástroje, než je foukací balónek s kartáčkem.
- Pokud prach nebo nečistoty nelze odstranit foukacím balónekem, obraťte se na prodejce nebo na společnost Panasonic.

## ❖ Čištění hledáčku

Pokud je hledáček znečištěný, sejměte očníci a hledáček vyčistěte. Zatlačte na zajišťovací páčku očnice (D), zatlačte očníci nahoru ve směru šipky a sejměte ji (E).

Pomocí komerčně dostupného ofukovacího balónku sfoukněte nečistoty z povrchu hledáčku a poté hledáček lehce otřete měkkým suchým hadříkem.

- Po vyčištění nasadte očníci zatlačením ve směru šipky, dokud neuslyšíte cvaknutí (F).
- Dávejte pozor, abyste očníci neztratili.

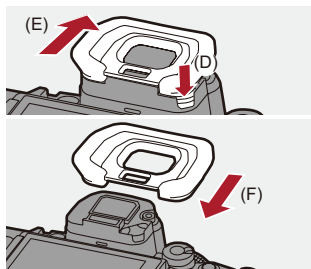

## ❖ Displej/hledáček

- Na displej nevyvíjejte nadměrný tlak.  
V opačném případě by to mohlo mít za následek nerovnoměrné zobrazování barev nebo poruchu displeje.
- Na výrobu displeje a hledáčku byla použita mimořádně přesná technologie. Může se však stát, že některé body na zobrazovací ploše budou tmavé nebo jasně vysvícené (červené, modré nebo zelené).  
Nejedná se o poruchu.

Přestože se na výrobku displeje a hledáčku použila vysoce kontrolovaná přesná technologie, některé obrazové body mohou být neaktivní nebo trvale vysvícené. Tyto body nemají vliv na zaznamenaný obraz na paměťové kartě.

## ❖ Objektiv

- **Chraňte objektiv před pády a nárazy a nevyvíjejte na něj nadměrnou sílu. Mohlo by dojít k poruše nebo poškození objektivu a digitálního fotoaparátu.**
- Nemiřte objektivem na slunce nebo silné světelné zdroje. Koncentrované světlo může způsobit požár nebo poškození.
- Pokud jsou na povrchu objektivu nečistoty (voda, olej, otisky prstů atd.), může dojít k poškození obrazu.  
Před snímáním a po něm jemně otřete povrch objektivu měkkým, suchým hadříkem.
- Pokud fotoaparát nepoužíváte, nasadte přední i zadní kryt objektivu, předejete tak ulpívání prachu a nečistot na fotoaparátu nebo vniknutí do těla fotoaparátu.
- Dbejte na to, abyste nepoškodili kontaktní body objektivu (G). Mohlo by dojít k poškození objektivu.
  - Nedotýkejte se kontaktních bodů.
  - Dávejte pozor, aby nedošlo ke znečištění kontaktních bodů objektivu.
  - Umístěte objektiv plochou určenou k připojení k fotoaparátu dolů.

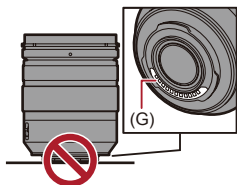

- Aby se zlepšila odolnost vyměnitelných objektivů (H-ES12060/H-FS12060) proti prachu a stříkající vodě, nachází se v upevnění objektivu gumový kroužek.
  - Gumový kroužek zanechává na držáku digitálního fotoaparátu stopy, nemá to však vliv na výkon.
  - Chcete-li tento gumový kroužek vyměnit, kontaktujte společnost Panasonic.

## ❖ **Baterie**

Ve fotoaparátu se používá dobíjecí lithium-iontová baterie.

Je velmi citlivá na teplotu a vlhkost okolního prostředí a provozní čas baterie se může v příliš teplém nebo naopak příliš chladném prostředí zkrátit.

### **Po ukončení používání fotoaparátu vždy vyjměte baterii.**

- Baterii vložte do plastového sáčku apod. a dbejte na to, aby během uskladnění nebo při přenášení nepřišla do styku s kovovými předměty (sponky apod.).

### **Pokud Vám baterie náhodou spadla na zem, zkontrolujte, zda nedošlo k poškození pláště nebo kontaktů.**

- Vložením poškozené baterie se zdeformovanými kontakty do fotoaparátu dojde k poškození fotoaparátu.

### **Nepoužitelnou baterii zlikvidujte vhodným způsobem.**

- Baterie má omezenou životnost.
- Baterii nevhazujte do ohně, protože hrozí nebezpečí exploze.

### **Dávejte pozor, aby kontakty baterie nepřišly do styku s kovovými předměty (jako jsou řetízky, sponky do vlasů atd.).**

- Mohlo by dojít ke zkratu nebo přehřátí baterie a následným vážným popáleninám, pokud byste se baterie dotkli.

## ❖ Nabíječka, síťový adaptér

- Indikátor nabíjení může pod vlivem statické elektřiny nebo elektromagnetických vln blikat. Tento jev nemá žádný vliv na nabíjení.
- Pokud síťový adaptér používáte v blízkosti rozhlasového přijímače, může docházet k rušení signálu. Umístěte proto adaptér do vzdálenosti minimálně 1 metr (3,3 stopy) od rozhlasového přijímače.
- Síťový adaptér může během činnosti bzučet; nejedná se o poruchu.
- Po ukončení nabíjení odpojte síťový adaptér od elektrické zásuvky. (Pokud jej ponecháte zapojený, bude stále odebírat malé množství energie.)
- Udržujte kontakty (H) na nabíječce i baterii v čistotě. Pokud se ušpiní, otřete je suchým hadříkem.

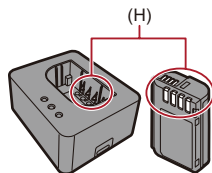

## ❖ Paměťová karta

**Paměťovou kartu nenechávejte na místech, kde bude vystavená vysokým teplotám nebo přímému slunečnímu záření, ani na místech, kde snadno dochází k vytváření elektromagnetických vln nebo statické elektřiny.**

**Paměťovou kartu neohýbejte a dávejte pozor, aby nespadla.**

**Nevystavujte paměťovou kartu silným vibracím.**

- V opačném případě by mohlo dojít k poškození paměťové karty nebo jejího obsahu.
- Paměťovou kartu po používání a při skladování vložte do ochranného pouzdra.
- Nedotýkejte se kontaktů na zadní straně paměťové karty a dbejte na to, aby se nedostaly do styku s nečistotou, prachem a vodou.



## ❖ Osobní informace

Osobní informace jsou uloženy ve fotoaparátu na zaznamenaných snímcích. V zájmu ochrany osobních údajů Vám doporučujeme nastavení hesla Wi-Fi a uzamknutí funkce Wi-Fi pro ochranu osobních údajů.

(→ [Nabídka nastavení Wi-Fi \[Wi-Fi Setup\]: 677](#))

- Snímky mohou obsahovat informace, které lze použít k identifikaci uživatele, například datum a čas záznamu a informace o poloze.

## Odmítnutí odpovědnosti

- V důsledku nesprávného fungování, působení statické elektřiny, nehody, selhání, opravy, případně jiných vlivů může dojít ke změně nebo ztrátě informací, a to včetně osobních informací.

Mějte na paměti, že společnost Panasonic nenese odpovědnost za žádné škody, a to přímé ani nepřímé, způsobené změnou nebo ztrátou informací nebo osobních informací.

## Před předáním fotoaparátu k opravě, předáním jiné osobě nebo před jeho likvidací

- Po vytvoření kopie osobních informací vždy vymažte veškeré informace, jako jsou osobní informace a nastavení připojení k bezdrátové síti LAN, které jste si uložili ve fotoaparátu. Použijte [Reset] (Obnovení výchozího nastavení) (→ [\[Reset\] \(Obnovení výchozího nastavení\): 104](#))
- Kvůli ochraně osobních informací resetujte nastavení. (→ [\[Reset\]: 104](#))
- Před předáním fotoaparátu k opravě nezapomeňte vyjmout paměťovou kartu.
- Při opravě fotoaparátu může být nutné obnovit výrobní nastavení.
- Pokud výše uvedené úkony nelze provést v důsledku poruchy, obraťte se na prodejce, u kterého jste fotoaparát zakoupili, nebo na společnost Panasonic.

## **Upozornění týkající se předání paměťové karty jiné osobě nebo likvidace paměťové karty**

Při formátování a vymazání dat prostřednictvím fotoaparátu nebo počítače se jen změní informace týkající se správy dat, takže tyto úkony nelze použít k úplnému odstranění dat z paměťové karty.

Před likvidací nebo předáním paměťové karty jiné osobě doporučujeme paměťovou kartu fyzicky zničit nebo použít komerčně dostupný počítačový software určený pro mazání dat a data na paměťové kartě tak zcela vymazat.

Za data na paměťové kartě nese odpovědnost uživatel.

## **❖ Když nebudete fotoaparát delší dobu používat**

- Po ukončení práce s fotoaparátem vždy vyjměte baterii a paměťovou kartu. Pokud ponecháte baterii vloženou ve fotoaparátu delší dobu, zcela se vybije, a to i v případě, že bude fotoaparát vypnutý.
- Baterii skladujte na chladném a suchém místě s relativně stálou teplotou. (Doporučená teplota: 15 až 25 °C (59 až 77 °F); doporučená vlhkost: 40 až 60 % RH).
- Pokud baterii skladujete delší dobu, doporučujeme ji jednou za rok nabít. Po úplném vybití vyjměte baterii z fotoaparátu a znovu ji uložte.
- Pokud fotoaparát skladujete ve skříni nebo v komoře, doporučujeme k němu přiložit odvlhčovací prostředek.
- Pokud jste fotoaparát delší dobu nepoužívali, před zahájením snímání zkontrolujte všechny jeho součásti.

## **❖ Obrazové údaje**

- Pokud nesprávným nebo nevhodným zacházením poškodíte fotoaparát, zaznamenané údaje se mohou poškodit a můžete o ně přijít. Společnost Panasonic nenesе žádnou odpovědnost za škody způsobené ztrátou zaznamenaných údajů.

## ❖ **Ministativ**

- Pokud při fotografování používáte ministativ, ujistěte se, že je dostatečně stabilní.
- Když je k fotoaparátu připevněný ministativ, může být problematické vyjmout paměťovou kartu a baterii.
- Je třeba postupovat opatrně, protože nadměrné utažení šroubu může poškodit fotoaparát nebo způsobit odlepení štítku s údaji.
- V závislosti na typu používaného ministativu může objektiv kolidovat s hlavou ministativu, pokud má objektiv, který používáte, velký průměr.  
Pokud o utažení šroubů ministativu v tomto případě může způsobit poškození fotoaparátu nebo objektivu.  
Doporučujeme používat adaptér ministativu (DMW-TA1: volitelné příslušenství).
- Přečtěte si také návod k obsluze ministativu.

## ❖ **Řemínek na rameno**

- Pokud k tělu fotoaparátu připojíte těžký vyměnitelný objektiv, fotoaparát nedržte ani nepřenášejte za řemínek na rameno.  
Při přenášení držte fotoaparát i objektiv.

## ❖ Funkce Wi-Fi

### **Použití fotoaparátu jako bezdrátového LAN zařízení**

Pokud používáte zařízení nebo počítačový systém vyžadující spolehlivější zabezpečení než bezdrátové LAN zařízení, proveďte příslušné kroky pro použití systému.

Společnost Panasonic nenesе žádnou odpovědnost za poškození, která vyplývají z použití fotoaparátu k jiným účelům, než je bezdrátové LAN zařízení.

### **Použití funkce Wi-Fi tohoto fotoaparátu se předpokládá v zemích, kde se prodává**

Existuje riziko, že fotoaparát poruší předpisy o rádiových vlnách, pokud se bude používat v jiných zemích, než je země prodeje. Společnost Panasonic nenesе žádnou odpovědnost za tato porušení.

### **Hrozí riziko zachycení přijatých a odeslaných dat prostřednictvím rádiových vln**

Myslete prosím na to, že odeslaná a přijatá data přes rádiové vlny mohou být zachycena třetí stranou.

### **Fotoaparát nepoužívejte v oblastech s magnetickým polem, statickou elektřinou nebo jiným rušením**

- Nepoužívejte fotoaparát na místech s magnetickým polem, statickou elektřinou nebo rušením, jako je například blízkost mikrovlnné trouby. Může to způsobit rušení rádiových vln.
- Používání tohoto fotoaparátu v blízkosti zařízení, jako je například mikrovlnná trouba nebo bezdrátový telefon využívající frekvenční pásmo 2,4 GHz, může způsobit snížení kvality provozu obou zařízení.

### **Nepřipojujte se k bezdrátové síti, na kterou nemáte povolení**

Pokud fotoaparát využívá Wi-Fi funkci, bezdrátová síť se vyhledá automaticky. Pokud k tomu dojde, mohou se zobrazit i bezdrátové sítě, které nemáte povolení používat (SSID). Nepokoušejte se k nim připojit, protože to může být bráno jako nepovolený přístup.

## Počet snímků, které lze zaznamenat, a dostupný záznamový čas při používání baterie

---

Níže jsou uvedeny časy dostupné pro snímání a počet snímků, které lze zaznamenat při používání dodané baterie.

- Uvedený počet snímků, které lze zaznamenat, je podle normy CIPA (Camera & Imaging Products Association).
- Použití Lexar CFexpress karty typu B.
- Použití SDXC paměťové karty značky Panasonic.
- Uvedené hodnoty jsou přibližné.

### ❖ Záznam snímků (při používání displeje)

#### Při použití vyměnitelného objektivu (H-ES12060)

Použitá karta	Počet snímků, které lze zaznamenat
CFexpress karta	330
SDXC paměťová karta	360

#### Při použití vyměnitelného objektivu (H-FS12060)

Použitá karta	Počet snímků, které lze zaznamenat
CFexpress karta	350
SDXC paměťová karta	380

## ❖ Záznam snímků (při použití hledáčku)

### Při použití vyměnitelného objektivu (H-ES12060)

Použitá karta	Počet snímků, které lze zaznamenat
CFexpress karta	330 (750)
SDXC paměťová karta	360 (850)

### Při použití vyměnitelného objektivu (H-FS12060)

Použitá karta	Počet snímků, které lze zaznamenat
CFexpress karta	350 (800)
SDXC paměťová karta	380 (900)

- Čísla v závorkách představují hodnoty, které jsou výsledkem nastavení [Time to Sleep] (Čas do přepnutí do režimu spánku) v [Power Save LVF Shooting] (Snímání pomocí hledáčku s úsporou energie) na [1SEC] (10 sekund) a funkce [Power Save LVF Shooting] (Snímání pomocí hledáčku s úsporou energie) pracuje podle očekávání.  
(Na základě testovacích podmínek odvozených od normy CIPA a specifikovaných společností Panasonic)

❖ **Záznam videa (při použití displeje)****Při použití vyměnitelného objektivu (H-ES12060)**

(A) Použití CFexpress karty

(B) Použití SDXC paměťové karty

[Rec. File Format] (Záznamový formát souboru)	[Rec Quality] (Kvalita záznamu)	Použitá karta	Nepřetržitý dostupný záznamový čas (v minutách)	Skutečný dostupný záznamový čas (v minutách)
			[Image Area of Video] (Oblast obrazu videozáznamu)	[Image Area of Video] (Oblast obrazu videozáznamu)
			[FULL]	[FULL]
<b>[MP4]</b>	[4K/10bit/100M/60p]	<b>(A)</b>	80	40
	[4K/10bit/100M/50p]	<b>(B)</b>	90	45
	[4K/8bit/100M/30p]	<b>(A)</b>	80	40
	[4K/8bit/100M/25p]	<b>(B)</b>	100	50
	[FHD/8bit/28M/60p]	<b>(A)</b>	90	45
	[FHD/8bit/28M/50p]	<b>(B)</b>	100	50

<b>[MOV]</b>	[5.7K/60p/420/10-L]	<b>(A)</b>	60	30
	[5.7K/50p/420/10-L]	<b>(B)</b>	60	30
	[C4K/120p/420/10-L]	<b>(A)</b>	50	25
	[C4K/100p/420/10-L]	<b>(B)</b>	50	25
	[C4K/60p/422/10-I(H)]	<b>(A)</b>	80	40
	[C4K/50p/422/10-I(H)]	<b>(B)</b>		
	[C4K/60p/422/10-I(L)]	<b>(A)</b>	80	40
	[C4K/50p/422/10-I(L)]	<b>(B)</b>	90	45
	[C4K/60p/420/10-L]	<b>(A)</b>	80	40
	[C4K/50p/420/10-L]	<b>(B)</b>	90	45
	[C4K/30p/420/10-L]	<b>(A)</b>	80	40
	[C4K/25p/420/10-L]	<b>(B)</b>	90	45
	[C4K/24p/420/10-L]	<b>(A)</b>	90	45
		<b>(B)</b>	100	50
	[FHD/240p/422/10-I]	<b>(A)</b>	80	40
	[FHD/200p/422/10-I]	<b>(B)</b>		
	[FHD/240p/420/10-L]	<b>(A)</b>	80	40
	[FHD/200p/420/10-L]	<b>(B)</b>	90	45
	[FHD/60p/422/10-I]	<b>(A)</b>	80	40
	[FHD/50p/422/10-I]	<b>(B)</b>	100	50
	[FHD/60p/420/10-L]	<b>(A)</b>	80	40
	[FHD/50p/420/10-L]	<b>(B)</b>	100	50
	[FHD/24p/420/10-L]	<b>(A)</b>	90	45
		<b>(B)</b>	110	55



<b>[Apple ProRes]</b>	[5.7K/30p/422 HQ]	<b>(A)</b>	60	30
		<b>(B)</b>		
	[5.7K/30p/422]	<b>(A)</b>	60	30
		<b>(B)</b>		
	[5.7K/25p/422 HQ]	<b>(A)</b>	70	35
		<b>(B)</b>		
	[5.7K/25p/422]	<b>(A)</b>	70	35
		<b>(B)</b>		
	[5.7K/24p/422 HQ]	<b>(A)</b>	70	35
		<b>(B)</b>		
	[5.7K/24p/422]	<b>(A)</b>	70	35
		<b>(B)</b>		

- Skutečný záznamový čas je čas dostupný pro snímání při opakujících se úkonech, jako je zapnutí/vypnutí fotoaparátu, spuštění/zastavení snímání apod.

**Při použití vyměnitelného objektivu (H-ES12060)**

(A) Použití CFexpress karty

(B) Použití SDXC paměťové karty

[Rec. File Format] (Záznamový formát souboru)	[Rec Quality] (Kvalita záznamu)	Použitá karta	Nepřetržitý dostupný záznamový čas (v minutách)	Skutečný dostupný záznamový čas (v minutách)
			[Image Area of Video] (Oblast obrazu videozáznamu)	[Image Area of Video] (Oblast obrazu videozáznamu)
			[FULL]	[FULL]
<b>[MP4]</b>	[4K/10bit/100M/60p]	<b>(A)</b>	80	40
	[4K/10bit/100M/50p]	<b>(B)</b>	90	45
	[4K/8bit/100M/30p]	<b>(A)</b>	80	40
	[4K/8bit/100M/25p]	<b>(B)</b>	100	50
	[FHD/8bit/28M/60p]	<b>(A)</b>	90	45
	[FHD/8bit/28M/50p]	<b>(B)</b>	100	50

<b>[MOV]</b>	[5.7K/60p/420/10-L]	<b>(A)</b>	60	30
	[5.7K/50p/420/10-L]	<b>(B)</b>	70	35
	[C4K/120p/420/10-L]	<b>(A)</b>	50	25
	[C4K/100p/420/10-L]	<b>(B)</b>	50	25
	[C4K/60p/422/10-I(H)]	<b>(A)</b>	80	40
	[C4K/50p/422/10-I(H)]	<b>(B)</b>		
	[C4K/60p/422/10-I(L)]	<b>(A)</b>	80	40
	[C4K/50p/422/10-I(L)]	<b>(B)</b>	90	45
	[C4K/60p/420/10-L]	<b>(A)</b>	80	40
	[C4K/50p/420/10-L]	<b>(B)</b>	90	45
	[C4K/30p/420/10-L]	<b>(A)</b>	90	45
	[C4K/25p/420/10-L]	<b>(B)</b>	100	50
	[C4K/24p/420/10-L]	<b>(A)</b>	100	50
		<b>(B)</b>	110	55
	[FHD/240p/422/10-I]	<b>(A)</b>	80	40
	[FHD/200p/422/10-I]	<b>(B)</b>		
	[FHD/240p/420/10-L]	<b>(A)</b>	80	40
	[FHD/200p/420/10-L]	<b>(B)</b>	90	45
	[FHD/60p/422/10-I]	<b>(A)</b>	90	45
	[FHD/50p/422/10-I]	<b>(B)</b>	100	50
	[FHD/60p/420/10-L]	<b>(A)</b>	90	45
	[FHD/50p/420/10-L]	<b>(B)</b>	100	50
	[FHD/24p/420/10-L]	<b>(A)</b>	100	50
		<b>(B)</b>	120	60

<b>[Apple ProRes]</b>	[5.7K/30p/422 HQ]	<b>(A)</b>	70	35
		<b>(B)</b>		
	[5.7K/30p/422]	<b>(A)</b>	70	35
		<b>(B)</b>		
	[5.7K/25p/422 HQ]	<b>(A)</b>	70	35
		<b>(B)</b>		
	[5.7K/25p/422]	<b>(A)</b>	70	35
		<b>(B)</b>		
	[5.7K/24p/422 HQ]	<b>(A)</b>	70	35
		<b>(B)</b>		
	[5.7K/24p/422]	<b>(A)</b>	70	35
		<b>(B)</b>		

- Skutečný záznamový čas je čas dostupný pro snímání při opakujících se úkonech, jako je zapnutí/vypnutí fotoaparátu, spuštění/zastavení snímání apod.

## ❖ Prohlížení (při používání displeje)

Použitá karta	Doba prohlížení
CFexpress karta	240 minut
SDXC paměťová karta	240 minut

## Při použití vyměnitelného objektivu (H-FS12060)

Použitá karta	Doba prohlížení
CFexpress karta	250 minut
SDXC paměťová karta	260 minut

- Čísla v závorkách představují hodnoty, k



- Počet snímků, které lze zaznamenat, a dostupný záznamový čas závisí na prostředí a provozních podmínkách.  
Například v následujícím případě se dostupný záznamový čas zkrátí a počet snímků, které lze zaznamenat, sníží:
  - V prostředí s nízkou teplotou, např. na lyžařském svahu.
- Pokud je provozní doba fotoaparátu velmi krátká i při použití správně nabitě baterie, životnost baterie pravděpodobně vypršela.  
Zkontrolujte stav baterie a vyměňte baterii za novou.

## Počet snímků, které lze zaznamenat, a záznamový čas videa při použití paměťových karet

Níže jsou uvedeny časy dostupné pro snímání a počet snímků, které lze zaznamenat na paměťovou kartu.

- Uvedené hodnoty jsou přibližné.

### ❖ Počet statických snímků, které lze zaznamenat

- [Aspect Ratio] (Poměr stran): [4:3]; [Picture Quality] (Kvalita snímku): [FINE] (Dobrá)

[Picture Size] (Rozlišení)	Kapacita CFexpress karty			Kapacita SD karty		
	128 GB	256 GB	512 GB	64 GB	128 GB	256 GB
[L] (25M)	9470	18770	37550	4790	9490	18180
[M] (12.5M)	17430	33660	67340	8820	17470	32590
[S] (6.5M)	29580	57430	114870	14970	29640	55600

- [Aspect Ratio] (Poměr stran): [4:3]; [Picture Quality] (Kvalita snímku): [RAW+FINE]

[Picture Size] (Rozlišení)	Kapacita CFexpress karty			Kapacita SD karty		
	128 GB	256 GB	512 GB	64 GB	128 GB	256 GB
[L] (25M)	1960	3900	7810	990	1960	3780
[M] (12.5M)	2160	4300	8600	1090	2170	4160
[S] (6.5M)	2280	4540	9080	1150	2290	4390

## ❖ Záznamový čas videa

- „h“ je zkratka pro hodiny, „m“ pro minuty a „s“ pro sekundy.
- Záznamový čas je celkový čas všech videozáznamů, které jste pořídili.

- [Rec. File Format] (Záznamový formát souboru): [MP4]

[System Frequency] (Systémová frekvence): [59.94Hz (NTSC)]						
[Rec Quality] (Kvalita záznamu)	Kapacita CFexpress karty			Kapacita SD karty		
	128 GB	256 GB	512 GB	64 GB	128 GB	256 GB
[4K/10bit/100M/60p]/ [4K/8bit/100M/30p]/ [4K/8bit/100M/24p]	2h45m	5h40m	11h20m	1h25m	2h45m	5h25m
[4K/10bit/72M/30p]/ [4K/10bit/72M/24p]	3h55m	7h50m	15h45m	1h55m	3h55m	7h35m
[FHD/8bit/28M/60p]	9h55m	19h55m	39h55m	4h55m	9h45m	19h30m
[FHD/8bit/24M/24p]	11h35m	23h15m	46h35m	5h40m	11h25m	22h45m
[FHD/8bit/20M/30p]	13h15m	26h35m	53h15m	6h30m	13h00m	26h00m

[System Frequency] (Systémová frekvence): [50.00Hz (PAL)]						
[Rec Quality] (Kvalita záznamu)	Kapacita CFexpress karty			Kapacita SD karty		
	128 GB	256 GB	512 GB	64 GB	128 GB	256 GB
[4K/10bit/100M/50p]/ [4K/8bit/100M/25p]	2h45m	5h40m	11h20m	1h25m	2h45m	5h25m
[4K/10bit/72M/25p]	3h55m	7h50m	15h45m	1h55m	3h55m	7h35m
[FHD/8bit/28M/50p]	9h55m	19h55m	39h55m	4h55m	9h45m	19h30m
[FHD/8bit/20M/25p]	13h15m	26h35m	53h15m	6h30m	13h00m	26h00m

• [Rec. File Format] (Záznamový formát souboru): [MOV]

[System Frequency] (Systémová frekvence): [59.94Hz (NTSC)]						
[Rec Quality] (Kvalita záznamu)	Kapacita CFexpress karty			Kapacita SD karty		
	128 GB	256 GB	512 GB	64 GB	128 GB	256 GB
[C4K/60p/422/10-I(H)]/ [C4K/48p/422/10-I(H)]/ [4K/60p/422/10-I(H)]/ [4K/48p/422/10-I(H)]/ [FHD/240p/422/10-I]	21m00s	42m00s	1h25m			
[C4K/60p/422/10-I(L)]/ [C4K/48p/422/10-I(L)]/ [4K/60p/422/10-I(L)]/ [4K/48p/422/10-I(L)]	28m00s	56m00s	1h50m	14m00s	28m00s	54m00s
[C4K/30p/422/10-I]/ [C4K/24p/422/10-I]/ [4K/30p/422/10-I]/ [4K/24p/422/10-I]/ [FHD/120p/422/10-I]	42m00s	1h20m	2h50m	21m00s	42m00s	1h20m
[5.7K/60p/420/10-L]/ [5.7K/48p/420/10-L]/ [4.4K/60p/420/10-L]/ [4.4K/48p/420/10-L]/ [C4K/120p/420/10-L]/ [4K/120p/420/10-L]	56m00s	1h50m	3h45m	28m00s	56m00s	1h45m



[5.8K/30p/420/10-L]/ [5.8K/24p/420/10-L]/ [5.7K/30p/420/10-L]/ [5.7K/24p/420/10-L]/ [C4K/60p/422/10-L]/ [C4K/60p/420/10-L]/ [C4K/48p/422/10-L]/ [C4K/48p/420/10-L]/ [4K/60p/422/10-L]/ [4K/60p/420/10-L]/ [4K/48p/422/10-L]/ [4K/48p/420/10-L]/ [FHD/240p/422/10-L]/ [FHD/240p/420/10-L]/ [FHD/60p/422/10-L]/ [FHD/48p/422/10-L]/ [FHD/30p/422/10-L]/ [FHD/24p/422/10-L]	1h20m	2h50m	5h40m	42m00s	1h20m	2h40m
[C4K/30p/422/10-L]/ [C4K/30p/420/10-L]/ [C4K/24p/422/10-L]/ [C4K/24p/420/10-L]/ [4K/30p/422/10-L]/ [4K/30p/420/10-L]/ [4K/24p/422/10-L]/ [4K/24p/420/10-L]/ [FHD/120p/422/10-L]/ [FHD/120p/420/10-L]	1h50m	3h45m	7h30m	56m00s	1h50m	3h35m
[FHD/60p/422/10-L]/ [FHD/60p/420/10-L]/ [FHD/60i/422/10-L]/ [FHD/48p/422/10-L]/ [FHD/48p/420/10-L]/ [FHD/30p/422/10-L]/ [FHD/30p/420/10-L]/ [FHD/24p/422/10-L]/ [FHD/24p/420/10-L]	2h45m	5h40m	11h20m	1h25m	2h45m	5h25m
[FHD/60i/422/10-L]	5h35m	11h15m	22h40m	2h50m	5h35m	10h55m

• [Rec. File Format] (Záznamový formát souboru): [MOV]

[System Frequency] (Systémová frekvence): [50.00Hz (PAL)]						
[Rec Quality] (Kvalita záznamu)	Kapacita CFexpress karty			Kapacita SD karty		
	128 GB	256 GB	512 GB	64 GB	128 GB	256 GB
[C4K/50p/422/10-I(H)]/ [4K/50p/422/10-I(H)]/ [FHD/200p/422/10-I]	21m00s	42m00s	1h25m			
[C4K/50p/422/10-I(L)]/ [4K/50p/422/10-I(L)]	28m00s	56m00s	1h50m	14m00s	28m00s	54m00s
[C4K/25p/422/10-I]/ [4K/25p/422/10-I]/ [FHD/100p/422/10-I]	42m00s	1h20m	2h50m	21m00s	42m00s	1h20m
[5.7K/50p/420/10-L]/ [4.4K/50p/420/10-L]/ [C4K/100p/420/10-L]/ [4K/100p/420/10-L]	56m00s	1h50m	3h45m	28m00s	56m00s	1h45m
[5.8K/25p/420/10-L]/ [5.7K/25p/420/10-L]/ [C4K/50p/422/10-L]/ [C4K/50p/420/10-L]/ [4K/50p/422/10-L]/ [4K/50p/420/10-L]/ [FHD/200p/422/10-L]/ [FHD/200p/420/10-L]/ [FHD/50p/422/10-I]/ [FHD/25p/422/10-I]	1h20m	2h50m	5h40m	42m00s	1h20m	2h40m
[C4K/25p/422/10-L]/ [C4K/25p/420/10-L]/ [4K/25p/422/10-L]/ [4K/25p/420/10-L]/ [FHD/100p/422/10-L]/ [FHD/100p/420/10-L]	1h50m	3h45m	7h30m	56m00s	1h50m	3h35m

Materiály – Počet snímků, které lze zaznamenat, a dostupný záznamový čas při používání paměťových karet

<b>[FHD/50p/422/10-L]/ [FHD/50p/420/10-L]/ [FHD/50i/422/10-L]/ [FHD/25p/422/10-L]/ [FHD/25p/420/10-L]</b>	2h45m	5h40m	11h20m	1h25m	2h45m	5h25m
<b>[FHD/50i/422/10-L]</b>	5h35m	11h15m	22h40m	2h50m	5h35m	10h55m

<b>[System Frequency] (Systémová frekvence): [24.00Hz (CINEMA)]</b>						
<b>[Rec Quality] (Kvalita záznamu)</b>	<b>Kapacita CFexpress karty</b>			<b>Kapacita SD karty</b>		
	<b>128 GB</b>	<b>256 GB</b>	<b>512 GB</b>	<b>64 GB</b>	<b>128 GB</b>	<b>256 GB</b>
<b>[C4K/24p/422/10-I]/ [4K/24p/422/10-I]/ [FHD/120p/422/10-I]</b>	42m00s	1h20m	2h50m	21m00s	42m00s	1h20m
<b>[5.7K/48p/420/10-L]/ [4.4K/48p/420/10-L]/ [C4K/120p/420/10-L]/ [4K/120p/420/10-L]</b>	56m00s	1h50m	3h45m	28m00s	56m00s	1h45m
<b>[5.8K/24p/420/10-L]/ [5.7K/24p/420/10-L]/ [FHD/24p/422/10-I]</b>	1h20m	2h50m	5h40m	42m00s	1h20m	2h40m
<b>[C4K/24p/422/10-L]/ [C4K/24p/420/10-L]/ [4K/24p/422/10-L]/ [4K/24p/420/10-L]/ [FHD/120p/422/10-L]/ [FHD/120p/420/10-L]</b>	1h50m	3h45m	7h30m	56m00s	1h50m	3h35m
<b>[FHD/24p/422/10-L]/ [FHD/24p/420/10-L]</b>	2h45m	5h40m	11h20m	1h25m	2h45m	5h25m

• **[Rec. File Format] (Záznamový formát souboru): [Apple ProRes]**

<b>[System Frequency] (Systémová frekvence): [59.94Hz (NTSC)]</b>			
<b>[Rec Quality] (Kvalita záznamu)</b>	<b>Kapacita CFexpress karty</b>		
	<b>128 GB</b>	<b>256 GB</b>	<b>512 GB</b>
<b>[5.7K/30p/422 HQ]</b>	8m00s	17m00s	35m00s
<b>[5.7K/30p/422]</b>	13m00s	26m00s	53m00s
<b>[5.7K/24p/422 HQ]</b>	11m00s	22m00s	44m00s
<b>[5.7K/24p/422]</b>	16m00s	33m00s	1h05m

<b>[System Frequency] (Systémová frekvence): [50.00Hz (PAL)]</b>			
<b>[Rec Quality] (Kvalita záznamu)</b>	<b>Kapacita CFexpress karty</b>		
	<b>128 GB</b>	<b>256 GB</b>	<b>512 GB</b>
<b>[5.7K/25p/422 HQ]</b>	10m00s	21m00s	42m00s
<b>[5.7K/25p/422]</b>	15m00s	32m00s	1h00m

<b>[System Frequency] (Systémová frekvence): [24.0Hz (CINEMA)]</b>			
<b>[Rec Quality] (Kvalita záznamu)</b>	<b>Kapacita CFexpress karty</b>		
	<b>128 GB</b>	<b>256 GB</b>	<b>512 GB</b>
<b>[5.7K/24p/422 HQ]</b>	11m00s	22m00s	44m00s
<b>[5.7K/24p/422]</b>	16m00s	33m00s	1h05m











- Počet snímků, které lze pořídit, a dostupný záznamový čas se zkrátí v závislosti na paměťové kartě použité při snímání pomocí [Segmented File Recording] (Snímání segmentovaných souborů) nebo [Loop Recording (video)] (Opakovaný záznam videa).
- V závislosti na podmínkách při snímání a typu použité paměťové karty se počet snímků, které lze zaznamenat, a dostupný záznamový čas mohou lišit.
- [9999+] se zobrazí v okně snímání tehdy, pokud zůstává 10000 nebo více snímků, které lze nasnímat.
- Na displeji se zobrazuje nepřetržitý záznamový čas pro videozáznamy.

## Seznam výchozích nastavení / uživatelských nastavení / nastavení dostupných pro kopírování





: Funkce [Reset] (Obnovení výchozího nastavení) slouží k návratu nastavení fotoaparátu na výchozí hodnoty

: Funkce [Save to Custom Mode] (Uložení do režimu uživatelských nastavení) slouží k uložení podrobného nastavení do režimu uživatelských nastavení







: Funkce [Save/Restore Camera Setting] (Uložení/obnovení nastavení fotoaparátu) slouží ke zkopírování podrobného nastavení



Nabídka		Výchozí nastavení			
 [Photo] (Snímek):  [Image Quality] (Kvalita obrazu)					
[Photo Style] (Styl fotografie)		 STD.	✓	✓	✓
[Metering Mode] (Režim měření expozice)		[  ]	✓	✓	✓
[Aspect Ratio] (Poměr stran)		[4:3]	✓	✓	✓
[Picture Quality] (Kvalita snímku)		[FINE]	✓	✓	✓
[Picture Size] (Rozlišení)		[L] (25M)	✓	✓	✓
[High Resolution Mode Setting] (Nastavení režimu s vysokým rozlišením)	[Handheld High-Res] Snímání s vysokým rozlišením a fotoaparátem drženým v ruce)	[OFF] (Vypnuto)	✓	✓	✓
	[Picture Quality] (Kvalita snímku)	[COMBINED]	✓	✓	✓
	[Picture Size] (Rozlišení)	[COMBINED] (Kombinované)	✓	✓	✓
	[Simul Record Normal Shot] (Běžný snímek během simultánního snímání)	[ON] (Zapnuto)	✓	✓	✓
	[Shutter Delay]	[2 SEC] (2 sekundy)	✓	✓	✓
	[Motion Blur Processing]	[MODE1] (Režim 1)	✓	✓	✓
[NR při dlouhé expozici]		[ON]	✓	✓	✓
[ISO Sensitivity (photo)] (Citlivost ISO pro snímek)	[ISO Auto Lower Limit Setting] (Nastavení spodní hranice automatické citlivosti ISO)	[100]	✓	✓	✓
	[ISO Auto Upper Limit Setting] (Nastavení horní hranice automatické citlivosti ISO)	[AUTO] (Automaticky)	✓	✓	✓







[Min. Shutter Speed] (Minimální rychlost závěrky)	[AUTO] (Automaticky)	✓	✓	✓
[Vignetting Comp.] (Korekce stínění)	[OFF] (Vypnuto)	✓	✓	✓
[Diffraction Compensation] (Kompenzace ohybu světla)	[OFF] (Vypnuto)	✓	✓	✓
[Filter Settings] (Nastavení filtru)	[Filter Effect] (Efekt filtru)	✓	✓	✓
	[Simultaneous Record w/o Filter] (Současné snímání bez filtru)	✓	✓	✓



Nabídka	Výchozí nastavení			
 [Photo] (Snímek):  [Focus] (Zaostření)				
[AF Detection Setting] (Nastavení automatického zaostřování na rozpoznávaný objekt)	[OFF] (Vypnuto)	✓	✓	✓
[Detecting Subject] (Detekce předmětu)	[HUMAN]	✓	✓	✓
[AF Custom Setting(Photo)] (Uživatelské nastavení automatického zaostřování snímku)	[Set 1]	✓	✓	✓
[Focus Limiter] (Omezovač zaostření)	[ON]/[OFF] (Zap./ vyp.)	✓	✓	✓
	[SET] (Nastavit)	—	✓	✓
[AF Assist Light] (Přisvicení podpory automatického zaostřování)	[ON] (Zapnuto)	✓	✓	✓
[Focus Peaking] (Zaostření zvýrazněných částí)	[ON]/[OFF] (Zap./vyp.)	✓	✓	✓
	[SET] (Nastavit)	—	✓	✓
[1-Area AF Moving Speed] (Rychlost pohybu oblasti automatického zaostřování na 1 oblast)	[FAST] (Rychle)	✓	✓	✓













Nabídka	Výchozí nastavení			
 [Photo] (Snímek):  [Flash] (Blesk)				
[Flash Mode] (Režim blesku)		✓	✓	✓
[Firing Mode] (Režim odpalování)	[TTL]	✓	✓	✓
[Flash Adjust.] (Nastavení blesku)	[± 0 EV]	✓	✓	✓
[Flash Synchro] (Synchronizace blesku)	[1ST]	✓	✓	✓
[Manual Flash Adjust.] (Manuální nastavení blesku)	[1/1]	✓	✓	✓
[Auto Exposure Comp.] (Kompenzace automatické expozice)	[OFF] (Vypnuto)	✓	✓	✓
[Wireless] (Bezdrátový blesk)	[OFF] (Vypnuto)	✓	✓	✓
[Wireless Channel] (Kanál bezdrátového blesku)	[1CH]	✓	✓	✓
[Wireless FP] (Opakované vysokorychlostní odpalování bezdrátového blesku)	[OFF] (Vypnuto)	✓	✓	✓
[Communication Light] (Komunikační světlo)	[HIGH] (Vysoké)	✓	✓	✓
[Wireless Setup] (Nastavení bezdrátového blesku)	—	✓	✓	✓







Nabídka		Výchozí nastavení			
 [Photo] (Snímek):  [Others (Photo)] (Ostatní nastavení snímku)					
[Bracketing] (Gradace)	[Bracketing Type] (Typ gradace)	[OFF] (Vypnuto)	✓	✓	✓
	[More Settings] (Další nastavení)	—	✓	✓	✓
[Silent Mode] (Tichý režim)		[OFF] (Vypnuto)	✓	✓	✓
[Image Stabilizer] (Stabilizace obrazu)	[Operation Mode] (Provozní režim)	[ (👉) ]	✓	✓	✓
	[E-Stabilization (Video)] (Elektronická stabilizace videozáznamu)	[OFF] (Vypnuto)	✓	✓	✓
	[Boost I.S. (Video)] (Zvýšená stabilizace videozáznamu)	[OFF] (Vypnuto)	✓	✓	✓
	[Anamorphic (Video)] (Anamorfní zobrazení videozáznamu)	[OFF] (Vypnuto)	✓	✓	✓
	[Lens Information] (Informace o objektivu)	[Lens1] (Objektiv 1)	✓		✓
[Burst Shot Setting] (Nastavení sekvenčního snímání)	[Burst Shot 1 Setting] (Nastavení sekvenčního snímání 1)	[H]	✓	✓	✓
	[Burst Shot 2 Setting] (Nastavení sekvenčního snímání 2)	[SH75]	✓	✓	✓
[Shutter Type] (Typ závěrky)		[MECH.] (Mechanická)	✓	✓	✓
[Shutter Delay] (Zpoždění závěrky)		[OFF] (Vypnuto)	✓	✓	✓
[Ex. Tele Conv.] (Rozšířená telekonverze)		[OFF] (Vypnuto)	✓	✓	✓
[Time Lapse/ Animation] (Časoběrné snímání / Fázová animace)	[Mode] (Režim)	[Time Lapse Shot] (Časoběrné snímání)	✓	✓	✓
	[Shooting Interval Setting] (Nastavení intervalu snímání)	[ON] (Zapnuto)	✓	✓	✓
	[Start Time] (Čas spuštění)	[Now] (Nyní)	✓	✓	✓
	[Image Count] (Počet snímků)	[1]	✓	✓	✓
	[Shooting Interval] (Interval snímání)	[1m00s]	✓	✓	✓
	[Exposure Leveling] (Vyrovnaní expozice)	[OFF] (Vypnuto)	✓	✓	✓
	[Create New Folder At Rec]	—	✓	✓	✓
[Self Timer] (Samospoušť)	[👤 <sub>10</sub> ] / [👤 <sub>10</sub> ] / [👤 <sub>2</sub> ] / [👤 <sub>2</sub> ] to [👤 <sub>10</sub> ]	[👤 <sub>10</sub> ]	✓	✓	✓
	[SET] (Nastavit)	-	✓	✓	✓

Nabídka		Výchozí nastavení			
 [Video] (Videozáznam):  [Image Quality] (Kvalita obrazu)					
[Exposure Mode] (Režim expozice)		[P]	✓	✓	✓
[Photo Style] (Styl fotografie)		 STD.	✓	✓	✓
[Metering Mode] (Režim měření expozice)		[  ]	✓	✓	✓
[Dynamic Range Boost]		[OFF] (Vypnuto)	✓	✓	✓
[ISO Sensitivity (video)] (Citlivost ISO pro videozáznam)	[ISO Auto Lower Limit Setting] (Nastavení spodní hranice automatické citlivosti ISO)	[100]	✓	✓	✓
	[ISO Auto Upper Limit Setting] (Nastavení horní hranice automatické citlivosti ISO)	[AUTO] (Automaticky)	✓	✓	✓
[Synchro Scan] (Synchronní snímání)		[OFF] (Vypnuto)	✓	✓	✓
[Flicker Decrease (Video)] (Redukce blikání pro videozáznam)		[OFF] (Vypnuto)	✓	✓	✓
[Master Pedestal Level] (Nastavení úrovně černé)		[0]	✓	✓	✓
[SS/Gain Operation] (Přepínání hodnot expozičního času a citlivosti)		[SEC/ISO]	✓	✓	✓
[Vignetting Comp.] (Korekce stínění)		[OFF] (Vypnuto)	✓	✓	✓
[Diffraction Compensation] (Kompenzace ohybu světla)		[OFF] (Vypnuto)	✓	✓	✓
[Filter Settings] (Nastavení filtru)	[Filter Effect] (Efekt filtru)	[OFF] (Vypnuto)	✓	✓	✓
	[Simultaneous Record w/o Filter] (Současné snímání bez filtru)	[OFF] (Vypnuto)	✓	✓	✓

Nabídka		R	C		
 [Video] (Videozáznam):  [Image Format] (Formát snímku)					
[Rec. File Format] (Záznamový formát souboru)	Když je systémová frekvence [System Frequency] nastavená na [59.94Hz (NTSC)] nebo [50.00Hz (PAL)]: [MP4]		✓	✓	✓
	Když je systémová frekvence [System Frequency] nastavená na [24.00Hz (CINEMA)]: [MOV]		✓	✓	✓
[Image Area of Video] (Oblast obrazu videozáznamu)	[FULL] (Celá obrazovka)		✓	✓	✓
[Rec Quality] (Kvalita záznamu)	Když je systémová frekvence [System Frequency] nastavená na [59.94Hz (NTSC)]: [FHD/8bit/28M/60p]		✓	✓	✓
	Když je systémová frekvence [System Frequency] nastavená na [50.00Hz (PAL)]: [FHD/8bit/28M/50p]		✓	✓	✓
	Když je systémová frekvence [System Frequency] nastavená na [24.00Hz (CINEMA)]: [FHD/24p/420/8-L]		✓	✓	✓
[Rec Quality (My List)] (Kvalita záznamu – Můj seznam)	—				
[Variable Frame Rate] (Variabilní snímková frekvence)	[OFF] (Vypnuto)		✓	✓	✓
[Time Code]	[Time Code Display] (Zobrazení časového kódu)	[OFF] (Vypnuto)	✓	✓	✓
	[Count Up] (Odpočítávání)	[REC RUN]	✓	✓	✓
	[Time Code Value] (Hodnota časového kódu)	—			
	[Time Code Mode] (Režim časového kódu)	[DF]	✓	✓	✓
	[HDMI Time Code Output] (Výstup časového kódu prostřednictvím HDMI)	[OFF] (Vypnuto)	✓	✓	✓
[Luminance Level] (Úroveň svítivosti)	[16-255]		✓	✓	✓

Nabídka		Výchozí nastavení			
 <b>[Video] (Videozáznam):</b>  [Focus] (Zaostření)					
[AF Detection Setting] (Nastavení automatického zaostřování na rozpoznání objekt)		[OFF] (Vypnuto)	✓	✓	✓
[Detecting Subject] (Objekt, který se má rozpoznat)		[HUMAN]	✓	✓	✓
[AF Custom Setting(Video)] (Uživatelské nastavení automatického zaostřování pro videozáznam)	[ON] (Zap.) / [OFF] (Vyp.)	[OFF] (Vypnuto)	✓	✓	✓
	[SET] (Nastavit)	—	✓	✓	✓
[Focus Limiter] (Omezovač zaostření)	[ON] (Zap.) / [OFF] (Vyp.)	[OFF] (Vypnuto)	✓	✓	✓
	[SET] (Nastavit)	—	✓	✓	✓
[Continuous AF] (Nepřetržité automatické zaostřování)		[MODE1] (Režim 1)	✓	✓	✓
[AF Assist Light] (Přisvětlení automatického zaostřování)		[ON] (Zapnuto)	✓	✓	✓
[Focus Peaking] (Zvýraznění zaostřených částí)	[ON] (Zap.) / [OFF] (Vyp.)	[ON] (Zapnuto)	✓	✓	✓
	[SET] (Nastavit)	—	✓	✓	✓
[1-Area AF Moving Speed] (Rychlost pohybu automatického zaostřování na 1 oblast)		[FAST] (Rychle)	✓	✓	✓

Nabídka		Výchozí nastavení			
 [Video] (Videozáznam):  [Audio] (Zvuk)					
[Sound Rec Level Disp.] (Zobrazení úrovně záznamu zvuku)	[ON] (Zap.) / [OFF] (Vyp.)	[OFF] (Vypnuto)	✓	✓	✓
	[SET] (Nastavit)	—	✓	✓	✓
[Mute Sound Input] (Ztlumení vstupu zvuku)		[OFF] (Vypnuto)	✓	✓	✓
[Sound Rec Gain Level] (Úroveň nárůstu záznamu zvuku)		[STANDARD] (Standardní)	✓	✓	✓
[Sound Rec Level Adj.] (Nastavení úrovně záznamu zvuku)		[0dB]	✓	✓	✓
[Sound Rec Quality] (Záznamová kvalita zvuku)		[48kHz/24bit]	✓	✓	✓
[Sound Rec Level Limiter] (Omezení úrovně záznamu zvuku)		[ON]	✓	✓	✓
[Wind Noise Canceller] (Tlumení šumu větru)		[STANDARD] (Standardní)	✓	✓	✓
[Wind Cut] (Snížení šumu větru)		[OFF] (Vypnuto)	✓	✓	✓
[Lens Noise Cut] (Tlumení provozních zvuků objektivu)		[ON] (Zapnuto)	✓	✓	✓
[Mic Socket] (Zdíčka mikrofonu)		<b>[MIC #]</b>	✓	✓	✓
[Special Mic.] (Speciální mikrofon)		[STEREO]	✓	✓	✓
[XLR Mic Adaptor Setting] (Nastavení adaptéru XLR mikrofonu)		[ON] (Zapnuto)	✓	✓	✓
[Sound Output] (Výstup zvuku)		[REALTIME] (V reálném čase)	✓	✓	✓
[Headphone Volume] (Hlasitost sluchátek)		[LEVEL3] (Úroveň 3)	✓		✓
[Sound Monitoring Channel] (Kanál pro monitorování zvuku)		[CH1/CH2]	✓	✓	✓

Nabídka		Výchozí nastavení			
 [Video] (Videozáznam):  [Others (Video)] (Ostatní nastavení videozáznamu)					
[Silent Mode] (Tichý režim)		[OFF] (Vypnuto)	✓	✓	✓
[Image Stabilizer] (Stabilizace obrazu)	[Operation Mode] (Provozní režim)	[  ]	✓	✓	✓
	[E-Stabilization (Video)] (Elektronická stabilizace videozáznamu)	[OFF] (Vypnuto)	✓	✓	✓
	[Boost I.S. (Video)] (Zvýšená stabilizace videozáznamu)	[OFF] (Vypnuto)	✓	✓	✓
	[Anamorphic (Video)] (Anamorfní zobrazení videozáznamu)	[OFF] (Vypnuto)	✓	✓	✓
	[Lens Information] (Informace o objektivu)	[Lens1] (Objektiv 1)	✓		✓
[Self Timer Setting] (Nastavení samospouště)	[Self Timer] (Samospoušť)	[  10 ]	✓	✓	✓
	[Self Timer For Video] (Samospoušť pro videozáznam)	[OFF] (Vypnuto)	✓	✓	✓
	[Focus Pull Setting] (Nastavení pozice zaostření)	—	✓	✓	✓
	[Focus Transition Speed] (Rychlost změny zaostření)	[M]	✓	✓	✓
	[Focus Transition Rec] (Změna zaostření při spouštění snímání)	[OFF] (Vypnuto)	✓	✓	✓
	[Focus Transition Wait] (Podržení změny zaostření)	[OFF] (Vypnuto)	✓	✓	✓
[Loop Recording (video)] (Opakované snímání videozáznamu)		[OFF] (Vypnuto)	✓	✓	✓
[Segmented File Recording] (Záznam segmentovaných souborů)		[OFF] (Vypnuto)	✓	✓	✓





Nabídka		Výchozí nastavení			
 [Custom] (Nabídka uživatelských nastavení):  [Image Quality] (Kvalita obrazu)					
[Photo Style Settings] (Nastavení stylu fotografie)	[Show/Hide Photo Style] (Zobrazit/skrýt styl fotografie)	—	✓	✓	✓
	[My Photo Style Settings] (Nastavení mého stylu fotografie)	—	✓	✓	✓
	[Reset Photo Style] (Obnovení výchozího nastavení stylu fotografie)	—			
[ISO Increments] (Přírůstky citlivosti ISO)		[1/3 EV]	✓	✓	✓
[Extended ISO] (Rozšířená citlivost ISO)		[OFF] (Vypnuto)	✓	✓	✓
[Exposure Offset Adjust.] (Nastavení posunu expozice)	[Multi Metering] (Vícebodové měření)	[±0EV]	✓	✓	✓
	[Center Weighted] (S důrazem na střed)	[±0EV]	✓	✓	✓
	[Spot] (Bodové měření)	[±0EV]	✓	✓	✓
	[Highlight Weighted] (Vyvážení zvýrazněných částí)	[±0EV]	✓	✓	✓
[Face Priority In Multi Metering] (Priorita obličeje ve vícebodovém měření)		[ON] (Zapnuto)	✓	✓	✓
[Color Space] (Barevný prostor)		[sRGB]	✓	✓	✓
[Exposure Comp. Reset] (Obnovení výchozího nastavení kompenzace expozice)		[OFF] (Vypnuto)	✓		✓
[Auto Exposure in P/A/S/M] (Automatická expozice v režimech P/A/S/M)		[ON] (Zapnuto)	✓	✓	✓
[CreativeVideo Combined Set.] (Kombinované nastavení kreativního videozáznamu)	[F/SS/ISO/Exposure Comp.] (Kompenzace zaostření / rychlosti závěrky / citlivosti ISO / expozice)		✓	✓	✓
	[White Balance] (Vyvážení bílé)		✓	✓	✓
	[Photo Style] (Styl fotografie)		✓	✓	✓
	[Metering Mode] (Režim měření expozice)		✓	✓	✓
	[AF Mode] (Režim automatického zaostřování)		✓	✓	✓



Nabídka		Výchozí nastavení	R	C	W
[Custom] (Nabídka uživatelských nastavení):  [Focus/Shutter] (Zaostření/spoušť)					
[Focus/Shutter Priority] (Priorita zaostření/spouště)	[AFS] (Automatické zaostřování s prioritou spouště)	[FOCUS] (Zaostření)	✓	✓	✓
	[AFC] (Nepřetržité automatické zaostřování)	[BALANCE] (Vyvážení)	✓	✓	✓
[Focus Switching for Vert / Hor] (Přepínání zaostření na vertikální/horizontální)		[OFF] (Vypnuto)	✓	✓	✓
[AF/AE Lock Hold] (Přidržení aretace automatického zaostření / automatické expozice)		[OFF] (Vypnuto)	✓	✓	✓
[AF+MF] (Automatické zaostřování + manuální zaostřování)		[OFF] (Vypnuto)	✓	✓	✓
[MF Assist] (Podpora manuálního zaostřování)	[Focus Ring] (Zaostřovací kroužek)	[ON] (Zapnuto)	✓	✓	✓
	[AF Mode] (Režim automatického zaostřování)	[ON] (Zapnuto)	✓	✓	✓
	[Press Joystick] (Stisknutí joysticku)	[OFF] (Vypnuto)	✓	✓	✓
	[MF Assist Display] (Zobrazení podpory manuálního zaostřování)	[ON] (Zapnuto)	✓	✓	✓
[MF Guide] (Průvodce manuálním zaostřováním)		[  ] / [  ]'	✓	✓	✓
[Focus Ring Lock] (Zajištění zaostřovacího kroužku)		[OFF] (Vypnuto)	✓	✓	✓
[Show/Hide AF Mode] (Zobrazit/skrýt režim automatického zaostřování)	[Tracking] (Zaostření na pohybující se objekt)	[ON] (Zapnuto)	✓	✓	✓
	[Full Area AF] (Automatické zaostření na celou oblast)	[ON] (Zapnuto)	✓	✓	✓
	[Zone (Vert./ Horz.)] (Vertikální/ horizontální zóna)	[ON] (Zapnuto)	✓	✓	✓
	[Zone] (Zóna)	[ON] (Zapnuto)	✓	✓	✓
	[1-Area+] (Zaostření na 1 oblast)	[ON] (Zapnuto)	✓	✓	✓
	[Pinpoint] (Bodové zaostření)	[ON] (Zapnuto)	✓	✓	✓
[Pinpoint AF Setting] (Nastavení bodového automatického zaostření)	[Pinpoint AF Time] (Čas bodového automatického zaostření)	[MID] (Střední)	✓	✓	✓
	[Pinpoint AF Display] (Zobrazení bodového automatického zaostření)	[PIP] (Režim okna)	✓	✓	✓

[Shutter AF] (Automatické zaostření po stisknutí spouště)	[ON] (Zapnuto)	✓	✓	✓
[Eye Detection Display] (Zobrazení rozpoznání oka)	[ON] (Zapnuto)	✓	✓	✓
[Half-Press Shutter] (Uvolnění spouště stisknutím do poloviny)	[OFF] (Vypnuto)	✓	✓	✓
[Assign REC to Shutter Button] (Záznam videa stisknutím spouště)	[ON] (Zapnuto)	✓	✓	✓
[Quick AF] (Rychlé automatické zaostřování)	[OFF] (Vypnuto)	✓	✓	✓
[Eye Sensor AF] (Automatické zaostřování se snímačem oka)	[OFF] (Vypnuto)	✓	✓	✓
[Looped Focus Frame] (Rámeček zaostření ve smyčce)	[OFF] (Vypnuto)	✓	✓	✓
[AFC Start Point (225-Area)] (Počáteční bod nepřetržitého automatického zaostřování na 225 oblastí)	[OFF] (Vypnuto)	✓	✓	✓
[Enlarged Live Display(Video)] (Zvětšené zobrazení živého náhledu videozáznamu)	[Keep Enlarged Display] (Zachování zvětšeného zobrazení)	[ON] (Zapnuto)		
	[PIP Display] (Zobrazení PIP)	[PIP]		





\*1 Specifikace výchozího nastavení se liší v závislosti na zemi nebo oblasti, ve které byl fotoaparát zakoupen.





Nabídka		Výchozí nastavení			
 [Custom] (Nabídka uživatelských nastavení):  [Operation] (Ovládání)					
[Q.MENU Settings] (Nastavení nabídky rychlých nastavení)	[Layout Style] (Styl rozložení)	[MODE1] (Režim 1)	✓	✓	✓
	[Front Dial Assignment] (Přiřazení funkce k přednímu otočnému ovladači)	[Value] (Hodnota)	✓	✓	✓
	[Item Customize (Photo)] (Přizpůsobení položky pro snímek)	—	✓	✓	✓
	[Item Customize (Video)] (Přizpůsobení položky pro videozáznam)	—	✓	✓	✓
[Touch Settings] (Dotyková nastavení)	[Touch Screen] (Dotyková obrazovka)	[ON] (Zapnuto)	✓	✓	✓
	[Touch Tab] (Dotyková záložka)	[OFF] (Vypnuto)	✓	✓	✓
	[Touch AF] (Dotykové automatické zaostření)	[AF]	✓	✓	✓
	[Touch Pad AF] (Automatické zaostření pomocí dotykové záložky)	[OFF] (Vypnuto)	✓	✓	✓





[Lock Lever Setting] (Nastavení zajišťovací páčky)	Tlačítko [AF ON] (Aktivace automatického zaostřování)	[🔒]	✓	✓	✓
	[Joystick]	[🔒]	✓	✓	✓
	Tlačítko [Q]	[🔒]	✓	✓	✓
	Kurzorová tlačítka / Tlačítko [MENU/SET]	[🔒]	✓	✓	✓
	Ovládací kolečko	[🔒]	✓	✓	✓
	[  ] (Režim automatického zaostřování)	[🔒]	✓	✓	✓
	Tlačítko [  ] (Přehrávání)	[🔒]	✓	✓	✓
	Dotyková obrazovka	[🔒]	✓	✓	✓
	Tlačítko [  ] (Zrušení) / Tlačítko [  ] (Vymazání) / Funkční tlačítko (Fn1)	[🔒]	✓	✓	✓
	Tlačítko [DISP.]	[🔒]	✓	✓	✓
	Tlačítko [  ] (Kompenzace expozice)	[🔒]	✓	✓	✓
	Tlačítko [ISO]	[🔒]	✓	✓	✓
	Tlačítko [  ] (Informace o zvuku)	[🔒]	✓	✓	✓
	Zadní otočný ovladač	[🔒]	✓	✓	✓
	Tlačítko videozáznamu	[🔒]	✓	✓	✓
	Přední otočný ovladač	[🔒]	✓	✓	✓
	Tlačítko [WB]	[🔒]	✓	✓	✓
	Tlačítko [LVF]	[🔒]	✓	✓	✓
	Tlačítko spouště	[🔒]	✓	✓	✓
	Sekundární tlačítko videozáznamu	[🔒]	✓	✓	✓
Objektiv	[🔒]	✓	✓	✓	
Tlačítko pro zvětšené zobrazení živého náhledu videozáznamu / Funkční tlačítko (Fn2)	[🔒]	✓	✓	✓	
Tlačítko kontrolního náhledu / Funkční tlačítko (Fn3)	[🔒]	✓	✓	✓	

[Fn Button Set] (Nastavení funkčního tlačítka)	[Setting in REC mode] (Nastavení v režimu snímání)	—	✓	✓	✓
	[Setting in PLAY mode] (Nastavení v režimu prohlížení)	—	✓	✓	✓
[WB/ISO/Expo. Button] (Tlačítko vyvážení bílé / citlivosti ISO / expozice)		[AFTER PRESSING2] (Po stisknutí 2)	✓	✓	✓
[ISO Displayed Setting] (Zobrazení nastavení citlivosti ISO)	[Exposure Comp. Disp. Setting] (Zobrazení nastavení kompenzace expozice)	[ ISO / ISO ]	✓	✓	✓
[Exposure Comp. Disp. Setting] (Zobrazení nastavení kompenzace expozice)	[Cursor Buttons (Up/ Down)] (Kurzorová tlačítka – nahoru/dolů)	[OFF] (Vypnuto)	✓	✓	✓
	[Front/Rear Dials] (Přední/zadní otočný ovladač)	[  /  ]	✓	✓	✓
[Dial Set.] (Nastavení otočného ovladače)	[Assign Dial (F/SS)] (Přiřazení úkonů k otočným ovladačům – hodnota clony / rychlost závěrky)	[SET1]	✓	✓	✓
	[Rotation (F/SS)] (Otáčení – hodnota clony / rychlost závěrky)	[  /  ]	✓	✓	✓
	[Control Dial Assignment] (Přiřazení úkonu k otočnému ovladači)	[  ]	✓	✓	✓
	[Exposure Comp.] (Kompenzace expozice)	[OFF] (Vypnuto)	✓	✓	✓
	[Dial Operation Switch Setup] (Nastavení přepínání funkcí otočného ovladače)	—	✓	✓	✓
	[Rotation (Menu Operation)] (Otáčení – ovládání nabídky)	[  /  ]	✓	✓	✓
[Joystick Setting] (Nastavení joysticku)		[D.FOCUS Movement] (Pohyb oblasti zaostřování)	✓	✓	✓
[Video Rec. Button (Remote)] (Tlačítko videozáznamu na dálkovém ovladači spouště)		[Video Record] (Záznam videa)	✓	✓	✓







Nabídka		Výchozí nastavení			
 <b>[Custom] (Nabídka uživatelských nastavení):</b>  [Monitor / Display (Photo)] (Monitor/ displej pro snímek)					
[Auto Review] (Automatický kontrolní náhled)	[Duration Time (photo)] (Délka trvání – snímek)	[OFF] (Vypnuto)	✓	✓	✓
	[Playback Operation Priority] (Priorita ovládání během prohlázení)	[OFF] (Vypnuto)	✓	✓	✓
[Constant Preview] (Trvalý kontrolní náhled)	[ON] (Zap.) / [OFF] (Vyp.)	[OFF] (Vypnuto)	✓	✓	✓
	[SET] (Nastavit)	—	✓	✓	✓
[Histogram]		[OFF] (Vypnuto)	✓	✓	✓
[Photo Grid Line] (Mřížka)		[OFF] (Vypnuto)	✓	✓	✓
[AF Area Display] (Zobrazení oblasti automatického zaostřování)		[ON] (Zapnuto)	✓	✓	✓
[Live View Boost] (Živý náhled se zvýšeným jasem)	[MODE1] (Režim 1) / [MODE2] (Režim 2) / [OFF] (Vypnuto)	[OFF] (Vypnuto)	✓	✓	✓
	[SET] (Nastavit)	[M]	✓	✓	✓
[Night Mode] (Noční režim)	[Monitor] (Displej)	[OFF] (Vypnuto)	✓	✓	✓
	[LVF] (Hledáček)	[OFF] (Vypnuto)	✓	✓	✓
[LVF/Monitor Disp. Set] (Nastavení zobrazení v hledáčku / na displeji)	[LVF Disp. Set] (Nastavení zobrazení v hledáčku)	[  ]	✓	✓	✓
	[Monitor Disp. Set] (Nastavení zobrazení na displeji)	[  ]	✓	✓	✓
	[Horizontal Image Flip(Monitor)] (Horizontální přetočení snímku na displeji)	[AUTO] (Automaticky)	✓	✓	✓
	[Vertical Image Flip(Monitor)] (Vertikální přetočení snímku na displeji)	[AUTO] (Automaticky)	✓	✓	✓
[Expo.Meter] (Expozimetr)		[OFF] (Vypnuto)	✓	✓	✓
[Focal Length] (Ohnisková vzdálenost)		[ON] (Zapnuto)	✓	✓	✓
[Blinking Highlights] (Blikající přeexponovaná místa)		[OFF] (Vypnuto)	✓	✓	✓
[Sheer Overlay] (Překrytí snímků)	[ON] (Zap.) / [OFF] (Vyp.)	[OFF] (Vypnuto)	✓		
	[SET] (Nastavit)	—	✓		
[I.S. Status Scope] (Kontrola chvění fotoaparátu)		[OFF] (Vypnuto)	✓	✓	✓
[Level Gauge] (Hladinoměr)		[ON] (Zapnuto)	✓	✓	✓
[Luminance Spot Meter] (Bodové měření jasu)		[OFF] (Vypnuto)	✓	✓	✓
[Framing Outline] (Orámovaný obrys)		[OFF] (Vypnuto)	✓	✓	✓
[Show/Hide Monitor Layout] (Zobrazit/skrýt rozložení displeje)	[Control Panel] (Ovládací panel)	[ON] (Zapnuto)	✓	✓	✓
	[Black Screen] (Černá obrazovka)	[ON] (Zapnuto)	✓	✓	✓





Nabídka		Výchozí nastavení			
 <b>[Custom] (Nabídka uživatelských nastavení):</b>  [Monitor / Display (Video)] (Monitor/ displej videozáznamu)					
[V-LogL View Assist] (Průvodce zobrazením ve formátu V-LogL)	[Read LUT File] (Načtení souboru LUT)	—			
	[LUT Select] (Výběr LUT)	[Vlog_709]	✓	✓	
	[LUT View Assist (Monitor)] (Podpora zobrazení údajů LUT – displej)	[OFF] (Vypnuto)	✓	✓	
	[LUT View Assist (HDMI)] (Podpora zobrazení údajů LUT – HDMI)	[OFF] (Vypnuto)	✓	✓	
[HLG View Assist] (Podpora zobrazení ve formátu HLG)	[Monitor] (Displej)	[MODE2] (Režim 2)	✓	✓	✓
	[HDMI]	[AUTO] (Automaticky)	✓	✓	✓
[Anamorphic Desqueeze Display] (Zobrazení anamorfních snímků bez deformace)		[OFF] (Vypnuto)	✓	✓	✓
[Monochrome Live View] (Černobílý živý náhled)		[OFF] (Vypnuto)	✓	✓	✓
[Center Marker] (Označení středu)		[OFF] (Vypnuto)	✓	✓	✓
[Frame Marker] (Označení rámečku)	[ON] (Zap.) / [OFF] (Vyp.)	[OFF] (Vypnuto)	✓	✓	✓
	[SET] (Nastavit)	—	✓	✓	✓
[Zebra Pattern] (Zebrování)	[ZEBRA1]/[ZEBRA2]/ [ZEBRA1+2]/[OFF] (Vyp.)	[OFF] (Vypnuto)	✓	✓	✓
	[SET] (Nastavit)	—	✓	✓	✓
[WFM/Vector Scope] (Monitor vlnového průběhu / Vektorskop)		[OFF] (Vypnuto)	✓	✓	✓
[Color Bars] (Barevné pruhy)		[SMPTE]	✓	✓	✓
[Video-Priority Display] (Zobrazení s prioritou videozáznamu)		[OFF] (Vypnuto)	✓	✓	✓
[Red REC Frame Indicator] (Červený rámeček upozorňující na záznam videa)		[OFF] (Vypnuto)	✓	✓	✓













Nabídka		Výchozí nastavení			
 <b>[Custom] (Nabídka uživatelských nastavení):</b>  [IN/OUT] (Vstup/výstup)					
[HDMI Rec Output] (Výstup snímání prostřednictvím HDMI)	[Info Display] (Zobrazení informací)	[OFF] (Vypnuto)	✓	✓	✓
	[Down Convert] (Překonvertování)	[AUTO] (Automaticky)	✓	✓	✓
	[HDMI Recording Control] (Ovládání snímání prostřednictvím HDMI)	[OFF] (Vypnuto)	✓	✓	✓
	[Sound Output (HDMI)] (Výstup zvuku prostřednictvím HDMI)	[ON] (Zapnuto)	✓	✓	✓
	[Enlarged Live Display] (Zvětšené zobrazení živého náhledu)	[OFF] (Vypnuto)	✓	✓	✓
[Fan Mode] (Režim ventilátoru)	[AUTO2]	✓	✓	✓	
[Tally Lamp] (Záznamová kontrolka)	[Front Tally Lamp] (Přední záznamová kontrolka)	[H]	✓	✓	✓
	[Rear Tally Lamp] (Zadní záznamová kontrolka)	[L]	✓	✓	✓





Nabídka		Výchozí nastavení			
 <b>[Custom] (Nabídka uživatelských nastavení):</b>  [Lens / Others] (Objektiv / Ostatní nastavení)					
[Lens Focus Resume] (Uložení zaostření objektivu)		[OFF] (Vypnuto)	✓	✓	✓
[Power Zoom Lens] (Objektiv s motorovým zoomem)	[Step Zoom] (Krokový zoom)	[OFF] (Vypnuto)	✓	✓	✓
	[Zoom Speed] (Rychlost zoomu – videozáznam)	—	✓	✓	✓
	[Zoom Ring] (Zaostřovací kroužek)	[ON] (Zapnuto)	✓	✓	✓
[Lens Fn Button Setting] (Nastavení funkčního tlačítka objektivu)		[Focus Stop] (Zastavení zaostření)	✓	✓	✓
[Aperture Ring Increment] (Nastavení prstence clony)		[1/3EV]	✓	✓	✓
[Focus Ring Control] (Ovládání zaostřovacího kroužku)	[NON-LINEAR] (Nelineární) / [LINEAR] (Lineární)	[NON-LINEAR] (Nelineární)	✓	✓	✓
	[SET] (Nastavit)	[300°]	✓	✓	✓
[Lens Information] (Informace o objektivu)		[Lens1] (Objektiv 1)	✓	✓	✓
[Lens Info. Confirmation] (Potvrzení informací o objektivu)		[ON] (Zapnuto)	✓	✓	✓
[Vertical Position Info (Video)] (Informace o vertikální pozici fotoaparátu při záznamu videa)		[ON] (Zapnuto)	✓	✓	✓







Nabídka		Výchozí nastavení			
 <b>[Setup] (Nastavení):</b>  [Card/File] (Paměťová karta / soubor)					
[Card Format] (Formátování paměťové karty)		—			
[Double Card Slot Function] (Funkce duálního slotu na paměťovou kartu)	[Recording Method] (Způsob záznamu)		✓		✓
	[Destination Card Slot] (Cílový slot na paměťovou kartu)		✓		✓
[Video File Name] (Název videosouboru)		[Same As Photo(DCF Standard)] (Stejný jako snímek – DCF standard)	✓		✓
[CINE Style File Setting] (Nastavení souboru ve stylu CINE)	[Camera Index] (Index fotoaparátu)	[A]	✓		✓
	[Next Card Number] (Číslo další karty)	[001]	✓		✓
[Folder / File Settings] (Nastavení složky/souboru)	[Select Folder] (Výběr složky)	—			
	[Create a New Folder] (Vytvoření nové složky)	—			
	[File Name Setting] (Nastavení názvu souboru)	[Folder Number Link] (Odkaz na číslo složky)	✓		✓
[File Number Reset] (Obnovení číslování souboru)		—			
[Copyright Information] (Informace o autorských právech)	[Artist] (Umělec)	[OFF] (Vypnuto)	✓		✓
	[Copyright Holder] (Vlastník autorských práv)	[OFF] (Vypnuto)	✓		✓
	[Display Copyright Info.] (Zobrazení informací o autorských právech)	—			

Nabídka		Výchozí nastavení			
 [Setup] (Nastavení):  [Monitor / Display] (Monitor/displej)					
[Power Save Mode] (Režim úspory energie)	[Sleep Mode] (Režim spánku)	[5MIN.] (5 minut)	✓		✓
	[Sleep Mode(Wi-Fi)] (Režim spánku – Wi-Fi)	[ON] (Zapnuto)	✓		✓
	[Auto LVF/Monitor Off] (Automatické vypnutí hledáčku/displeje)	[5MIN.] (5 minut)	✓		✓
	[Power Save LVF (Snímání s přepínáním hledáčku do úsporného režimu)	—	✓		✓
[Thermal Management] (Tepelný management)	[Recording Max Temperature] (Maximální teplota snímání)	[STANDARD] (Standardní)	✓		✓
[Monitor Frame Rate] (Snímková frekvence displeje)		[60fps] (60 snímků za sekundu)	✓		✓
[Monitor Settings] (Nastavení displeje) / [Viewfinder] (Hledáček)		—	✓		
[Monitor Backlight] (Podsvícení displeje) / [LVF Luminance] (Jas hledáčku)		[AUTO] (Automaticky)	✓		✓
[Eye Sensor] (Snímač oka)	[Sensitivity] (Citlivost)	[HIGH] (Vysoká)	✓		✓
	[LVF/Monitor Switch] (Přepínání zobrazení v hledáčku / na displeji)	[LVF/MON AUTO] (Automatické přepínání zobrazení v hledáčku / na displeji)	✓		✓
[Level Gauge Adjust.] (Nastavení hladinoměru)	[Adjust.] (Nastavení)	—	✓		
	[Level Gauge Value Reset] (Obnovení výchozí hodnoty hladinoměru)	—			





Nabídka		Výchozí nastavení			
 [Setup] (Nastavení):  [IN/OUT] (Vstup/výstup)					
[Beep] (Akustická signalizace)	[Beep Volume] (Hlasitost akustické signalizace)	[  ]	✓		✓
	[AF Beep Volume] (Hlasitost akustické signalizace během automatického zaostřování)	[  ]	✓		✓
	[AF Beep Tone] (Tón akustické signalizace během automatického zaostřování)	[  ]	✓		✓
	[E-Shutter Vol] (Hlasitost elektronické závěrky)	[  ]	✓		✓
	[E-Shutter Tone] (Tón akustické signalizace elektronické závěrky)	[  ]	✓		✓
[Headphone Volume] (Hlasitost sluchátek)		[LEVEL3] (Úroveň 3)	✓		
[Sound Monitoring Channel(Play)] (Kanál pro monitorování zvuku – přehrávání)		[COMBINED WITH REC] (Kombinované se snímáním)	✓	✓	✓
[Wi-Fi]		—	✓		²
[Bluetooth]		—	✓		
[USB]	[USB Mode] (Režim USB)	[  ] [Select on connection] (Výběr připojení)	✓		✓
	[USB Power Supply] (USB jako zdroj napájení)	[ON] (Zapnuto)	✓		✓
[HDMI Connection] (Připojení HDMI)	[Output Resolution(Playback)] (Výstupní rozlišení pro prohlížení)	[AUTO] (Automaticky)	✓		✓
	[LUT View Assist (HDMI)] (Podpora zobrazení údajů LUT – HDMI)	[OFF] (Vypnuto)	✓	✓	
	[HLG View Assist (HDMI)] (Podpora zobrazení ve formátu HLG – HDMI)	[AUTO] (Automaticky)	✓	✓	✓
	[VIERA Link (CEC)]	[OFF] (Vypnuto)	✓		✓
	[Background Color(Playback)] (Barva pozadí při prohlížení)	[  ]	✓		✓
[Photo Luminance Level] (Úroveň jasu snímku)		[16-255]	✓		✓
[Power/Network Indicator] (Kontrolka napájení / připojení k síti)		[ON] (Zapnuto)	✓		✓





Nabídka		Výchozí nastavení			
 [Setup] (Nastavení):  [Setting] (Nastavení)					
[Save to Custom Mode] (Uložení do režimu uživatelských nastavení)		—	✓		✓
[Load Custom Mode] (Načtení režimu uživatelských nastavení)		—	✓		✓
[Custom Mode Settings] (Nastavení režimu uživatelských nastavení)	[Limit No. of Custom Mode] (Omezení počtu režimů uživatelských nastavení)	[3]	✓		✓
	[Edit Title] (Úprava názvu)	—	✓		✓
	[How to Reload Custom Mode] (Způsob znovunačtení režimu uživatelských nastavení)	—	✓		✓
	[Select Loading Details] (Výběr podrobností načtení)	—	✓		✓
[Save/Restore Camera Setting] (Uložení/obnovení nastavení fotoaparátu)	[Save] (Uložit)	—			
	[Load] (Načíst)	—			
	[Delete] (Vymazat)	—			
	[Keep Settings While Format] (Zachovat nastavení během formátování)	[OFF] (Vypnuto)	✓		✓
[Reset] (Obnovení výchozího nastavení)		—			





Nabídka	Výchozí nastavení			
 [Setup] (Nastavení):  [Others] (Ostatní nastavení)				
[Clock Set] (Nastavení hodin)	0:00:00 1/1/2021			
[Time Zone] (Časové pásmo)	*1			✓
[System Frequency] (Systémová frekvence)	[59.94Hz (NTSC)]/ [50.00Hz (PAL)]*1	✓		✓
[Pixel Refresh] (Obnovení pixelů)	—			
[Sensor Cleaning] (Čištění snímače)	—			
[Language] (Jazyk)	*1	✓		✓
[Firmware Version] (Verze firmwaru)	—			
[Approved Regulations] (Schválené předpisy)*2	—			





\*1 Specifikace výchozího nastavení se liší v závislosti na zemi nebo oblasti, ve které byl fotoaparát zakoupen.





\*2 V závislosti na zemi nebo oblasti, ve které byl fotoaparát zakoupen, se toto nezobrazí z důvodu rozdílů v technických údajích.





Nabídka	Výchozí nastavení			
 <b>[My Menu] (Moje nabídka):</b>  <b>[Edit My Menu] (Úprava mé nabídky)</b>				
[Add] (Přidat)	—	✓		✓
[Sorting] (Třídít)	—			
[Delete] (Vymazat)	—			
[Display from My Menu] (Zobrazit z mé nabídky)	[OFF] (Vypnuto)	✓		✓

Nabídka	Výchozí nastavení			
 <b>[Playback] (Prohlížení):</b>  <b>[Playback Mode] (Režim prohlížení)</b>				
[Playback Mode] (Režim prohlížení)	[Normal Play] (Běžné prohlížení)	✓		✓
[Slide Show] (Prezentace)	—	✓		✓
[Rotate Disp.] (Otočení zobrazení)	[ON] (Zapnuto)	✓		✓
[Picture Sort] (Třídění snímků)	[DATE/TIME] (Datum/čas)	✓		✓
[Magnify from AF Point] (Zvětšení z bodu automatického zaostření)	[OFF] (Vypnuto)	✓		✓
[LUT View Assist (Monitor)] (Podpora zobrazení údajů LUT – displej)	[OFF] (Vypnuto)	✓	✓	
[HLG View Assist (Monitor)] (Podpora zobrazení ve formátu HLG – displej)	[MODE2] (Režim 2)	✓	✓	✓
[Anamorphic Desqueeze Display] (Zobrazení anamorfního snímku bez deformace)	[OFF] (Vypnuto)	✓	✓	✓
[Behavior After Video Playback]	[End Playback]	✓		✓

Nabídka	Výchozí nastavení			
 <b>[Playback] (Prohlížení):</b>  <b>[Process Image] (Zpracování snímku)</b>				
[RAW Processing] (Zpracování snímků ve formátu RAW)	—			
[Time Lapse Video] (Vytvoření videozáznamu pomocí časosběrného snímání)	—			
[Stop Motion Video] (Vytvoření videozáznamu pomocí fázové animace)	—			

Nabídka	Výchozí nastavení			
 [Playback] (Prohlížení):  [Add/Delete Info.] (Přidání/vymazání informací)				
[Protect] (Ochrana před vymazáním)	—			
[Rating] (Hodnocení snímků)	—			



Nabídka	Výchozí nastavení			
 [Playback] (Prohlížení):  [Edit Image] (Úprava snímku)				
[Resize] (Zmenšení velikosti snímku)	—			
[Rotate] (Otočení snímku)	—			
[Video Divide] (Rozdělení videozáznamu)	—			
[Copy] (Kopírování)	—			



Nabídka	Výchozí nastavení			
 [Playback] (Prohlížení):  [Others] (Ostatní nastavení)				
[Delete Confirmation] (Potvrzení vymazání)	["No" first] („Ne“ první)	✓		✓
[Delete All Images] (Vymazání všech snímků)	—			





## Seznam funkcí, které lze nastavit v každém režimu snímání



Nabídka		iA	P	A	S	M	
 [Photo] (Snímek):  [Image Quality] (Kvalita obrazu)							
[Photo Style] (Styl fotografie)		✓	✓	✓	✓	✓	
[Metering Mode] (Režim měření expozice)			✓	✓	✓	✓	
[Aspect Ratio] (Poměr stran)		✓	✓	✓	✓	✓	
[Picture Quality] (Kvalita snímku)		✓	✓	✓	✓	✓	
[Picture Size] (Rozlišení)		✓	✓	✓	✓	✓	
[High Resolution Mode Setting] (Nastavení režimu s vysokým rozlišením)	[Handheld High-Res] (Snímání s vysokým rozlišením, zatímco je fotoaparát držen v ruce)		✓	✓	✓	✓	
	[Picture Quality] (Kvalita snímku)		✓	✓	✓	✓	
	[Picture Size] (Rozlišení)		✓	✓	✓	✓	
	[Simul Record Normal Shot] (Běžný snímek během simultánního snímání)		✓	✓	✓	✓	
	[Shutter Delay] (Zpoždění závěrky)		✓	✓	✓	✓	
[Motion Blur Processing] (Zpracování rozostření pohybu)			✓	✓	✓	✓	
[Long Exposure NR] (Redukce šumu při dlouhé expozici)			✓	✓	✓	✓	
[ISO Sensitivity (photo)] (Citlivost ISO pro snímek)	[ISO Auto Lower Limit Setting] (Nastavení spodní hranice automatické citlivosti ISO)		✓	✓	✓	✓	
	[ISO Auto Upper Limit Setting] (Nastavení horní hranice automatické citlivosti ISO)		✓	✓	✓	✓	
[Min. Shutter Speed] (Minimální rychlost závěrky)			✓	✓			
[Vignetting Comp.] (Korekce stínění)			✓	✓	✓	✓	
[Diffraction Compensation] (Kompensace ohybu světla)			✓	✓	✓	✓	
[Filter Settings] (Nastavení filtru)	[Filter Effect] (Efekt filtru)		✓	✓	✓	✓	
	[Simultaneous Record w/ o Filter] (Současné snímání bez filtru)		✓	✓	✓	✓	









Nabídka	iA	P	A	S	M	
 [Photo] (Snímek):  [Focus] (Zaostření)						
[AF Custom Setting(Photo)] (Uživatelské nastavení automatického zaostřování pro snímek)		✓	✓	✓	✓	
[Detecting Subject] (Objekt, který se má rozpoznat)		✓	✓	✓	✓	
[AF Custom Setting(Photo)] (Uživatelské nastavení automatického zaostřování pro snímek)		✓	✓	✓	✓	
[Focus Limiter] (Omezovač zaostření)		✓	✓	✓	✓	
[AF Assist Light] (Přisvětlení automatického zaostřování)		✓	✓	✓	✓	
[Focus Peaking] (Zvýraznění zaostřených částí)	[ON] (Zap.) / [OFF] (Vyp.)	✓	✓	✓	✓	
	[SET] (Nastavit)	✓	✓	✓	✓	
[1-Area AF Moving Speed] (Rychlost pohybu automatického zaostřování na 1 oblast)	✓	✓	✓	✓	✓	



Nabídka	iA	P	A	S	M	
 [Photo] (Snímek):  [Flash] (Blesk)						
[Flash Mode] (Režim blesku)	✓	✓	✓	✓	✓	
[Firing Mode] (Režim odpalování)		✓	✓	✓	✓	
[Flash Adjust.] (Nastavení blesku)		✓	✓	✓	✓	
[Flash Synchro] (Synchronizace blesku)		✓	✓	✓	✓	
[Manual Flash Adjust.] (Manuální nastavení blesku)		✓	✓	✓	✓	
[Auto Exposure Comp.] (Automatická kompenzace expozice)		✓	✓	✓	✓	
[Wireless] (Bezdrátový blesk)		✓	✓	✓	✓	
[Wireless Channel] (Kanál bezdrátového blesku)		✓	✓	✓	✓	
[Wireless FP] (Opakované vysokorychlostní odpalování bezdrátového blesku)		✓	✓	✓	✓	
[Communication Light] (Komunikační světlo)		✓	✓	✓	✓	
[Wireless Setup] (Nastavení bezdrátového blesku)		✓	✓	✓	✓	



Nabídka		iA	P	A	S	M	 
 [Photo] (Snímek):  [Others (Photo)] (Ostatní nastavení snímku)							
[Bracketing] (Gradace)	[Bracketing Type] (Typ gradace)	✓	✓	✓	✓	✓	
	[More Settings] (Další nastavení)	✓	✓	✓	✓	✓	
[Silent Mode] (Tichý režim)		✓	✓	✓	✓	✓	
[Image Stabilizer] (Stabilizace obrazu)	[Operation Mode] (Provozní režim)	✓	✓	✓	✓	✓	
	[E-Stabilization (Video)] (Elektronická stabilizace videozáznamu)	✓	✓	✓	✓	✓	
	[Boost I.S. (Video)] (Zvýšená stabilizace videozáznamu)	✓	✓	✓	✓	✓	
	[Anamorphic (Video)] (Anamorfní zobrazení videozáznamu)	✓	✓	✓	✓	✓	
[Burst Rate] (Frekvence sekvenčního snímání)	[Lens Information] (Informace o objektivu)	✓	✓	✓	✓	✓	
	[Burst Shot 1 Setting]	✓	✓	✓	✓	✓	
	[Burst Shot 2 Setting]	✓	✓	✓	✓	✓	
[Shutter Type] (Typ spouště)		✓	✓	✓	✓	✓	
[Shutter Delay] (Zpoždění spouště)		✓	✓	✓	✓	✓	
[Ex. Tele Conv.] (Rozšířená telekonverze)		✓	✓	✓	✓	✓	
[Time Lapse/Animation] (Časosběrné snímání / Fázová animace)		✓	✓	✓	✓	✓	
[Self Timer] (Samospoušť)		✓	✓	✓	✓	✓	

Nabídka		iA	P	A	S	M	
 [Video] (Videozáznam):  [Image Quality] (Kvalita obrazu)							
[Exposure Mode] (Režim expozice)							✓
[Photo Style] (Styl fotografie)		✓	✓	✓	✓	✓	✓
[Metering Mode] (Režim měření expozice)			✓	✓	✓	✓	✓
[ISO Sensitivity (video)] (Citlivost ISO pro videozáznam)	[ISO Auto Lower Limit Setting] (Nastavení spodní hranice citlivosti ISO)						✓
	[ISO Auto Upper Limit Setting] (Nastavení horní hranice automatické citlivosti ISO)						✓
[Synchro Scan] (Synchronní snímání)							✓
[Flicker Decrease (Video)] (Redukce blikání pro videozáznam)			✓	✓	✓	✓	✓
[Master Pedestal Level] (Nastavení úrovně černé)							✓
[SS/Gain Operation] (Přepínání hodnot expozičního času a citlivosti)							✓
[Vignetting Comp.] (Korekce stínění)			✓	✓	✓	✓	✓
[Diffraction Compensation] (Kompenzace ohybu světla)			✓	✓	✓	✓	✓
[Filter Settings] (Nastavení filtru)	[Filter Effect] (Efekt filtru)		✓	✓	✓	✓	✓
	[Simultaneous Record w/ o Filter] (Současné snímání bez filtru)		✓	✓	✓	✓	

Nabídka		iA	P	A	S	M	
 [Video]:  [Image Format]							
[Rec. File Format] (Záznamový formát souboru)		✓	✓	✓	✓	✓	✓
[Image Area of Video] (Oblast obrazu videozáznamu)		✓	✓	✓	✓	✓	✓
[Rec Quality] (Kvalita záznamu)		✓	✓	✓	✓	✓	✓
[Rec Quality (My List)] (Kvalita záznamu – můj seznam)		✓	✓	✓	✓	✓	✓
[Variable Frame Rate] (Variabilní snímková frekvence)							✓
[Time Code] (Časový kód)	[Time Code Display] (Zobrazení časového kódu)	✓	✓	✓	✓	✓	✓
	[Count Up] (Počítání)	✓	✓	✓	✓	✓	✓
	[Time Code Value] (Hodnota časového kódu)	✓	✓	✓	✓	✓	✓
	[Time Code Mode] (Režim časového kódu)	✓	✓	✓	✓	✓	✓
	[HDMI Time Code Output] (Výstup časového kódu prostřednictvím HDMI)						✓
	[External TC Setting] (Nastavení externího časového kódu)						
[Luminance Level] (Úroveň svítivosti)		✓	✓	✓	✓	✓	✓

Nabídka		iA	P	A	S	M	
 [Video] (Videozáznam):  [Focus] (Zaostření)							
[AF Detection Setting] (Nastavení automatického zaostřování na rozpoznání objekt)							
[Detecting Subject] (Objekt, který se má rozpoznat)							
[AF Custom Setting (Video)] (Uživatelské nastavení automatického zaostřování pro videozáznam)	[ON] (Zap.) / [OFF] (Vyp.)	✓	✓	✓	✓	✓	✓
	[SET] (Nastavit)	✓	✓	✓	✓	✓	✓
[Focus Limiter] (Omezovač zaostření)	[OFF] (Vyp.)						
[Continuous AF] (Nepřetržité automatické zaostřování)		✓	✓	✓	✓	✓	✓
[AF Assist Light] (Přisvětlení automatického zaostřování)			✓	✓	✓	✓	✓
[Focus Peaking] (Zaostření zvýrazněných částí)	[ON] (Zap.) / [OFF] (Vyp.)	✓	✓	✓	✓	✓	✓
	[SET] (Nastavit)	✓	✓	✓	✓	✓	✓
[1-Area AF Moving Speed] (Rychlost pohybu automatického zaostřování na 1 oblast)		✓	✓	✓	✓	✓	✓

Nabídka	iA	P	A	S	M	
 [Video] (Videozáznam):  [Audio] (Zvuk)						
[Sound Rec Level Disp.] (Zobrazení úrovně záznamu zvuku)	✓	✓	✓	✓	✓	✓
[Mute Sound Input] (Ztlumení vstupu zvuku)	✓	✓	✓	✓	✓	✓
[Sound Rec Gain Level] (Úroveň nárůstu záznamu zvuku)	✓	✓	✓	✓	✓	✓
[Sound Rec Level Adj.] (Nastavení úrovně záznamu zvuku)	✓	✓	✓	✓	✓	✓
[Sound Rec Quality] (Záznamová kvalita zvuku)	✓	✓	✓	✓	✓	✓
[Sound Rec Level Limiter] (Omezení úrovně záznamu zvuku)	✓	✓	✓	✓	✓	✓
[Wind Noise Canceller] (Tlumení šumu větru)	✓	✓	✓	✓	✓	✓
[Wind Cut] (Snížení šumu větru)	✓	✓	✓	✓	✓	✓
[Lens Noise Cut] (Tlumení provozních zvuků objektivu)	✓	✓	✓	✓	✓	✓
[Special Mic.] (Speciální mikrofon)	✓	✓	✓	✓	✓	✓
[Special Mic.] (Speciální mikrofon)	✓	✓	✓	✓	✓	✓
[XLR Mic Adaptor Setting] (Nastavení adaptéru XLR mikrofonu)	✓	✓	✓	✓	✓	✓
[Sound Output] (Výstup zvuku)	✓	✓	✓	✓	✓	✓
[Headphone Volume] (Hlasitost sluchátek)	✓	✓	✓	✓	✓	✓
[Sound Monitoring Channel] (Kanál pro monitorování zvuku)	✓	✓	✓	✓	✓	✓

Nabídka		iA	P	A	S	M	
 [Video] (Videozáznam):  [Others (Video)] (Ostatní nastavení videozáznamu)							
[Silent Mode] (Tichý režim)		✓	✓	✓	✓	✓	✓
[Image Stabilizer] (Stabilizace obrazu)	[Operation Mode] (Provozní režim)	✓	✓	✓	✓	✓	✓
	[E-Stabilization (Video)] (Elektronická stabilizace videozáznamu)	✓	✓	✓	✓	✓	✓
	[Boost I.S. (Video)] (Zvýšená stabilizace videozáznamu)	✓	✓	✓	✓	✓	✓
	[Anamorphic (Video)] (Anamorfní zobrazení videozáznamu)	✓	✓	✓	✓	✓	✓
	[Lens Information] (Informace o objektivu)	✓	✓	✓	✓	✓	✓
[Self Timer Setting] (Nastavení samospouště)	[Self Timer] (Samospoušť)	✓	✓	✓	✓	✓	✓
	[Self Timer For Video] (Samospoušť pro videozáznam)	✓	✓	✓	✓	✓	✓
[Focus Transition] (Změna zaostření)							✓
[Loop Recording (video)] (Opakované snímání videozáznamu)							✓
[Segmented File Recording] (Záznam segmentovaných souborů)		✓	✓	✓	✓	✓	✓

## Technické údaje

Právo na změnu technických údajů je vyhrazeno bez předchozího upozornění.

### Tělo digitálního fotoaparátu (DC-GH5M2):

Informace pro Vaši bezpečnost

**Napájecí zdroj:**

9.0 V

**Spotřeba energie:**

4,8 W (při snímání s displejem); 3,8 W (při prohlížení na displeji)  
[Při používání vyměnitelného objektivu (H-ES12060)]

4,6 W (při snímání s displejem); 3,6 W (při prohlížení na displeji)  
[Při používání vyměnitelného objektivu (H-FS12060)]

### Typ

- **Typ**  
Digitální fotoaparát s jedním objektivem bez zrcadlení
- **Záznamové médium**  
Slot na paměťovou kartu 1: CFexpress karta typu B  
Slot na paměťovou kartu 2: SD paměťová karta / SDHC paměťová karta\*1 / SDXC paměťová karta\*1  
\*1 Kompatibilní s UHS-I/UHS-II UHS rychlostní třídou 3, UHS-II rychlostní třídou videa 90. Je k dispozici funkce duálního slotu na paměťovou kartu.
- **Uchycení objektivu**  
Systém Mikro 4/3

## Obrazový snímač

- **Typ**
- **Obrazový snímač**  
Snímač 4/3" Live MOS, celkový počet obrazových bodů 26,520,000, filtr základních barev
- **Účinné obrazové body fotoaparátu**  
25,210,000 obrazových bodů

## Šířka

- **Typ**  
13+ zastavení (když je zvýšení dynamického rozsahu [Dynamic Range Boost] nastaveno na [ON] - Zapnuto),  
12+ zastavení (když je zvýšení dynamického rozsahu [Dynamic Range Boost] nastaveno na [OFF] - Vypnuto) ([V-Log])

## Záznamový formát pro statické snímky

- **Záznamový formát pro statické snímky**  
JPEG (DCF vyhovující, Exif 2.31 vyhovující) / RAW
- **Rozlišení (obrazové body)**  
**Nastavení poměru stran na [4:3]**  
[L]: 5776×4336  
[M]: 4096×3072  
[S]: 2944×2208  
Režim s vysokým rozlišením ([XL]): 11552×8672  
Režim s vysokým rozlišením ([LL]): 8192×6144  
  
**Nastavení poměru stran na [3:2]**  
[L]: 5776×3848  
[M]: 4096×2728  
[S]: 2944×1960  
Režim s vysokým rozlišením ([XL]): 11552×7696  
Režim s vysokým rozlišením ([LL]): 8192×5464



### **Nastavení poměru stran na [16:9]**

[L]: 5776×3248

[M]: 4096×2304

[S]: 2944×1656

Režim s vysokým rozlišením ([XL]): 11552×6496

Režim s vysokým rozlišením ([LL]): 8192×4608

### **Nastavení poměru stran na [1:1]**

[L]: 4336×4336

[M]: 3072×3072

[S]: 2208×2208

Režim s vysokým rozlišením ([XL]): 8672×8672

Režim s vysokým rozlišením ([LL]): 6144×6144

- **Obrazová kvalita snímků**

Fine / Standard / RAW+Fine / RAW+Standard / RAW

## **Záznamový formát pro videa**

- **Formát videozáznamu**

MP4 (H.264/MPEG-4 AVC, H.265/HEVC) / MOV (H.264/MPEG-4 AVC, H.265/HEVC, Apple ProRes)

- **Formát zvuku**

MP4: AAC (2ch)

MOV: LPCM (2ch, 48 kHz/16-bit)\*2

\*2 LPCM (2ch, 48 kHz/24 bit, 96 kHz/24 bit a 4ch, 48 kHz/24 bit, 96 kHz/24 bit) lze zvolit, když je připojený adaptér XLR mikrofonu (DMW-XLR1: volitelné příslušenství)

- **Systémová frekvence**

59.94 Hz / 50.00 Hz / 24.00 Hz

- **Obrazová kvalita videozáznamu**

Informace o rozlišení, snímkové frekvenci záznamu a jiných prvcích kvality kvality záznamu naleznete v [Rec Quality] (Kvalita záznamu) v tomto dokumentu (→ [Rec Quality] (Kvalita záznamu): 136)

## Hledáček

- **System**  
Poměr stran 4:3, 0,5 palce, přibližně 3 680 000 obrazových bodů, organický EL (OLED) hledáček s živým náhledem
- **Poměr zorného pole**  
Přibližně 100 %
- **Zvětšení**  
Přibližně 1,52×, přibližně 0,76× (ekvivalent 35 mm filmové kamery), -1,0 m-1 50 mm do nekonečna, s poměrem stran nastaveným na [4:3]
- **Oční bod**  
Přibližně 21 mm (při -1,0 m<sup>-1</sup>)
- **Rozsah nastavení dioptrické korekce**  
-4,0 až +3,0 dioptrie
- **Oční snímač**  
Ano

## Displej

- **System**  
Poměr stran 3:2, 3,0 palce, přibližně 1 840 000 obrazových bodů, výkonný dotykový displej
- **Poměr zorného pole**  
Přibližně 100 %

## Zaostření

- **Typ automatického zaostřování**

Typ TTL založený na rozeznání obrazu (automatické zaostřování s nastavením kontrastu)

- **Režim zaostřování**

AFS (Automatické zaostřování s prioritou spouště) / AFC (Nepřetržitě automatické zaostřování) / Manuální zaostřování

- **Režim automatického zaostřování**

Aretace zaostření na pohybující se objekt / Automatické zaostření na celou oblast / Zóna (horizontální/vertikální) / Zóna / Zaostření na 1 oblast+ / Zaostření na 1 oblast / Bodové zaostřování

Výběr oblasti zaostření je možné provést dotykem nebo pomocí joysticku.

## Ovládání expozice

- **Systém měření světla, režim měření světla**

Měření v 1728 zónách, vícebodové měření, měření s důrazem na střed, bodové měření, měření orientované na nejvyšší jas

- **Rozsah měření expozice**

EV 0 až EV 18 (objektiv F2.0, konverze citlivosti ISO100)

- **Expozice**

Programová automatická expozice (P) / Automatická expozice s prioritou clony (A) / Automatická expozice s prioritou závěrky (S) / Manuální expozice (M)

- **Kompenzace expozice**

Kroky po 1/3 EV, ±5 EV

- **Citlivost ISO pro statické snímky (standardní výstupní citlivost)**

**Normální:** AUTO / 50\*3 / 100 až 25600

**[V-Log]:** AUTO / 125\*3 / 250 až 12800

\*3 Když je nastavena rozšířená citlivost ISO [Extended ISO]

• Lze přepínat mezi kroky po 1/3 EV a 1 EV

- **Citlivost ISO pro videozáznam (standardní výstupní citlivost)**

**Normální:**

[Dynamic Range Boost] (Zvýšení dynamického rozsahu)

[OFF] (Vypnuto): AUTO / 50\*4 / 100 až 12800 (základní citlivost ISO 100)

[ON] (Zapnuto)\*5: AUTO / 800 až 12800 (základní citlivost ISO 800)

**[V-Log]:**

[Dynamic Range Boost] (Zvýšení dynamického rozsahu)

[OFF] (Vypnuto): AUTO / 125\*4 / 250 až 12800 (základní citlivost ISO 250)

[ON] (Zapnuto)\*5: AUTO / 2000 až 12800 (základní citlivost ISO 2000)

**[Hybrid Log Gamma] (Hybridní protokol gamma):**

[Dynamic Range Boost] (Zvýšení dynamického rozsahu)

[OFF] (Vypnuto): AUTO / 250 až 12800 (základní citlivost ISO 250)

[ON] (Zapnuto)\*5: AUTO / 2000 až 12800 (základní citlivost ISO 2000)

\*4 Když je nastavena rozšířená citlivost ISO [Extended ISO]

\*5 Lze vybrat v režimu kreativního videozáznamu

• Lze přepínat mezi kroky po 1/3 EV a 1 EV

## Stabilizátor obrazu

- **Typ stabilizátoru obrazu**

Vyhovuje typu posunu obrazového snímače, pětiosý stabilizátor, Dual I.S.2

- **Efekt stabilizátoru obrazu**

Vestavěný stabilizátor obrazu: 7,5 stopy

[Ohnisková vzdálenost  $f = 60$  mm (ekvivalent 35 mm filmové kamery  $f = 120$  mm),

při použití výměnitelného objektivu (H-ES12060)]

Dual I.S.2: 7,5 stopy

[Ohnisková vzdálenost  $f = 140$  mm (ekvivalent 35 mm filmové kamery  $f = 280$  mm),

při použití výměnitelného objektivu (H-FS14140)]

(Založeno na standardu CIPA, směr Yaw/Pitch)

## Vyvážení bílé

AWB / AWBc / AWBw / Při snímání venku za jasného počasí / Při snímání venku, když je zataženo / Při snímání venku ve stínu / Při snímání ve světle žárovky / Blesk / Režim nastavení 1, 2, 3, 4 / Teplota barev 1, 2, 3, 4

## Závěrka

- **Formát**

Závěrka s ohniskovou rovinou

- **Expoziční čas**

**Snímky:**

Mechanická závěrka: Bulb (max. cca 30 minut), 60 sekund až 1/8000 sekundy

Elektronická přední lamela: Bulb (max. cca 30 minut), 60 sekund až 1/2000 sekundy

Elektronická závěrka: Bulb (max. cca 60 sekund), 60 sekund až 1/32000 sekundy

**Videozáznamy:**

1/25\*6 sekundy až 1/25000 sekundy

\*6 Když je režim expozice [Exposure Mode] nastavený na [M] v režimu kreativního videozáznamu a režim zaostření je nastavený na [MF], lze nastavit až 1/8 sekundy

- **Rychlost synchronizace blesku**

Rovná nebo menší než 1/250 sekundy

## Sekvenční snímání

- **Mechanická závěrka / elektronická přední lamela**  
Vysoká rychlost: 14 snímků za sekundu ([AFS], [MF]) / 8 snímků za sekundu ([AFC])  
Střední rychlost: 6 snímků za sekundu ([AFS], [MF]) / 5 snímků za sekundu ([AFC])  
Nízká rychlost: 2 snímky za sekundu
- **Elektronická závěrka**  
[SH75]: 75 snímků za sekundu ([AFS], [MF])  
[SH60]: 60 snímků za sekundu ([AFS], [MF])  
[SH20]: 20 snímků za sekundu ([AFS], [MF])  
Vysoká rychlost: 14 snímků za sekundu ([AFS], [MF]) / 7 snímků za sekundu ([AFC])  
Střední rychlost: 6 snímků za sekundu ([AFS], [MF]) / 5 snímků za sekundu ([AFC])  
Nízká rychlost: 2 snímky za sekundu
- **Maximální počet snímků, které lze zaznamenat (vysokorychlostní sekvenční snímání)**  
[FINE] / [STD.] / [RAW+FINE] / [RAW+STD.] / [RAW]: 200 snímků
- **Maximální počet snímků, které lze zaznamenat (vysoká, střední, nízká rychlost)**  
[FINE] / [STD.]: 95 snímků nebo více\*7 / 90 snímků nebo více\*8 [RAW+FINE] / [RAW+STD.]: 40 snímků nebo více  
[RAW]: 65 snímků nebo více\*7 / 50 snímků nebo více\*8  
\*7 Při použití CFexpress karty typu B  
\*8 Při použití SDXC paměťové karty vyhovující UHS-II UHS s rychlostní třídou 3  
(Pokud je snímání prováděno v testovacích podmínkách určených společností Panasonic)

## Zoom

- **Rozšířená telekonverze (snímek)**  
Max. 2,0x (pokud je zvolena velikost snímku [S]).

## Mikrofon/reproduktor

- **Mikrofon**  
Stereo
- **Reproduktor**  
Monaurální

## Rozhraní

- **USB**  
USB typ C®, vysokorychlostní USB 10 Gb za sekundu (USB 3.2 Gen 2) Podporuje napájení pomocí USB (9.0 V/3.0 A)
- **[HDMI]**  
HDMI typ A
- **[REMOTE]**  
Ø 2,5 mm jack
- **[MIC]**  
Ø 3,5 mm stereo mini jack  
Vstup mikrofonu (s napájením) / Vstup mikrofonu / Vstup LINE (pomocí nabídky můžete přepínat mezi těmito vstupy)  
Standardní vstupní úroveň: -55 dBV (vstup mikrofonu) / -10 dBV (vstup LINE)
- **Sluchátka**  
Ø 3,5 mm stereo mini jack
- **Synchronizace blesku**  
Ano
- **TC IN/OUT**  
Ano (připojte BNC konverzní kabel – je součástí dodávky – ke zdířce pro připojení synchronního blesku) Vstup: 1,0 V až 4,0 V [p-p], 10 kΩ  
Výstup: 2,0 V ±0,5 V [p-p], nízká impedance

## Odolnost proti stříkající vodě

Ano

### Vnější rozměry / Hmotnost

- **Vnější rozměry**

Přibližně 138,4 mm (Š) x 100,3 mm (V) x 99,6 mm (H) (5,45" (Š) x 3,95" (V) x 3,92" (H))  
(bez vyčnívajících částí)

- **Hmotnost**

Přibližně 823 g / 1,81 lb (tělo fotoaparátu, s baterií a jednou paměťovou kartou)  
Přibližně 739 g / 1,63 lb (pouze tělo fotoaparátu)

### Provozní prostředí

- **Doporučená provozní teplota**

-10 °C až 40 °C (14 °F až 104 °F)

- Při nízkých teplotách (-10 °C až 0 °C / 14 °F až 32 °F) se výkon baterie může dočasně zhoršit, což se projeví snížením počtu snímků, které lze zaznamenat a snížením dostupného záznamového času.

- **Přípustná relativní vlhkost**

10 až 80 % RH







## Wi-Fi

- **Kompatibilní standard**  
IEEE 802.11a/b/g/n/ac (standardní bezdrátový LAN protokol)
- **Použitý frekvenční rozsah (střední frekvence)**  
Technické údaje se mohou lišit v závislosti na zemi nebo oblasti, ve které jste fotoaparát zakoupili.  
Podrobnosti jsou uvedeny v dokumentu „Návod k obsluze <Stručný průvodce>“ (je součástí dodávky).
- **Způsob šifrování**  
Wi-Fi vyhovující WPA™ / WPA2™ / WPA3™
- **Způsob přístupu**  
Režim infrastruktury

## Bluetooth

- **Kompatibilní standard**  
Bluetooth v5.0, Bluetooth s nízkou spotřebou energie (BLE)
- **Použitý frekvenční rozsah (střední frekvence)**  
2402 MHz až 2480 MHz

Symbody na tomto výrobku (včetně příslušenství) se vztahují na následující:

	Střídavý proud
	Stejnoseměrný proud
	Zařízení třídy II (Konstrukce výrobku je dvojitě izolovaná.)
	Horký povrch

## Vyměnitelný objektiv:

### H-ES12060 “LEICA DG VARIO-ELMARIT 12-60mm/F2.8-4.0 ASPH./POWER O.I.S.”

- **Způsob upevnění**  
Systém Mikro 4/3
- **Ohnisková vzdálenost**  
f = 12 mm až 60 mm  
(ekvivalent 35 mm filmové kamery: 24 mm až 120 mm)
- **Konstrukce objektivu**  
14 prvků ve 12 skupinách (4 asférické čočky, 2 ED čočky)
- **Typ clony**  
9 membránových listů / kruhová clona
- **Maximální clona**  
F2.8 (širokoúhlý) až F4.0 (teleobjektiv)
- **Minimální hodnota clony**  
F22
- **Zorný úhel**  
84° (širokoúhlý) až 20° (teleobjektiv)
- **Zaostřovací vzdálenost**  
Širokoúhlý: 0,20 m (0,66 stopy) k „∞“ / Teleobjektiv: 0,24 m (0,79 stopy) k „∞“ (od vztahné čáry zaostřovací vzdálenosti)
- **Maximální zvětšení snímků**  
0,3x (ekvivalent 35 mm filmové kamery: 0,6x)
- **Optická stabilizace obrazu**  
Ano

- **Průměr filtru**

62 mm

- **Maximální průměr**

ø 68,4 mm (2,7")

- **Celková délka**

Přibližně 86 mm (3,4") (od špičky objektivu ke spodní straně držáku objektivu, když je tubus objektivu zasunutý)

- **Hmotnost**

Přibližně 320 g (0,70 lb)

- **Odolnost proti prachu a stříkající vodě**

Ano

- **Doporučená provozní teplota**

-10 °C až 40 °C (32 °F až 104 °F)

- **Přípustná relativní**

10 až 80 % RH

## Vyměnitelný objektiv: H-FS12060 "LUMIX G VARIO 12-60mm/F3.5-5.6 ASPH./POWER O.I.S."™

- **Způsob upevnění**  
Systém Mikro 4/3
- **Ohnisková vzdálenost**  
f = 12 mm až 60 mm  
(ekvivalent 35 mm filmové kamery: 24 mm až 120 mm)
- **Konstrukce objektivu**  
11 prvků ve 9 skupinách (3 asférické čočky, 1 ED čočky)
- **Typ clony**  
7 membránových listů / kruhová clona
- **Maximální clona**  
F3,5 (širokoúhlý) až F5.6 (teleobjektiv)
- **Minimální hodnota clony**  
F22
- **Zorný úhel**  
84° (širokoúhlý) až 20° (teleobjektiv)
- **Zaostřovací vzdálenost**  
Širokoúhlý: 0,20 m (0,66 stopy) k „∞“ / Teleobjektiv: 0,25 m (0,82 stopy) k „∞“ (od vztahné čáry zaostřovací vzdálenosti)
- **Maximální zvětšení snímků**  
0,27x (ekvivalent 35 mm filmové kamery: 0,54x)
- **Optická stabilizace obrazu**  
Ano

- **Průměr filtru**  
58 mm
- **Maximální průměr**  
ø 66,0 mm (2,6")
- **Celková délka**  
Přibližně 71 mm (2,8") (od špičky objektivu ke spodní straně držáku objektivu, když je tubus objektivu zasunutý)
- **Hmotnost**  
Přibližně 210 g (0,46 lb)
- **Odolnost proti prachu a stříkající vodě**  
Ano
- **Doporučená provozní teplota**  
-10 °C až 40 °C (32 °F až 104 °F)
- **Přípustná relativní vlhkost**  
10 až 80 % RH

## Ochranné známky a licence

---

---

- Micro Four Thirds™ a Micro Four Thirds Logo jsou ochranné známky nebo registrované ochranné známky společnosti Olympus Corporation v Japonsku, Spojených státech, Evropské unii a dalších zemích.



- Lexar, logo Lexar a všechny ostatní ochranné známky Lexar jsou majetkem společnosti Longsys Electronics (HK) Co., Ltd.
- SDXC Logo je ochranná známka společnosti SD-3C, LLC.



- Pojmy HDMI a HDMI High-Definition Multimedia Interface a logo HDMI jsou ochranné známky nebo registrované ochranné známky společnosti HDMI Licensing Administrator, Inc. ve Spojených státech a dalších zemích.



- USB Type-C™ a USB-C™ jsou ochranné známky společnosti USB Implementers Forum.
- Loga USB Type-C™ Charging Trident jsou ochranné známky společnosti USB Implementers Forum, Inc.



- Logo SuperSpeed USB Trident je registrovaná ochranná známka společnosti USB Implementers Forum, Inc.



- QuickTime a logo the QuickTime jsou ochranné známky nebo registrované ochranné známky společnosti Apple Inc., používané na základě licence.



- HDAVI Control™ je ochranná známka společnosti Panasonic Corporation.
- Adobe je ochranná známka nebo registrovaná ochranná známka společnosti Adobe Systems Incorporated ve Spojených státech a/nebo jiných zemích.
- Pentium je ochranná známka společnosti Intel Corporation ve Spojených státech a/ nebo jiných zemích.
- Windows je registrovaná ochranná známka nebo ochranná známka společnosti Microsoft Corporation ve Spojených státech a/nebo dalších zemích.
- Apple, Final Cut Pro, Mac, OS X, macOS a ProRes jsou ochranné známky nebo registrované ochranné známky společnosti Apple Inc. v USA a/nebo dalších zemích.
- App Store je značka služby společnosti of Apple Inc.
- Google, Android and Google Play jsou ochranné známky společnosti Google LLC.

- Slovní značka a loga Bluetooth® jsou registrované ochranné známky vlastněné společností Bluetooth SIG, Inc. a jakékoliv použití těchto značek společností Panasonic Corporation podléhá licenci. Ostatní ochranné známky a obchodní názvy jsou majetkem příslušných vlastníků.



- The Wi-Fi CERTIFIED™ Logo je registrovaná ochranná známka společnosti Wi-Fi Alliance®.
- Logo Wi-Fi Protected Setup™ je ochranná známka společnosti Wi-Fi Alliance®.



- „Wi-Fi®“ je registrovaná ochranná známka společnosti Wi-Fi Alliance®.
- „Wi-Fi Protected Setup™“, „WPA™“, „WPA2™“ a „WPA3™“ jsou ochranné známky společnosti Wi-Fi Alliance®.



- Tento výrobek používá „DynaFont“ od DynaComware Corporation. DynaFont je registrovaná ochranná známka společnosti DynaComware Taiwan Inc.
- LEICA je registrovaná ochranná známka společnosti Leica Microsystems IR GmbH. ELMARIT je registrovaná ochranná známka společnosti Leica Camera AG. Objektivy LEICA DG jsou vyráběny pomocí měřicích přístrojů a systémů zajišťování kvality, které byly certifikovány společností Leica Camera AG na základě standardů kvality společnosti.
- QR kód je registrovaná ochranná známka společnosti DENSO WAVE INCORPORATED.
- Další názvy systémů a výrobků uvedené v tomto návodu k obsluze jsou obvykle registrované ochranné známky nebo ochranné známky výrobců, kteří vyvinuli dotýčný systém nebo výrobek.



Tento výrobek obsahuje následující software:

- (1) software vyvinutý nezávisle společností Panasonic Corporation nebo pro ni,
- (2) software vlastněný třetí stranou a licencovaný společností Panasonic Corporation,
- (3) software s licencí GNU General Public License, verze 2.0 (GPL V2.0),
- (4) software licencovaný na základě licence GNU LESSER General Public License, verze 2.1 (LGPL V2.1) a/nebo
- (5) open source software jiný než software licencovaný podle GPL V2.0 a/nebo LGPL V2.1.

Software kategorizovaný jako (3) - (5) je distribuován v naději, že to bude užitečné, ale BEZ JAKÉKOLIV ZÁRUKY, a to i bez předpokládané záruky PRODEJNOSTI nebo VHODNOSTI PRO KONKRÉTNÍ ÚČEL. Přečtěte si podrobné podmínky, které lze zobrazit výběrem [MENU/SET (Nabídka/nastavení) ➡ [Setup] (Nastavení) ➡ [Others] (Ostatní) ➡ [Firmware Version] (Verze firmwaru) ➡ [Software info] (Informace o softwaru)].

Nejméně tři (3) roky od dodání tohoto výrobku poskytne společnost Panasonic jakékoliv třetí straně, která nás kontaktuje na níže uvedených kontaktních údajích, za poplatek nepřesahující naše náklady na fyzickou distribuci zdrojového kódu, kompletní strojově čitelnou kopii příslušného zdrojového kódu, na který se vztahuje GPL V2.0 nebo LGPL V2.1, jakož i příslušné prohlášení o autorských právech. Kontaktní informace: [oss-cd-request@gg.jp.panasonic.com](mailto:oss-cd-request@gg.jp.panasonic.com)

Zdrojový kód a upozornění na autorská práva jsou také zdarma k dispozici na našich webových stránkách.

<https://panasonic.net/cns/oss/index.html>

---

Tento výrobek byl vyroben v souladu s balíkem patentů AVC, který konečného uživatele opravňuje využívat jej pro osobní a nekomerční účely zaměřené na (i) kódování videa, v souladu se standardem AVC („AVC Video“) a/nebo na (ii) dekódování videa ve formátu AVC, které si uživatel vytvořil pro osobní a nekomerční účely a/nebo získal od jiné oprávněné osoby podnikající v souladu s licencí zaměřenou na poskytování videa ve formátu AVC. Licence se nevztahuje na žádné jiné použití. Další informace Vám poskytne MPEG LA, L.L.C.

Viz <http://www.mpegla.com>

## Likvidace vysloužilého zařízení a baterií Pouze pro Evropskou unii a země s recyklačními systémy



Tyto symboly na výrobcích, obalech a/nebo v průvodních dokumentech upozorňují na to, že vysloužilé elektrické a elektronické výrobky nesmí být zlikvidovány spolu s běžným domovním odpadem.

Odevzdejte je v příslušné sběrně elektroodpadu v souladu s národními předpisy, jen tak umožníte jejich recyklaci a opětovné využití.

Správnou likvidací pomáháte šetřit cenné zdroje a předcházet potenciálním negativním dopadům na lidské zdraví a životní prostředí.

Další informace o sběru a recyklaci získáte u místního úřadu. Za nesprávnou likvidaci tohoto odpadu mohou být v souladu s národní legislativou uloženy pokuty.

### **Poznámka k symbolu baterie (spodní symbol):**

Tento symbol může být použit v kombinaci s chemickou značkou. V tomto případě splňuje požadavek stanovený směrnici pro danou chemickou látku.